

DE	BEDIENUNGSANLEITUNG & SICHERHEITSHINWEISE	2
EN	SAFETY INSTRUCTIONS & INSTRUCTION MANUAL	19
CZ	NÁVOD K OBSLUZE & BEZPEČNOSTNÍ POKYNY	34
HR	PRIRUČNIK ZA RAD & SIGURNOSNE UPUTE	49
HU	HASZNÁLATI UTASÍTÁS & BIZTONSÁGI UTASÍTÁSOK	64
IT	ISTRUZIONI PER L'USO & ISTRUZIONI DI SICUREZZA	79
SLO	NAVODILA ZA UPORABO & VARNOSTNA NAVODILA	94
PL	INSTRUKCJE OBSŁUGI I INSTRUKCJE BEZPIECZEŃSTWA	109
FR	MODE D'EMPLOI ET CONSIGNES DE SÉCURITÉ	124



- DE Lesen Sie die Bedienungsanleitung vor Inbetriebnahme sorgfältig durch und heben Sie diese für den späteren Gebrauch gut auf.
- EN Read the operating instructions carefully before using the appliance and keep them in a safe place for future reference.
- CZ Před uvedením do provozu si pečlivě přečtete návod k obsluze a uschovejte jej na bezpečném místě pro pozdější použití.
- HR Prije uporabe pažljivo pročitajte upute za uporabu i sačuvajte ih za kasniju uporabu.
- HU Üzembe helyezés előtt figyelmesen olvassa el a kezelési útmutatót, és későbbi használatra biztonságos helyen őrizze meg.
- IT Leggere attentamente le istruzioni per l'uso prima della messa in funzione e conservarle in un luogo sicuro per un uso successivo.
- SLO Pred zagonom natančno preberite navodila za uporabo in jih shranite na varnem mestu za poznejšo uporabo.
- PL Przed użyciem należy uważnie przeczytać instrukcję obsługi i zachować ją na przyszłość.
- FR Veuillez lire attentivement le mode d'emploi avant utilisation et le conserver précieusement pour toute consultation ultérieure.



WARNUNG!

STROMSCHLAGGEFAHR - nicht öffnen! Um die Gefahr des Elektroschocks zu vermeiden, öffnen Sie das Gehäuse des Gerätes nicht. Dieses Gerät enthält im Inneren keine Bedienelemente. Lassen Sie Reparaturen ausschließlich von qualifiziertem Fachpersonal durchführen. Unsachgemäße Reparaturen können erhebliche Gefahren bedeuten und Schäden am Gerät nach sich ziehen.



Ein Blitzsymbol in einem Dreieck warnt den Benutzer davor, dass dieses Gerät unisolierte, elektrische Teile enthält. Die Gefahr eines Elektroschocks besteht.



Ein Ausrufezeichen in einem Dreieck weist den Benutzer darauf hin, dass wichtige Informationen über dieses Gerät in der Bedienungsanleitung enthalten sind. Diese beziehen sich auf die Wartung, Reparatur und den Betrieb des Gerätes.

- Stecken Sie keine Gegenstände in das Gerät. Das Gerät verfügt über eine Sicherheitseinrichtung, sobald das CD-Fach geöffnet wird, schaltet sich der Laser automatisch aus. Sollte sich ein Fremdgegenstand im Gerät befinden, kann diese Sicherheitseinrichtung gestört werden.
- Stellen Sie das Gerät auf eine stabile, erschütterungsfreie, flache Oberfläche.
- Das Gerät darf nicht zu großer Hitze oder direkter Sonneneinstrahlung ausgesetzt oder unmittelbar neben strahlungs erzeugenden Geräten und Heizkörpern aufgestellt werden.
- Das Gerät darf nicht in extremer Kälte verwendet werden.
- Das Gerät darf ausnahmslos nur in trockenen Räumen betrieben werden. Verwenden Sie das Gerät nicht in Räumen neben Wasser, z.B. Badewanne, Küchenspüle, Waschbecken usw.
- Das Gerät ist für den Betrieb in tropischen Ländern mit hoher Luftfeuchtigkeit nicht geeignet.
- Setzen Sie das Gerät keinem Schmutz oder Staub aus.

- Setzen Sie das Gerät keinen Fallbelastungen oder Stößen aus.
- Betreiben Sie das Gerät möglichst weit entfernt von PC, TV und Mikrowellengeräten.
- Stellen Sie das Gerät nicht auf andere Elektrogeräte.
- Decken Sie niemals die Belüftungsöffnungen des Gerätes ab (z. B. mit Decken, Vorhängen, Zeitungen, etc.). Das Gerät deshalb auch niemals auf weichen Unterlagen (zB: Bett, Couch) betreiben, keine Decken oder Teppiche unterlegen.
- Gegenstände, die mit Flüssigkeiten gefüllt sind (Vasen, Gläser, ...), dürfen nicht auf das Gerät gestellt werden.
- Stellen Sie keine brennenden Kerzen o.ä. auf das Gerät.
- Verwenden Sie zur Reinigung keine benzinhaltigen Reinigungsmittel, Verdünner oder Antistatik-Sprays. Verwenden Sie ein feuchtes Tuch.
- Ihr Gerät befindet sich zum Schutz vor Transportschäden in einer Verpackung. Verpackungen sind Rohstoffe und somit wieder verwendungsfähig oder können dem Rohstoffkreislauf zurückgeführt werden.

Laserabtaster:

Der CD-Player ist ein Laserprodukt der Klasse 1. Das Gerät ist mit einem Sicherheitssystem ausgerüstet, das das Austreten von gefährlichen Laserstrahlen während des normalen Gebrauchs verhindert. Um Augenverletzungen zu vermeiden, manipulieren oder beschädigen Sie niemals das Sicherheitssystem des Gerätes.

Das Gerät arbeitet mit einem unsichtbaren Laserabtaster. Um Gefahren vorzubeugen, darf das Gerät nur von einem Fachmann geöffnet werden.



WARNUNG!

Gefährliche Belastung durch Laserstrahlen, wenn der CD-Fachdeckel geöffnet oder beschädigt ist!

Vermeiden Sie den direkten Kontakt mit dem Laserstrahl!

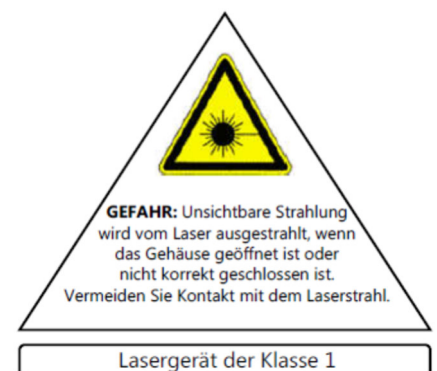

Kondensationsfeuchtigkeit:

Auf und im Gerät schlägt sich Feuchtigkeit nieder, wenn es von einem kalten in einen warmen Raum gebracht wird. Das Linsensystem des CD-Players kann beschlagen. Eine CD-Wiedergabe ist dann solange nicht möglich, bis die Feuchtigkeit im Gerät verdunstet ist. Warten Sie mit der

Inbetriebnahme, bis sich das Gerät an die Raumtemperatur angepasst hat. Je nach Luftfeuchtigkeit und Raumtemperatur kann das 2 bis 3 Stunden dauern. Niemals die Linse des Laserabtasters berühren!

Kinder:

- Lassen Sie Kinder niemals unbeaufsichtigt elektrische Geräte benutzen, oder damit spielen.
- Geben Sie Kindern vor Bedienung entsprechende Unterweisungen.
- Batterien/Akkus können bei Verschlucken lebensgefährlich sein. Bewahren Sie deshalb das Gerät und die Batterien für Kleinkinder unerschbar auf. Wurde eine Batterie verschluckt, muss sofort medizinische Hilfe in Anspruch genommen werden.
- Halten Sie auch die Verpackungsfolien von Kindern fern. Es besteht Erstickungsgefahr.

Bedienelemente

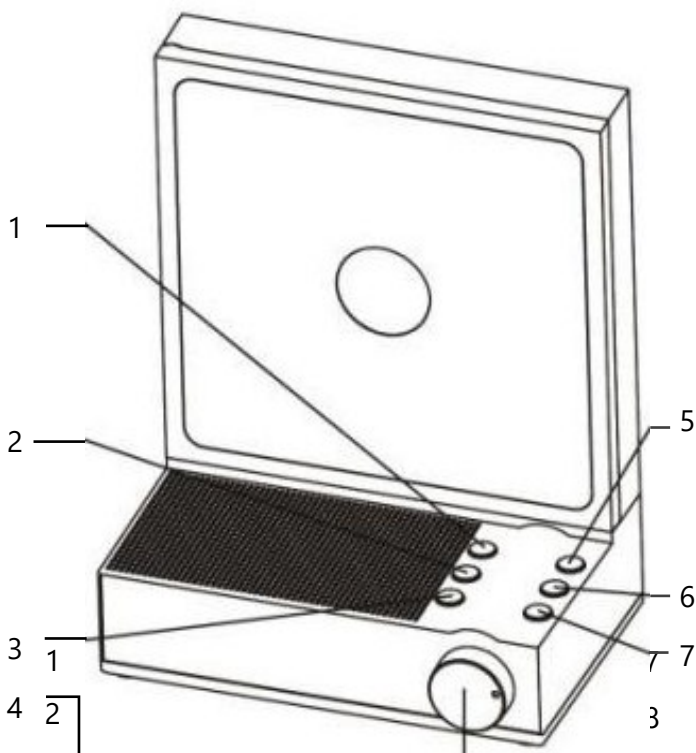

Rückseite:

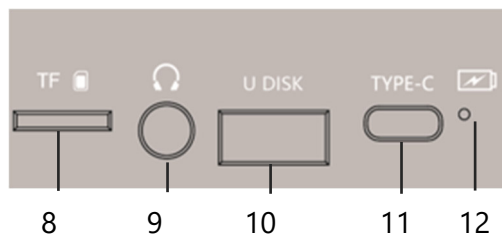

- | | | | | | |
|---|--|---|----|--|--|
| 3 | | Skip zurück / Ausschalttimer | 7 | | Skip zurück |
| 4 | | Ein-/Ausschalter,
- / +
Lautstärkenregler | 8 | | Speicherkartenschlitz |
| 5 | | Wiedergabe-Modus | 9 | | 3,5 mm Kopfhöreranschluss /
Audio-Ausgang |
| 6 | | Wiedergabe-/Pausetaste | 10 | | U DISK USB-Schnittstelle |
| | | | 11 | | Anschluss für USB-Ladekabel |
| | | | 12 | | Ladeanzeige |

Fernbedienung:

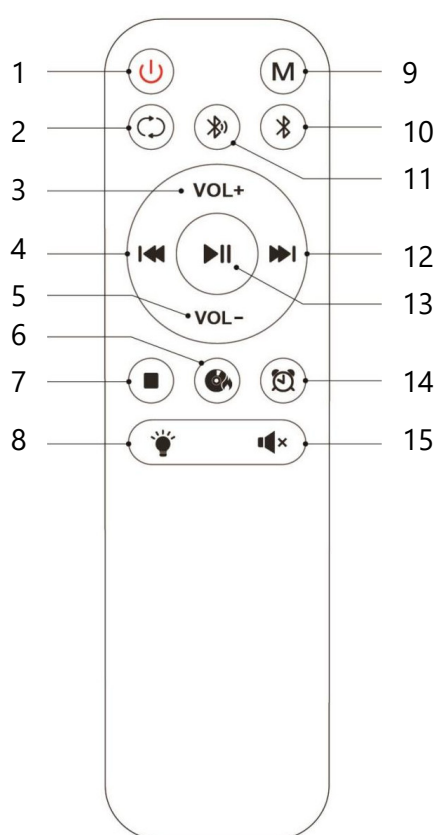

- 1 Ein-/Ausschalter
- 2 Wiederholtaste
- 3 Lautstärke lauter
- 4 Skip/Search zurück
- 5 Lautstärke leiser
- 6 Aufnahmetaste
- 7 Stopp-Taste
- 8 Lichtschalter
- 9 Wiedergabe-Modus
- 10 Bluetooth-Empfänger
- 11 Bluetooth-Sender
- 12 Skip/Search vorwärts
- 13 Wiedergabe-/Pause-Taste
- 14 Ausschalt-Timer
- 15 Stummschaltung (MUTE)

Lieferumfang:

- CD-Player
- Fernbedienung
- USB-Ladekabel
- Audio-Kabel (3,5 mm)
- Bedienungsanleitung

Stromversorgung

Akku:

Dieses Gerät ist mit einem wieder-aufladbaren Akku ausgestattet. Laden Sie den Akku vor der ersten Verwendung komplett auf. Dazu benötigen Sie das mitgelieferte Ladekabel und einen USB-Ladeadapter 5V / 2A (nicht im Lieferumfang enthalten).



Wichtiger Hinweis:

- Verwenden Sie keinen Ladeadapter mit einer höheren Spannung als 5 V, dies könnte zu Beschädigungen am Gerät führen.
- Stecken Sie das mitgelieferte USB-C-Ladekabel mit einem passenden USB-Netzadapter an die Eingangsbuchse „TYPE C“ auf der Rückseite des Gerätes und an eine vorschriftsgemäß installierte Haushaltssteckdose.
- Während des Ladevorgangs leuchtet die LED-Anzeige auf der Rückseite des Gerätes rot.
- Ist der Akku voll aufgeladen (nach ca. 3 Stunden), leuchtet die Anzeige blau.

- Das Ladekabel kann wieder entfernt werden.
- Wenn der Akku voll aufgeladen ist, beträgt die Wiedergabezeit ca. 8-10 Stunden bei Betrieb mit mittlerer Lautstärke.

Batterien in Fernbedienung einlegen:

Öffnen Sie das Batteriefach auf der Rückseite der Fernbedienung und legen Sie 2 Stück Batterien der Größe AAA (LR03), unter Beachtung der Polarität + / - , wie im Batteriefach angezeigt, ein.

Schließen Sie das Batteriefach wieder. Wenn Sie die Fernbedienung längere Zeit nicht verwenden, nehmen Sie die Batterien heraus, um Schäden durch Auslaufen der Batterien zu vermeiden.

Sicherheitshinweise Batterien:

- Batterie- und Gerätekontakte vor dem Einlegen bei Bedarf reinigen.
- Entfernen Sie verbrauchte Batterien rechtzeitig und umgehend aus dem Gerät! Erhöhte Auslaufgefahr!
- Sollte eine Batterie dennoch auslaufen, wischen Sie die ausgelaufene Flüssigkeit vorsichtig aus und legen Sie neue Batterien ein.
- Legen Sie Batterien immer entsprechend der vorgegebenen Polarität ein, da ansonsten das Gerät beschädigt werden könnte.
- Setzen Sie Batterien niemals übermäßiger Wärme, wie z.B. durch Sonneneinstrahlung, Feuer oder dergleichen aus!
- Tauchen Sie Batterien niemals in Wasser.
- Tauschen Sie immer alle Batterien gleichzeitig aus.
- Verwenden Sie nur Batterien der gleichen Marke und Typ.
- Verwenden Sie nicht neue und alte Batterien gemeinsam.
- Batterien bei längerer Nichtverwendung aus dem Gerät entfernen.
- **Verbrauchte Batterien gehören nicht in den Hausmüll. Die Batterien müssen bei einer Sammelstelle für Altbatterien abgegeben werden.**



Energiesparmodus:

Das Gerät ist mit einer automatischen Abschalt-Funktion ausgestattet, um unnötigen Energieverbrauch zu vermeiden.

- Das Gerät schaltet auf Standby-Modus, wenn der Lautsprecher innerhalb von ca. 15 Minuten kein Signal empfängt.
- Um den Betrieb wieder aufzunehmen, drücken Sie die Ein-/Ausschalttaste.

Diese Funktion ist mit einer EU-Norm geregelt und das Abschalten stellt keinen technischen Mangel dar!

Wenn das Gerät für längere Zeit nicht verwendet wird, sollte es komplett vom Netz getrennt werden, um Energie zu sparen.

Allgemeine Funktionen

Fernbedienung:

Manche Funktionen können sowohl über die Bedientasten am Gerät, als auch über die Tasten der Fernbedienung angesteuert werden. Manche Funktionen sind aber nur über die Fernbedienung regelbar.

- Legen Sie Batterien in die Fernbedienung ein, wie zuvor beschrieben wurde.
- Um mit der Fernbedienung zu schalten, halten Sie diese in direkter Richtung zum Gerät.
- Die Reichweite der Fernbedienung beträgt ca. 7-10 m (im freien Raum).



Gerät ein-/ausschalten:

– Ein-/Ausschalter am Gerät:

Um das Gerät einzuschalten, drehen Sie den Ein-/Ausschalter am Gerät im Uhrzeigersinn. Ein „Klick“-Geräusch ist zu hören, die Beleuchtung des CD-Fachs geht an und die Anzeige erscheint am Display.

Um das Gerät wieder auszuschalten, drehen Sie den Ein-/Ausschalter gegen den Uhrzeigersinn, bis Sie ein „Klick“-Geräusch hören. Die Beleuchtung und das Display gehen aus.

– Taste der Fernbedienung:

Wenn Sie das Gerät mit dem Ein-Ausschalter eingeschaltet haben, wie zuvor beschrieben wurde, können Sie es mit der Fernbedienung auch ausschalten, bzw. wieder einschalten. Drücken Sie dazu die Taste . Um das Gerät wieder auszuschalten, drücken Sie die Taste . „OFF“ erscheint kurz am Display, bevor die Anzeige komplett erlischt.

Beachten Sie:

Wurde das Gerät nicht mit dem Ein-/Ausschalter am Gerät eingeschaltet, kann die Fernbedienung nicht verwendet werden.

Funktionswahl:

Wenn Sie das Gerät einschalten, ist es automatisch im CD-Modus.

Drücken Sie die Taste „M“ am Gerät oder der Fernbedienung, um in eine andere Funktion umzuschalten:

- | | |
|--------|---|
| - CD | Wiedergabe von CD |
| - USB | Wiedergabe von USB-Datenträger |
| - TF | Wiedergabe von einer Speicherkarte |
| - BLUE | Kabellose Musikübertragung über Bluetooth |

Lautstärke regeln:

Sie haben die Möglichkeit, die Lautstärke mit dem Lautstärkenregler am Gerät, oder mit den Tasten „VOL+“ und „VOL-“ der Fernbedienung zu regeln.

Beachten Sie dabei die Anzeige am Display: V 01 – V 30.

Mute / Stummschaltung:

Durch Drücken der Taste  kann der Ton komplett ausgeschaltet werden. Drücken Sie diese Taste nochmals, um den Ton wieder einzuschalten – es wird mit der gleichen Lautstärke fortgesetzt, wie zuvor eingestellt war.

Kopfhöreranschluss / Audio-Ausgang:

Kopfhörer:

Sie können das Gerät mit einem Kopfhörern (nicht im Lieferumfang enthalten) benutzen. Stecken Sie die Kopfhörer mit einer 3,5 mm Klinke an die Kopfhöreranschlussbuchse auf der Rückseite des Gerätes.



Beachten Sie:

- Reduzieren Sie die Lautstärke, bevor Sie die Kopfhörer anschließen.
- Zu hohe Lautstärke über längere Zeit kann irreparable Gehörschäden zur Folge haben! Wählen Sie daher eine moderate Lautstärke.
- Verwenden Sie keine Kopfhörer im Straßenverkehr. Dadurch werden Sie und andere Personen erheblichen Gefahren ausgesetzt.

Audio-Ausgang:

Derselbe Anschluss ist auch eine Audio-Ausgangsbuchse. Verbinden Sie ein externes Gerät (z. B. Lautsprecher) mit dem mitgelieferten Audio-Kabel. Die Musikübertragung erfolgt über das angeschlossene Gerät.

Ausschalt-Timer:

Sie haben die Möglichkeit einzustellen, dass sich das Gerät nach 30, 60 oder 90 Minuten automatisch abschalten sollte:

- Drücken Sie während der Wiedergabe die Taste  lange und wiederholen Sie dies, bis die gewünschte Minutenzahl, nach welcher sich das Gerät abschalten soll, am Display erscheint:

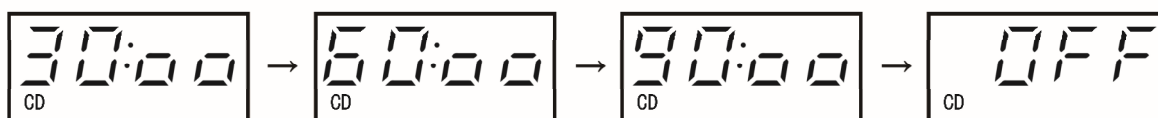

LED-Beleuchtung:

Sie haben die Möglichkeit, zwischen 4 verschiedenen Beleuchtungsarten auszuwählen, oder die Beleuchtung komplett abzuschalten:

- Drücken Sie den Lichtschalter am Gerät oder der Fernbedienung wiederholt, bis die gewünschte Beleuchtungsart eingestellt ist.
- Wollen Sie die LED-Beleuchtung ausschalten, drücken Sie den Lichtschalter lange, bis die Beleuchtung ausgeht.

Hinweis:

Wenn Sie das Gerät aus- und später wieder einschalten, ist die Beleuchtung automatisch wieder an.

CD-Wiedergabe

Vor der ersten Verwendung entnehmen Sie den Transportsicherungskarton aus dem CD-Fach. Um das Eindringen von Staub zu vermeiden, soll das CD-Fach bei Nicht-Verwendung generell geschlossen bleiben.

1. Schalten Sie das Gerät ein, es befindet sich automatisch im CD-Modus.
2. Öffnen Sie das CD-Fach händisch – „OPEN“ erscheint am Display.
3. Nehmen Sie die CD an den Rändern haltend und legen Sie diese mit dem Etikett nach vor zeigend auf die Spindel und drücken Sie vorsichtig an, bis sie einrastet.
4. Schließen Sie das CD-Fach wieder. Die CD wird gelesen, das Display zeigt „LOAD“, anschließend kurz die Anzahl der Titel der CD.
5. Die Wiedergabe beginnt automatisch beim ersten Titel und es wird die verstrichene Zeit des aktuellen Titels am Display angezeigt.

Pause:

Durch Drücken der Wiedergabe-/Pause-Taste ▶||■ am Gerät bzw. ▶|| der Fernbedienung während der Wiedergabe kann diese kurzfristig unterbrochen werden. Die Anzeige am Display blinkt. Durch nochmaliges Drücken dieser Taste wird die Wiedergabe fortgesetzt. Wird die Wiedergabe nicht innerhalb von 90 Sekunden wieder fortgesetzt, geht das Gerät automatisch in Stopp-Modus.

Wiedergabe beenden:

- Bedienung am Gerät: Drücken Sie die Taste ▶||■ länger als 3 Sek.
- Bedienung mit Fernbedienung: Drücken Sie die Stopp-Taste ■.

Am Display wird die Gesamtanzahl der Titel angezeigt.

Die CD-Wiedergabe wird auch beendet, wenn Sie in einen anderen Betriebsmodus (USB, BT, ..) wechseln, oder das Gerät ausschalten.

Hinweis:

Wenn Sie die Wiedergabe beenden, das Gerät ausschalten, und es zu einem späteren Zeitpunkt wieder einschalten, wird die Wiedergabe der CD an derselben Stelle fortgesetzt, wie zuvor gestoppt wurde.

Um vom ersten Titel zu starten, drücken Sie die Stopp-Taste und danach die Wiedergabe-/Pause-Taste.

SKIP-/SEARCH-Funktion:

Die Skip/Search-Tasten ermöglichen Ihnen, einen bestimmten Titel bzw. eine bestimmte Stelle der CD direkt anzusteuern. Dieser Suchlauf kann während der Wiedergabe aber auch im Stopp-Modus erfolgen.

– **Skip:**

1. Durch kurzes Drücken der Skip/Search-Taste (▶ / ▶▶) wird der nächste Titel angesteuert. Durch mehrmaliges Drücken dieser Taste werden die jeweils folgenden Titel angesteuert. Beachten Sie dabei die Anzeige.
2. Durch Drücken der Skip/Search-Taste (◀ / ◀◀) wird der Beginn des aktuellen Titels angesteuert. Durch mehrmaliges Drücken dieser Taste werden weitere, vorhergehende Titel angesteuert. Beachten Sie dabei die Anzeige.

– **Search:**

1. Halten Sie im Wiedergabemodus eine der Skip/Search-Tasten (◀◀ / ▶▶) der Fernbedienung solange gedrückt, bis die von Ihnen gewünschte Passage der CD erreicht wurde.
2. Sobald diese Taste gelöst wird, setzt die Wiedergabe fort.

Abspielvarianten / Wiederholfunktion:

Durch wiederholtes Drücken der Wiederholtaste  während der Wiedergabe können Sie unter folgenden Abspielvarianten wählen – beachten Sie dabei die Anzeige am Rand des Displays:

- ONE aktueller Titel wird wiederholt
- ALL alle Titel werden wiederholt
- SHUF Zufallswiedergabe. Die Titel der CD werden in zufälliger Reihenfolge abgespielt.

Wollen Sie eine gewählte Funktion wieder löschen, drücken Sie die Wiederholtaste so oft, bis „OFF“ am Display erscheint.

Digitale Antischock-Funktion:

Diese Funktion verhindert das „Springen“ der CD/MP3 Disc, wenn Stöße oder Vibrationen während der Wiedergabe auf das Gerät einwirken. Sie ermöglicht also eine gleichmäßige Wiedergabe.

Was bedeutet Antischock-Funktion?

- Die digitalen Daten der CD werden in einem Speicherpuffer automatisch gespeichert.
- Sollten Stöße oder andere Unregelmäßigkeiten auf die CD bzw. den CD-Player einwirken, wird die Wiedergabe ungestört aus diesem Speicher fortgesetzt.

- Es Speicherzeit beträgt 60 Sek. (normale CDs) bzw. 120 Sek., (MP3 CDs).

USB / Speicherkarte

Dieses Gerät unterstützt Datenträger bis max. 128 GB.

1. Schalten Sie das Gerät ein und wählen Sie die USB- oder Speicherkarten-Funktion.
2. Stecken Sie einen USB-Datenträger an die USB-Schnittstelle und/oder eine Speicherkarte in den Speicherkartenschlitz auf der Rückseite des Gerätes. „LOAD“ erscheint am Display und es wird die Gesamtanzahl der Title angezeigt.
3. Die Wiedergabe beginnt. Am Display erscheint „USB“ oder „TF“ und die verstrichene Zeit des aktuellen Titels.
4. Regeln Sie Lautstärke.
5. **PAUSE / SKIP/SEARCH vor/zurück:** Die Musikfunktionen sind gleich zu bedienen, wie unter „CD-Wiedergabe“ beschrieben wurde.
6. Wollen Sie die Wiedergabe vom USB-Datenträger oder von der Speicherkarte beenden, drücken Sie die Stopp-Taste und nehmen Sie den Datenträger ab. „NO“ erscheint am Display.

Beachten Sie:

Die Datenträger sollte nicht während der Wiedergabe abgenommen werden, dadurch könnte er beschädigt werden. Gehen Sie immer in den Pause-Modus.

7. Schalten Sie das Gerät aus.

Bluetooth

Beachten Sie:

- Es kann immer nur ein Abspielgerät verbunden werden.
- Aufgrund der unterschiedlichen Gerätehersteller, Modelle und Softwareversionen kann eine volle Funktionalität nicht für alle Bluetooth-Geräte gewährleistet werden.
- Um die Bluetooth-Funktion optimal nutzen zu können stellen Sie sicher, dass Sie alle Softwareupdates für Ihr Bluetooth-Gerät (z. B. Smartphone) durchgeführt haben und die neueste Version benutzen. Bitte kontaktieren Sie für Fragen und weitere Informationen dazu Ihren Handyanbieter.



A) Kabelloser Empfang über Bluetooth:

1. Schalten Sie das Gerät ein und wählen Sie die Bluetooth-Funktion. In der Anzeige blinkt „BLUE“.
2. Suchen Sie mit Ihrem Bluetooth-Gerät eine neue Verbindung und wählen Sie „CDP 99 BT“ aus. Wurde die Koppelung der beiden Geräte erfolgreich durchgeführt, wird dies durch ein akustisches Signal bestätigt. Die Anzeige „BLUE“ erscheint nun konstant am Display.
3. Starten Sie die Musikwiedergabe über ihr externes Bluetooth-Gerät.
4. Die Musikfunktionen (Wiedergabe, Pause, Skip, Search) können über beide Geräte gesteuert werden.
5. Um die Bluetooth-Verbindung zu beenden

- wechseln Sie in eine andere Funktion
 - beenden Sie die Bluetooth-Verbindung Ihres externen Bluetooth-Gerätes oder
6. Schalten Sie das Gerät aus.

B) Kabellose Übertragung über Bluetooth auf ein anderes Gerät (Lautsprecher):



Sie haben die Möglichkeit, Ihre Musik von CD, USB-Datenträger oder Speicherkarte auf ein anderes Gerät (z B. Lautsprecher, Kopfhörer, etc.) mit Bluetooth zu übertragen.

1. Geben Sie Ihre Musik von CD, USB-Datenträger oder Speicherkarte wieder, wie in den vorangegangenen Kapiteln beschrieben wurde.
2. Drücken Sie während der Wiedergabe die Taste „M“ **am Gerät** und halten Sie diese gedrückt, bis am Display das Symbol  blinkt.
3. Schalten Sie Ihr externes Gerät (Lautsprecher, Kopfhörer, ...) ein und koppeln Sie beide Geräte. Nach erfolgreicher Koppelung erscheint das Symbol  konstant am Display.
Beachten Sie: Dieser Vorgang kann ca. 20 – 60 Sek. dauern.
4. Die wiedergegebene Musik wird nun an das externe, gekoppelte Gerät übertragen und wiedergegeben.
5. Um die Übertragung zu beenden, drücken Sie die Taste „M“ **am Gerät**, bis die Anzeige  am Display erlischt.



Aufnahme von CD auf USB-Datenträger oder Speicherkarte MP3 Encoding

Sie haben mit diesem Gerät die Möglichkeit, Ihre CD-Sammlung durch Überspielen auf einen USB-Datenträger oder eine Speicherkarte zu digitalisieren. Dabei werden die Titel in MP3 Format aufgenommen:

1. Stecken Sie einen USB-Datenträger an die USB-Schnittstelle bzw. die Speicherkarte in den Speicherkartenschlitz-
2. Spielen Sie Ihre CD ab, wie zuvor beschrieben wurde. ab
3. Wenn Sie mit der Aufnahme beginnen möchten, drücken Sie die Taste  so lange, bis das Symbol  und „BURN“ am Display erscheinen. Die Digitalisierung und Aufnahme beginnen, am Display erscheint die verstrichene Zeit des aktuellen Titels. 
4. Zum Beenden der Aufnahme, drücken Sie die Stopp-Taste ■.

Beachten Sie:

- Wurden sowohl USB-Datenträger, als auch Speicherkarte bereitgestellt, erfolgt die Aufnahme auf USB-Datenträger.
- Die Aufnahme funktioniert nur während der Wiedergabe der CD.

Wartung und Pflege



WARNUNG – STROMSCHLAGGEFAHR!

Achten Sie vor jeder Reinigung darauf, dass das Gerät nicht zum Aufladen an das Stromnetz angeschlossen ist. Entfernen Sie das Ladekabel ggf.
Tauchen Sie das Gerät niemals in Wasser oder andere Flüssigkeiten.

Reinigung des Gehäuses:

- Verwenden Sie zur Reinigung des Gehäuses mit einem weichen, eventuell leicht angefeuchteten Tuch. Achten Sie darauf, dass kein Wasser ins Gehäuse eindringt.
- Verwenden Sie auf keinen Fall Reinigungsbenzin oder Lösungsmittel oder andere, scharfe oder ätzende Reinigungsmittel.
- Verwenden Sie keine scheuernden Reinigungsutensilien, um die Oberfläche des Gerätes nicht zu zerkratzen.

Reinigung des CD-Players:

Um eine einwandfreie Klangqualität zu behalten ist es notwendig, das CD-Fach frei von Schmutz und Staub zu halten. Reinigen Sie daher von Zeit zu Zeit die Innenseite des CD-Faches

mit einem trockenen Wattestabchen oder verwenden Sie einen Kamera-Linsenreiniger (Blasebalg). Beruhren Sie dabei den Laser nicht!

Behandlung einer CD:



– Um eine CD aus der Halterung im Cover zu nehmen, drucken Sie die Spindel in der Mitte des Covers und heben Sie die CD an den Randern hoch.

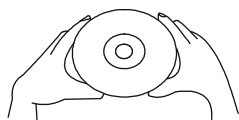

– Halten Sie die CD nur an den Randern, beruhren Sie dabei die Oberflache der CD nicht.

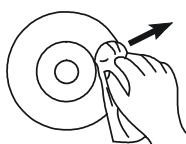

– Sollte sich Staub oder anderer Schmutz auf der Oberflache befinden, nehmen Sie ein weiches, trockenes Tuch und wischen Sie vom Mittelpunkt zu den Randern in direkter Richtung.
Keine Kreisbewegungen!



– Verwenden Sie zur Reinigung auf keinen Fall Antistatik-Sprays, Benzin, Verdunner oder Plattensprays. Diese Chemikalien konnen die Oberflache der CD zerstoren.



– Kleben oder schreiben Sie nichts auf die schimmernde Seite der CD.

- Zu hohe Lautstarke kann „Springen“ verursachen. Reduzieren Sie in diesem Fall die Lautstarke.
- Bewahren Sie Ihre CDs immer im dafur vorgesehenen Cover auf.
- Setzen Sie die CDs nicht fur langere Zeit direkter Sonnenbestrahlung oder groer Hitze aus.
- Spielen Sie nur CDs ab, die mit diesem Zeichen gekennzeichnet sind:



Hilfreiche Hinweise

Sollte das Gerät nicht richtig funktionieren, könnten nachstehende Punkte zur Lösung hilfreich sein. Kontrollieren Sie diese unbedingt, bevor Sie sich an eine Kundendienststelle wenden:

SYMPTOM	URSACHE	LÖSUNG
Gerät lässt sich nicht einschalten:	<ul style="list-style-type: none"> - Akku ist schwach - USB-Kabel defekt oder nicht richtig angeschlossen - Unpassender Ladeadapter 	<ul style="list-style-type: none"> - Laden Sie das Gerät auf - Testen Sie den Anschluss des Kabels; - Kontrollieren Sie Ihren verwendeten Ladeadapter
CD kann nicht gelesen werden / spielt nicht:	<ul style="list-style-type: none"> - CD wurde falsch eingelegt; - Defekte CD oder falsches Wiedergabe-Format; - CD-Fach ist nicht geschlossen; - Feuchtigkeit im CD-Fach; 	<ul style="list-style-type: none"> - Legen Sie die CD mit der Aufschrift nach vor ein; - Verwenden Sie eine CD im richtigem Dateiformat (MP3) - Schließen Sie das CD-Fach; - Nehmen Sie die CD heraus und lassen Sie den CD-Fach-Deckel für zwei Stunden offen, damit das Kondenswasser austrocknen kann;
Kein Ton über Lautsprecher	<ul style="list-style-type: none"> - Kopfhörer, Ohrhörer oder Audio-Kabel ist angeschlossen - Lautstärkenregler auf Pos. 0 	<ul style="list-style-type: none"> - Entfernen Sie das Kabel; - Drehen Sie die Lautstärke lauter;
Keine Musik aus den Ohrhörern:	<ul style="list-style-type: none"> - Ohrhörerstecker nicht richtig angeschlossen; - Lautstärkenregler auf Minimum; - schwacher Akku; 	<ul style="list-style-type: none"> - Stecken Sie den Ohrhörer aus und nochmals an. - Erhöhen Sie die Lautstärke Laden Sie den Akku auf.
Laden funktioniert nicht:	<ul style="list-style-type: none"> - Kontrollieren Sie USB-Ladekabel und Ladeadapter; 	<ul style="list-style-type: none"> - Verwenden Sie neues Kabel oder einen neuen Adapter;
Bluetooth-Verbindung kann nicht hergestellt werden:	<ul style="list-style-type: none"> - Kontrollieren Sie die Bluetooth-Funktion Ihres externen Gerätes: - Bluetooth-Reichweite wurde überschritten: 	<ul style="list-style-type: none"> - Schalten Sie die Bluetooth-Funktion ein und versuchen Sie erneut zu koppeln; - Reduzieren Sie die Entfernung der beiden Geräte.
Gerät schaltet sich automatisch aus:	<ul style="list-style-type: none"> - Lautstärke zu leise, Lautsprecher kann das Wiedergabesignal nicht erkennen: 	<ul style="list-style-type: none"> - Erhöhen Sie die Lautstärke (siehe „Automatische Abschaltung“)
"Springen" bei der Wiedergabe:	<ul style="list-style-type: none"> - Defekte CD; - Die CD ist schmutzig; - Zu starke Vibrationen 	<ul style="list-style-type: none"> - Versuchen Sie eine andere CD; - Reinigen Sie die CD; - Stellen Sie den CD-Player auf einen erschütterungsfreien Platz;
Ton verzerrt	<ul style="list-style-type: none"> - Musik zu laut - Akku schwach 	<ul style="list-style-type: none"> - Reduzieren Sie die Lautstärke - Laden Sie das Gerät auf

Technische Daten

Stromversorgung:		
USB-Anschlusskabel		Typ C, DC 5V / 2 A
USB-Ladeadapter		Nicht im Lieferumfang enthalten
Eingebauter Akku:		3.7V / 4000 mAh
Ladedauer:		ca. 3 Std.
Wiedergabezeit:		ca. 8 – 10 Std. bei 70 % Lautstärke
CD-Formate:		Audio-CD, CD-R, CD-RW;
Dateiformate:		CD-DA, MP3, WMA
Antischock	CD:	60 Sek.
	MP3:	120 Sek.
CD-Größen:		12 cm / 8 cm
Bluetooth-Version:		V.5.3
Bluetooth-Reichweite:		ca. 10 m
USB-Datenträger und Speicherkarte:		Max. 128GB
Gewicht netto (Gerät, Fernbedienung, AUX-Kabel und Ladekabel):		ca. 625 g
Abmessungen (B x H x T):		145 x 183 x 96 mm



* Tippfehler, Design und technische Änderungen vorbehalten! *

Im Aus-Zustand hat das Gerät eine Leistungsaufnahme von 0,2405 Watt.

Hinweise zum Umweltschutz



Dieses Produkt darf am Ende seiner Lebensdauer nicht über den normalen Haushaltsabfall entsorgt werden, sondern muss an einem Sammelpunkt für das Recycling von elektrischen und elektronischen Geräten abgegeben werden. Das Symbol auf dem Produkt, in der Gebrauchsanleitung oder auf der Verpackung weist darauf hin.

Die Werkstoffe sind gemäß ihrer Kennzeichnung wieder verwertbar. Mit der Wiederverwendung, der stofflichen Verwertung oder anderen Formen der Verwertung von Altgeräten, leisten Sie einen wichtigen Beitrag zum Schutze unserer Umwelt.

Fragen Sie bei Ihrer Gemeindeverwaltung nach der zuständigen Entsorgungsstelle.

EU-Konformitätserklärung**EU-Declaration of Conformity****Wir, Hersteller / Importeur**

We, the manufacturer / importer

Silva-Schneider Handelsges.m.b.H.**Karolingerstraße 1****5020 Salzburg / Austria****office@silva-schneider.at****erklären in alleiniger Verantwortung, dass
das folgende Produkt die Anforderungen der
angeführten EU-Richtlinie(n) erfüllt:**declare under our sole responsibility that
the following product meets the requirements
of the following EC-Directive(s):**Geräteart:**

Type of product:

CD-Player mit Bluetooth**Handelsmarke und Modell (Serie):**

Trademark and model (series):

Silva Schneider CDP 99 BT

Richtlinien (Directives)		
Dokument-Nr. (Document No.)	Titel (Title)	
2014/53/EU	RE-Richtlinie / RE-directive	
2011/65/EU + (EU)2015/863	RoHS-Richtlinie / RoHS-Directive	
Normen (Standards)		
2014/53/EU Artikel (Article) 3.1a	Safety / Health Standards (LVD)	EN IEC 62368-1: 2020 + A11: 2020 EN IEC 62479: 2010 + EN 50663: 2017
2014/53/EU Artikel (Article) 3.1b	EMV Standards	ETSI EN301 489-1 V2.2.3: 2019-11 ETSI EN301 489-17: V3.2.4: 2020-09
2014/53/EU Artikel (Article) 3.2	Funk Standards	ETSI EN 300 328 V2.2.2: 2019-07

Hersteller / Importeur

Manufacturer / Importer

SILVA SCHNEIDER
Handelsgesellschaft m.b.H.
Karolingerstraße 1
5020 Salzburg, Tel.: 0662/251 300

(Unterschrift des Bevollmächtigten)

(signature of authorised person)

Leopold Schwarz / Prokurist

Datum

Date

10. 02. 2025

Gewährleistung / Garantie

Neben der gesetzlichen Gewährleistung gewähren wir auf dieses Gerät 24 Monate Garantie, gerechnet ab Ausstellungsdatum der Rechnung bzw. des Lieferscheines. Innerhalb dieser Garantiezeit werden bei Vorlage der Rechnung bzw. des Lieferscheines alle auftretenden Herstellungs- und/oder Materialfehler kostenlos durch Instandsetzung und/oder Austausch der defekten Teile, bzw. (nach unserer Wahl) durch Umtausch in einen gleichwertigen, einwandfreien Artikel reguliert. Voraussetzung für eine derartige Garantieleistung ist, dass das Gerät sachgemäß behandelt und gepflegt wurde. Über unsere Garantieleistungen hinausgehende Ansprüche sind ausgeschlossen. Die Garantie schließt im berechtigten Fall nur die Reparatur des Gerätes ein. Weitergehende Ansprüche sowie eine Haftung für eventuelle Folgeschäden sind grundsätzlich ausgeschlossen. Keine Garantie kann übernommen werden für Teile, die einer natürlichen Abnutzung unterliegen bzw. bei Schäden, die auf Stoß, fehlerhafte Bedienung, Einwirkung von Feuchtigkeit oder durch andere äußere Einwirkungen oder auch auf Eingriff nicht autorisierter Dritter zurückzuführen sind. Im Garantiefall ist das Gerät mit Rechnung oder Lieferschein, bei Ihrem Fachhändler zu reklamieren.

Silva-Schneider Handelsges.m.b.H.
Karolingerstraße 1
A-5020 Salzburg
office@silva-schneider.at

Gewährleistung:

Die Gewährleistung ist ausdrücklich im Gesetz festgelegt und betrifft nur Mängel, die zum Zeitpunkt der Übergabe der Waren bestanden haben. Der Anspruch richtet sich immer gegen den Vertragspartner (Händler), der die Behebung des Mangels kostenlos (für den Konsumenten) durchführen beziehungsweise veranlassen muss.

Garantie:

Die Garantie ist eine freiwillige, vertragliche Zusage des Herstellers (Generalimporteurs), für die es weder inhaltliche noch formale Mindestanforderungen gibt. Viele Garantien umfassen aber nur einen Teil der Kosten, die bei Mängelbehebung entstehen, dafür gelten sie aber in der Regel für alle Mängel, die innerhalb einer bestimmten Frist auftreten.

WARNING!

HAZARD OF ELECTRIC SHOCK - Do not open! To avoid the risk of electric shock, do not open the cover of the device. This device contains no internal controls. Repairs should only be performed by qualified service personnel. Improper repairs can be dangerous and result in damage to the device.



The lightning flash symbol within a triangle warns the user that this device contains uninsulated electrical parts. A risk of electric shock exists.



An exclamation point within a triangle alerts the user to the presence of important information in the operating instructions. This information relates to the maintenance, repair, and operation of the appliance .

- Do not insert any objects into the device. The device has a safety feature; as soon as the CD tray is opened, the laser automatically shuts off. If a foreign object is inserted into the device, this safety feature may be disrupted.
- Place the device on a stable, vibration- free, flat surface.
- be exposed to excessive heat or direct sunlight , nor should it be placed directly next to radiation-generating devices and radiators.
- The device must not be used in extreme cold.
- The device may only be operated in dry rooms without exception. Do not use the device in rooms near water, e.g., bathtubs, kitchen sinks, washbasins, etc.
- The device is not suitable for use in tropical countries with high humidity.
- Do not expose the device to dirt or dust.
- Do not subject the device to drops or shocks.
- Operate the device as far away as possible from PCs, TVs and microwaves.
- Do not place the device on top of other electrical devices.

- Never cover the device's ventilation openings (e.g., with blankets, curtains, newspapers, etc.). Therefore, never place the device on a soft surface (e.g. , bed, couch), and do not place blankets or rugs underneath it.
- Objects filled with liquids (vases, glasses, etc.) must not be placed on the device.
- Do not place burning candles or similar items on the device.
- Do not use any cleaning agents containing gasoline, thinner, or antistatic sprays. Use a damp cloth.
- Your device is packaged to protect it from damage during transport. Packaging is a raw material and can therefore be reused or returned to the raw materials cycle .

Laser scanner:

The CD player is a Class 1 laser product. The device is equipped with a safety system that prevents the emission of dangerous laser radiation during normal use. To avoid eye injury, never tamper with or damage the device's safety system.

The device operates with an invisible laser scanner. To avoid hazards, the device may only be opened by a qualified technician.



WARNING!

Dangerous exposure to laser beams if the CD compartment cover is open or damaged!
Avoid direct contact with the laser beam!

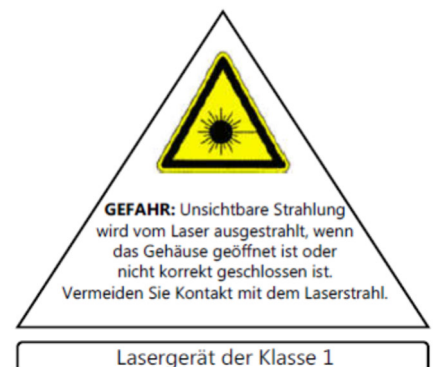

Condensation humidity:

Moisture condenses on and inside the device when it is brought from a cold to a warm room. The lens system of the CD player may fog up. CD playback will then be impossible until the moisture in the device has evaporated. Wait until the device has adjusted to room temperature before switching it on. Depending on the humidity and room temperature, this may take 2 to 3 hours. Never touch the lens of the laser pickup!

Children

- Never let children use or play with electrical devices unsupervised.
- Give children appropriate instructions before operation.
- Batteries can be life-threatening if swallowed. Therefore, keep the device and batteries out of the reach of small children. If a battery is swallowed, seek medical help immediately.

- Also keep the packaging away from children. There is a risk of suffocation.

Controls

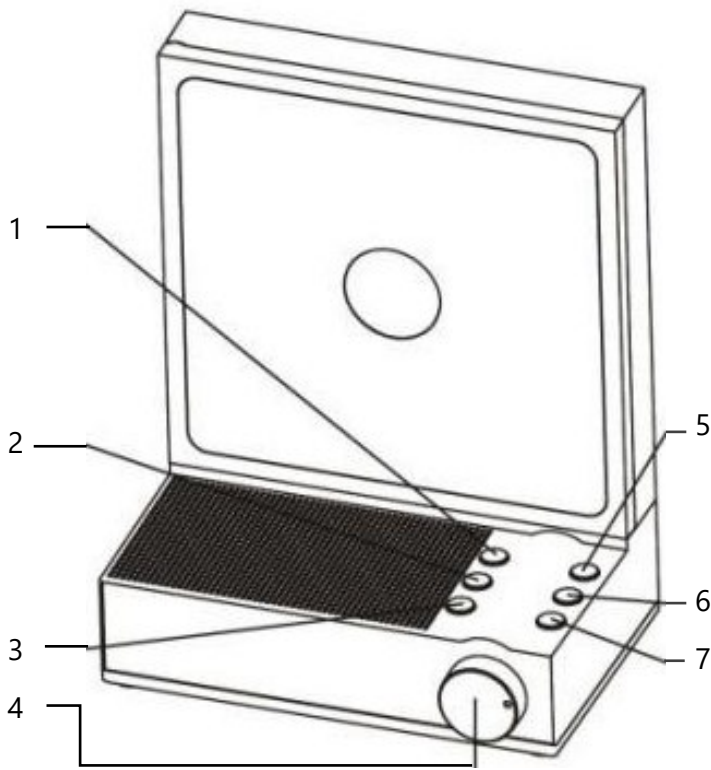

Back:

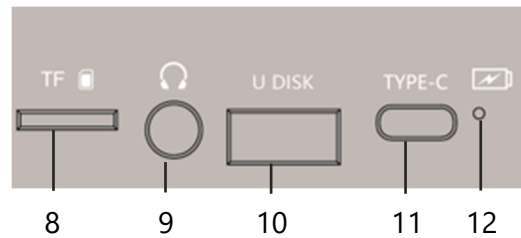

- | | | | | | |
|---|--|----------------------------------|----|--|--------------------------------------|
| 1 | | light switch | 7 | | Skip back |
| 2 | | Repeat button | 8 | | Memory card slot |
| 3 | | Skip back / Off timer | 9 | | 3.5 mm headphone jack / audio output |
| 4 | | On/off switch,
Volume control | 10 | | U DISK USB interface |
| 5 | | Playback mode | 11 | | port for USB charging cable |
| 6 | | Play/Pause button | 12 | | Charging indicator |

Remote control:

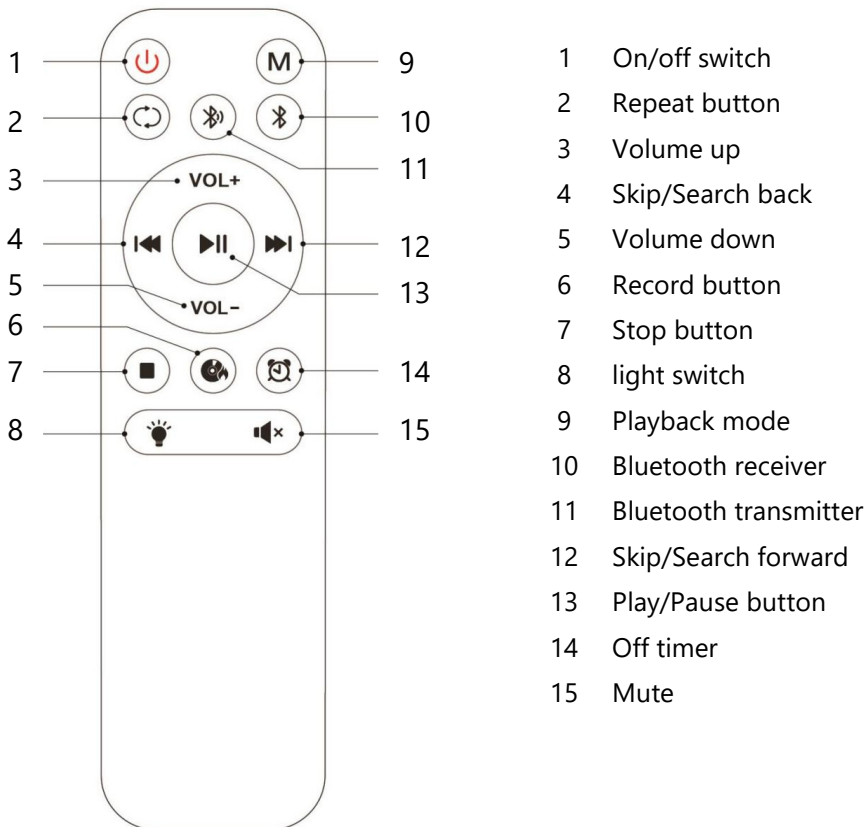

Scope of delivery:

- CD player
- remote control
- USB charging cable
- Audio cable (3.5 mm)
- Operating instructions

Power supply

Battery:

This device is equipped with a rechargeable battery. Please fully charge the battery before first use. This requires the included charging cable and a 5V/2A USB charging adapter (not included).



Important NOTE:

- Do not use a charging adapter with a voltage higher than 5 V, as this may damage the device.
- Plug the supplied USB-C charging cable with a suitable USB power adapter into the "TYPE C" input socket on the back of the device and into a properly installed household socket.
- During charging, the LED indicator on the back of the device lights up red.

- When the battery is fully charged (after about 3 hours), the indicator lights up blue.
- The charging cable can be removed again.
- When the battery is fully charged, the playback time is approximately 8-10 hours when operated at medium volume.

Insert batteries into the remote control:

Open the battery compartment on the back of the remote control and insert 2 AAA (LR03) batteries, observing the polarity + / - as shown in the battery compartment.

Close the battery compartment. If you won't be using the remote control for an extended period, remove the batteries to prevent damage from battery leakage.

Safety instructions for batteries:

- If necessary, clean the battery and device contacts before inserting.
- Remove used batteries from the device promptly and promptly! Increased risk of leakage!
- If a battery does leak, carefully wipe out any spilled liquid and insert new batteries.
- Always insert batteries according to the specified polarity, otherwise the device may be damaged.
- Never expose batteries to excessive heat, such as sunlight, fire or the like!
- Never immerse batteries in water.
- Always replace all batteries at the same time.
- Only use batteries of the same brand and type.
- Do not use new and old batteries together.
- Remove batteries from the device if it is not going to be used for a long time.
- **Used batteries do not belong in household waste. Batteries must be disposed of at a collection point for used batteries.**



Power saving mode:

The device is equipped with an automatic shut-off function to avoid unnecessary energy consumption.

- The device switches to standby mode if the speaker does not receive a signal within approximately 15 minutes.
- To resume operation, press the power button.

This function is regulated by an EU standard and switching it off does not constitute a technical defect!

If the device is not used for a long period of time, it should be completely disconnected from the power supply to save energy.

General functions

Remote control:

Some functions can be controlled using both the buttons on the device and the remote control. However, some functions can only be controlled using the remote control.

- Insert batteries into the remote control as described previously.
- To switch with the remote control, hold it directly towards the device.
- The range of the remote control is approx. 7-10 m (in open space).



Turn device on/off:

- **On/off switch on the device:**

To turn on the device, turn the power switch clockwise. You'll hear a "click," the CD compartment light will illuminate, and the display will show the following.

To turn the device off again, turn the power switch counterclockwise until you hear a "click." The backlight and display will turn off.

- **Remote control button :** 

If you turned the device on using the power button as described above, you can also turn it off and on again using the remote control. To do so, press the button . To turn the device off again, press the button . "OFF" will appear briefly on the display before disappearing completely.

Please note:

If the device was not switched on using the on/off switch on the device, the remote control cannot be used.

Function selection:

When you turn on the device, it is automatically in CD mode.

Press the "M" button on the device or remote control to switch to another function:

- CD playback from CD
- USB playback from USB storage devices
- TF Playback from a memory card
- BLUE Wireless music transmission via Bluetooth

Adjust volume:

You can adjust the volume using the volume control on the device or using the "VOL+" and "VOL-" buttons on the remote control.

Please note the display: V 01 – V 30.

Mute / Mute function:

Pressing this button  completely mutes the sound. Press this button again to turn the sound back on, and it will continue at the same volume level as before.

Headphone jack / audio output:

Headphones:

You can use the device with headphones (not included). Plug the headphones into the 3.5 mm headphone jack on the back of the device.



Please note:

- Reduce the volume before connecting the headphones.
- Excessive volume over a prolonged period can cause irreparable hearing damage! Therefore, choose a moderate volume.
- Do not use headphones while driving. This puts you and others at considerable risk.

Audio output:

The same port also serves as an audio output jack. Connect an external device (e.g., speakers) using the included audio cable. Music will be transmitted via the connected device.

Off timer:

You have the option to set the device to turn off automatically after 30, 60 or 90 minutes:

- During playback, press and  hold the button and repeat this until the desired number of minutes after which the device should switch off appears on the display:

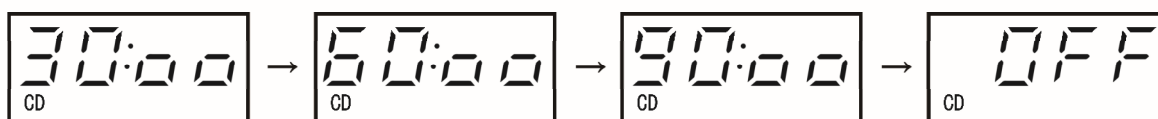

LED lighting:

You have the option to choose between 4 different lighting types or to turn the lighting off completely:

- Press the light switch on the device or remote control repeatedly until the desired lighting type is set.
- If you want to turn off the LED lighting, press and hold the light switch until the lighting goes out.

A notice:

If you turn the device off and then on again later, the lighting will automatically turn back on.

CD playback

Before first use, remove the transport safety box from the CD compartment.

To prevent dust from entering, the CD compartment should generally remain closed when not in use.

1. Turn on the device, it will automatically be in CD mode.

2. Open the CD tray manually – “OPEN” appears on the display.
3. Hold the CD by the edges and place it on the spindle with the label facing forward and press gently until it clicks into place.
4. Close the CD tray again. The CD will be read, the display will show "LOAD," followed briefly by the number of tracks on the CD.
5. Playback starts automatically from the first track and the elapsed time of the current track is shown on the display.

Pause:

Pressing the Play/Pause button ▶ II/■ on the device or ▶ II remote control during playback will temporarily pause the playback. The display will flash. Pressing this button again will resume playback.

If playback is not resumed within 90 seconds, the device automatically goes into stop mode.

Stop playback:

- Operation on the device: Press the ▶ II/■ for longer than 3 seconds.
- Remote control operation: Press the stop button ■.

The total number of tracks is shown on the display.

CD playback will also stop if you switch to another operating mode (USB, BT , ..).
change or turn off the device.

A notice:

If you stop playback, turn the unit off, and then turn it back on at a later time, the CD will resume playback from the same point where it was previously stopped.

To start from the first track, press the Stop button and then the Play/Pause button.

SKIP/SEARCH function:

The Skip/Search buttons allow you to directly navigate to a specific track or location on the CD. This search can be performed during playback or while the CD is stopped.

- **Skip :**
 1. Briefly pressing the Skip/Search button (▶/▶▶) skips to the next track. Repeatedly pressing this button skips to the next track. Please note the display.
 2. By pressing the Skip/Search button (◀/◀◀) goes to the beginning of the current track. Pressing this button repeatedly goes to previous tracks. Please note the display.
- **Search:**
 1. In playback mode, press and hold one of the Skip/Search buttons (◀◀/▶▶) on the remote control until you reach the desired passage on the CD.
 2. As soon as this button is released, playback resumes.

Playback options / repeat function:

By repeatedly pressing the repeat button  during playback, you can choose from the following playback options – note the display on the edge of the screen:

- ONE current title is repeated
- ALL all tracks are repeated
- SHUF Random Play. The CD tracks are played in random order.

If you want to delete a selected function, press the repeat button until "OFF" appears on the display.

Digital anti-shock function :

This function prevents the CD/MP3 disc from skipping when subjected to shocks or vibrations during playback, thus ensuring smooth playback.

What does anti-shock function mean?

- The digital data of the CD is automatically stored in a memory buffer.
- If shocks or other irregularities occur to the CD or CD player, playback will continue uninterrupted from this memory.
- The storage time is 60 seconds (normal CDs) or 120 seconds (MP3 CDs).

USB / memory card

This device supports storage media up to 128 GB.

1. Turn on the device and select the USB or memory card function.
2. Insert a USB storage device into the USB port and/or a memory card into the memory card slot on the back of the device. "LOAD" will appear on the display, along with the total number of tracks.
3. Playback begins. "USB" or "TF" and the elapsed time of the current track appear on the display.
4. Adjust the volume.
5. **PAUSE / SKIP/SEARCH forward/backward :** The music functions are operated in the same way as described under "CD playback".

6. To stop playback from the USB drive or memory card, press the Stop button and remove the drive. "NO" will appear on the display.

Please note:

Do not remove the disc during playback, as this could damage it. Always pause the disc.

7. Turn off the device.

Bluetooth

Please note:



- Only one playback device can be connected at a time.
- Due to the different device manufacturers, models and software versions, full functionality cannot be guaranteed for all Bluetooth devices.
- To get the most out of your Bluetooth functionality, make sure you have updated all software for your Bluetooth device (e.g., smartphone) and are using the latest version. Please contact your mobile phone provider for questions and further information.

A) Wireless reception via Bluetooth:

1. Turn on the device and select the Bluetooth function. "BLUE" will flash on the display.
2. Search for a new connection with your Bluetooth device and select "CDP 99 BT." Once the pairing has been successfully completed, an audible signal will confirm this. "BLUE" will now appear continuously on the display.
3. Start music playback via your external Bluetooth device.
4. The music functions (play, pause, skip, search) can be controlled via both devices.
5. To end the Bluetooth connection
 - switch to another function
 - Disconnect the Bluetooth connection of your external Bluetooth device or
6. Turn off the device.

B) Wireless transmission via Bluetooth to another device (speaker):

You have the option of transferring your music from CD, USB storage device or memory card to another device (e.g. speakers, headphones, etc.) using Bluetooth.

1. Play your music from CD, USB storage device or memory card as described in the previous chapters.
2. During playback, press and hold the "M" button  on the device until the symbol flashes on the display.
3. Turn on your external device (speakers, headphones, etc.) and pair both devices. Once paired, the symbol will appear  continuously on the display.





Please note : This process may take approximately 20 – 60 seconds.

4. The music being played is now transferred to the external, paired device and played back.
5. To stop the transmission, press the "M" button **on the device** until the display  goes out.

Recording from CD to USB storage device or memory card MP3 Encoding

This device allows you to digitize your CD collection by transferring it to a USB drive or memory card. The tracks are recorded in MP3 format:

1. Insert a USB storage device into the USB interface or the memory card into the memory card slot.
2. Play your CD as described previously.
3. If you want to start recording, press the button  until the symbol  and "BURN" appear on the display. Digitization and recording will begin, and the elapsed time of the current track will appear on the display.
4. To stop recording, press the Stop button .



Please note:

- If both a USB storage device and a memory card are provided, the recording will be made to the USB storage device.
- Recording only works while the CD is playing.

Maintenance and care



WARNING – RISK OF ELECTRIC SHOCK!

Before cleaning, make sure the device is not plugged into the power outlet for charging. Remove the charging cable if necessary.
Never immerse the device in water or other liquids.

Cleaning the housing :

- To clean the case, use a soft, possibly slightly damp cloth. Make sure no water penetrates the case.
- Under no circumstances should you use benzine, solvents or other harsh or corrosive cleaning agents.
- Do not use abrasive cleaning utensils to avoid scratching the surface of the device.

Cleaning the CD player:

To maintain perfect sound quality, it's important to keep the CD tray free of dirt and dust. Therefore, clean the inside of the CD tray from time to time with a dry cotton swab or use a camera lens cleaner (blower). Be careful not to touch the laser!

Treatment of a CD:



- To remove a CD from the holder in the cover, press the spindle in the center of the cover and lift the CD up by the edges.
- Hold the CD only by the edges; do not touch the surface of the CD.

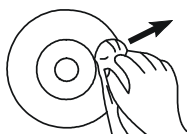

- If there is dust or other dirt on the surface, use a soft, dry cloth and wipe from the center to the edges in a direct direction. Do not use circular motions!



- Never use anti-static sprays, gasoline, thinner, or record cleaners for cleaning. These chemicals can damage the CD's surface.



- Do not stick or write anything on the shiny side of the CD.

- Too much volume can cause skipping. If this happens, reduce the volume.
- Always store your CDs in the designated case.
- Do not expose CDs to direct sunlight or excessive heat for extended periods.
- Only play CDs marked with this symbol:



Helpful hints

If the device isn't working properly, the following points may help resolve the issue. Please check these points before contacting a customer service center:

SYMPTOM	CAUSE	SOLUTION
Device cannot be switched on:	<ul style="list-style-type: none"> - Battery is weak - USB cable defective or not connected properly - Inappropriate charging adapter 	<ul style="list-style-type: none"> - Charge the device - Test the connection of the cable; - Check the charging adapter you are using
CD cannot be read / does not play:	<ul style="list-style-type: none"> - CD was inserted incorrectly; - Defective CD or incorrect playback format; - CD tray is not closed; - Moisture in the CD compartment; 	<ul style="list-style-type: none"> - Insert the CD with the Inscription forward; - Use a CD in the correct file format (MP3) - Close the CD tray; - Remove the CD and leave the CD compartment lid open for two hours to allow the condensation to dry;
No sound over speakers	<ul style="list-style-type: none"> - Headphones, earphones or audio cable is connected - Volume control at position 0 	<ul style="list-style-type: none"> - Remove the cable; - Turn up the volume;
No music from the earphones:	<ul style="list-style-type: none"> - Earbud plug not correctly connected; - Volume control on Minimum; - weak battery; 	<ul style="list-style-type: none"> - Unplug the earbud and plug it in again. - Increase the volume Charge the battery.
Charging does not work:	<ul style="list-style-type: none"> - Check USB charging cables and charging adapters; 	<ul style="list-style-type: none"> - Use a new cable or adapter;
Bluetooth connection cannot be established:	<ul style="list-style-type: none"> - Check the Bluetooth function of your external device: - Bluetooth range exceeded: 	<ul style="list-style-type: none"> - Turn on the Bluetooth function and try pairing again; - Reduce the distance between the two devices.
Device switches off automatically:	<ul style="list-style-type: none"> - Volume too low, speaker cannot detect the playback signal: 	<ul style="list-style-type: none"> - Increase the volume (see "Automatic shutdown")
"Jump" during playback:	<ul style="list-style-type: none"> - Defective CD; - The CD is dirty; - Excessive vibrations 	<ul style="list-style-type: none"> - Try a different CD; - Clean the CD; - Set the CD player to a vibration- free place;
Sound distorted	<ul style="list-style-type: none"> - Music too loud - Low battery 	<ul style="list-style-type: none"> - Reduce the volume - Charge the device

Technical data

Power supply:		
USB connection cable		type C, DC 5V / 2 A
USB charging adapter		not included
Built-in battery:		3.7V/4000mAh
Charging time:		approx. 3 hours
Playback time:		approx. 8 – 10 hours at 70% volume
CD formats:		Audio CD, CD-R, CD-RW;
File formats:		CD-DA, MP3, WMA
Anti-shock CD:	60 sec.	
	MP3:12 0 sec.	
CD sizes:		12 cm / 8 cm
Bluetooth version:		V.5.3
Bluetooth range:		approx. 10 m
USB storage device and memory card:		Max. 128GB
Net weight (device, remote control, AUX cable and charging cable):		approx. 625 g
Dimensions (W x H x D):		14.5 x 183 x 96 mm



* Typographical errors, design and technical changes reserved! *

In off mode, the device has a power consumption of 0.2405 watts.

Information on environmental protection



At the end of its service life, this product should not be disposed of with normal household waste. Instead, it must be handed over to a collection point for the recycling of electrical and electronic equipment. The symbol on the product, in the instruction manual, or on the packaging indicates this.

The materials are recyclable according to their labeling. By reusing, recycling, or otherwise disposing of old devices, you are making an important contribution to protecting our environment.

Ask your local council for the responsible waste disposal facility.

Warranty / Guarantee

In addition to the statutory warranty, we grant a 24-month warranty on this device, calculated from the date of issue of the invoice or delivery bill. Within this warranty period, all manufacturing and/or material defects will be repaired and/or replaced free of charge, or (at our discretion) exchanged for an item of equal value and in perfect condition, on presentation of the invoice or delivery bill. The prerequisite for such a guarantee is that the appliance has been handled and maintained properly. Claims beyond our warranty services are excluded. In justified cases, the guarantee only covers the repair of the appliance. Further claims and liability for any consequential damage are excluded. No guarantee can be given for parts that are subject to natural wear and tear or for damage caused by impact, incorrect operation, exposure to moisture or other external influences or by intervention by unauthorized third parties. In the event of a warranty claim, the appliance must be returned to your specialist dealer together with the invoice or delivery bill.

Silva-Schneider Handelsges.m.b.H.
Karolingerstraße 1
A-5020 Salzburg
office@silva-schneider.at

Warranty:

The warranty is expressly stipulated by law and only applies to defects that existed at the time the goods were handed over. The claim is always directed against the contractual partner (dealer), who must remedy the defect free of charge (for the consumer) or arrange for it to be remedied.

Guarantee:

The guarantee is a voluntary, contractual promise by the manufacturer (general importer) for which there are no minimum requirements in terms of content or form. However, many warranties only cover part of the costs incurred in remedying defects, but they usually apply to all defects that occur within a certain period.

VAROVÁNÍ!

NEBEZPEČÍ ÚRAZU ELEKTRICKÝM PROUDEM - neotevírejte! Abyste předešli riziku úrazu elektrickým proudem, neotevírejte kryt zařízení. Toto zařízení neobsahuje žádné ovládací prvky uvnitř. Opravy nechte provádět pouze kvalifikovaným personálem. Nesprávné opravy mohou představovat značná rizika a způsobit poškození zařízení.



Symbol blesku v trojúhelníku varuje uživatele, že toto zařízení obsahuje neizolované elektrické součásti. Hrozí riziko úrazu elektrickým proudem.



Vykřičník v trojúhelníku upozorňuje uživatele na důležité informace o tomto zařízení v návodu k obsluze. Ty se týkají údržby, oprav a provozu zařízení .

- Do zařízení nevkládejte žádné předměty. Zařízení má bezpečnostní funkci: jakmile se otevře mechanika CD, laser se automaticky vypne. Pokud se v zařízení nachází cizí předmět, může být toto bezpečnostní zařízení narušeno.
- Umístěte zařízení na stabilní, rovný a bez vibrací povrch.
- být vystaveno nadměrnému teplu ani přímému slunečnímu záření , ani by nemělo být umístěno přímo vedle zařízení generujících záření a radiátorů.
- Zařízení se nesmí používat v extrémním chladu.
- Zařízení smí být provozováno pouze v suchých místnostech bez výjimky. Nepoužívejte zařízení v místnostech v blízkosti vody, např. vana, kuchyňský dřez, umyvadlo atd.
- Zařízení není vhodné pro použití v tropických zemích s vysokou vlhkostí.
- Nevystavujte zařízení nečistotám ani prachu.
- Nevystavujte zařízení pádům ani nárazům.
- Používejte zařízení co nejdále od počítačů, televizorů a mikrovlnných trub.

- Neumistujte zařízení na jiná elektrická zařízení.
- Nikdy nezakrývejte větrací otvory zařízení (např. dekami, závěsy, novinami atd.). Proto nikdy nepoužívejte zařízení na měkkých površích (např. postel, gauč) a nepodkládejte pod něj deky ani koberce.
- Předměty naplněné tekutinami (vázy, sklenice atd.) se nesmí na zařízení umisťovat.
- Nepokládejte na zařízení hořící svíčky ani podobné předměty.
- nepoužívejte čisticí prostředky obsahující benzín, ředidla ani antistatické spreje. Použijte vlhký hadřík.
- Vaše zařízení je zabaleno tak, aby bylo chráněno před poškozením během přepravy. Obal je surovina, a proto jej lze znovu použít nebo vrátit do cyklu surovin .

Laserový skener:

Přehrávač CD je laserový výrobek třídy 1. Zařízení je vybaveno bezpečnostním systémem, který zabraňuje úniku nebezpečného laserového záření během běžného používání. Abyste předešli poranění očí, nikdy nemanipulujte s bezpečnostním systémem zařízení ani jej nepoškozujte.

Zařízení pracuje s neviditelným laserovým skenerem. Aby se předešlo nebezpečí, smí zařízení otevírat pouze kvalifikovaný technik.



VAROVÁNÍ!

Nebezpečné vystavení laserovým paprskům, pokud je kryt přihrádky na CD otevřený nebo poškozený!
Zabraňte přímému kontaktu s laserovým paprskem!

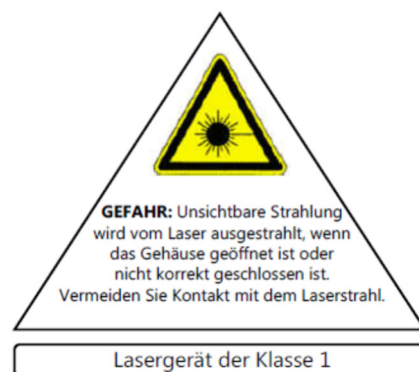

Kondenzační vlhkost:

Při přenesení zařízení z chladné do teplé místnosti se na něm a uvnitř něj kondenzuje vlhkost. Systém čoček CD přehrávače se může zamžít. Přehrávání CD pak není možné, dokud se vlhkost v zařízení neodpaří. Před zapnutím přístroje počkejte, dokud se teplota v místnosti neaplikuje. V závislosti na vlhkosti a teplotě v místnosti to může trvat 2 až 3 hodiny. Nikdy se nedotýkejte čočky laserového skeneru!

Děti:

- Nikdy nenechávejte děti používat nebo si hrát s elektrickými spotřebiči bez dozoru.
- Před zahájením provozu dejte dětem příslušné pokyny.

- Baterie/nabíjecí baterie mohou být při požití život ohrožující. Proto uchovávejte zařízení a baterie mimo dosah malých dětí. Pokud dojde k polknutí baterie, je nutné okamžitě vyhledat lékařskou pomoc.
- Také uchovávejte obalové fólie mimo dosah dětí. Hrozí nebezpečí udušení.

Ovládací prvky

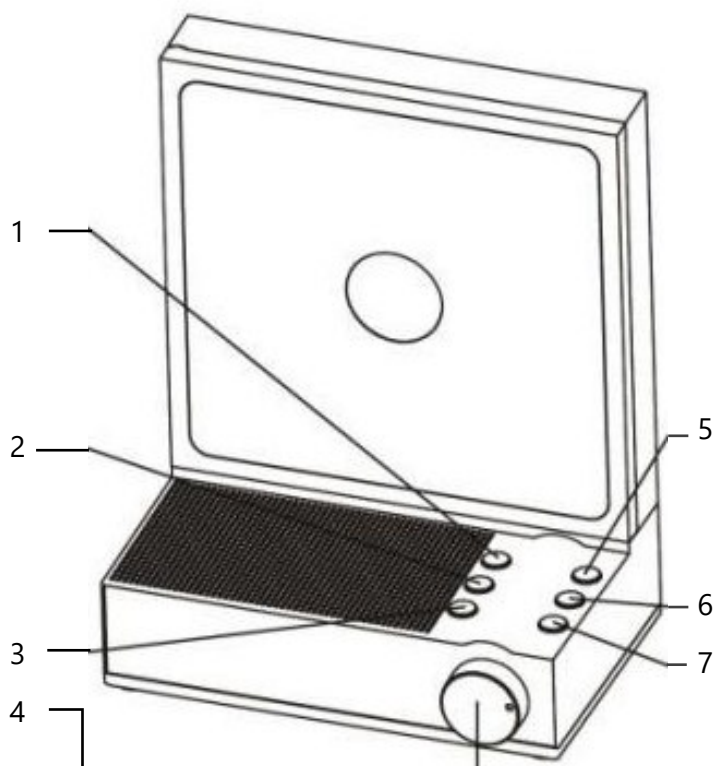

Zadní:

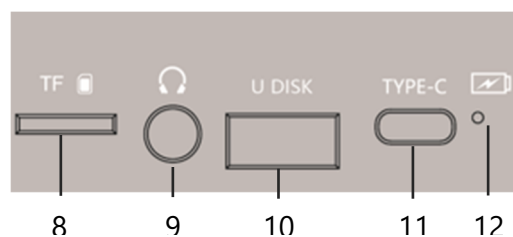

- | | | | | | |
|---|----------|----------------------------------|----|-----------|---|
| 1 | | vypínač světel | 7 | | Přeskočit zpět |
| 2 | | Tlačítko Opakovat | 8 | TF | Slot pro paměťovou kartu |
| 3 | | Přeskočit zpět / Časovač vypnutí | 9 | | 3,5mm jack pro sluchátka / audio výstup |
| 4 | | Vypínač, Ovládání hlasitosti | 10 | | USB rozhraní U DISK |
| 5 | M | Režim přehrávání | 11 | | Port TYPE-C pro nabíjecí kabel USB |
| 6 | | Tlačítko Přehrát/Pozastavit | 12 | | Indikátor nabíjení |

Dálkové ovládání:

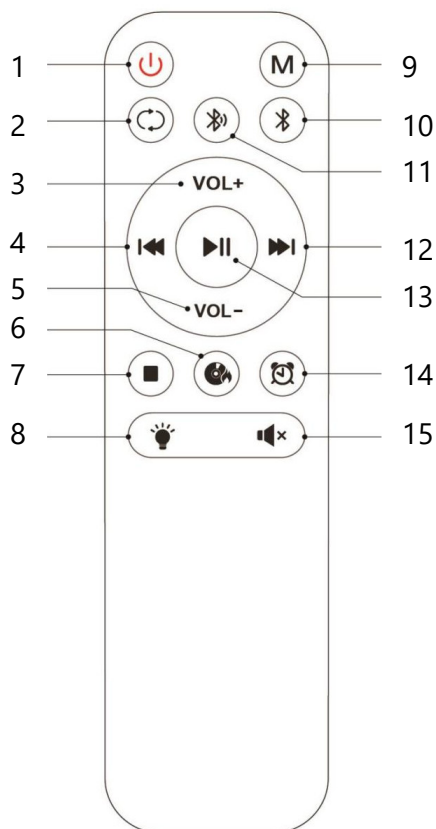

- 1 Vypínač
- 2 Tlačítko Opakovat
- 3 Zvýšení hlasitosti
- 4 Přeskočit/Hledat zpět
- 5 Snížení hlasitosti
- 6 Tlačítko nahrávání
- 7 Tlačítko Stop
- 8 vypínač světel
- 9 Režim přehrávání
- 10 Bluetooth přijímač
- 11 Bluetooth vysílač
- 12 Přeskočit/Hledat vpřed
- 13 Tlačítko Přehrát/Pozastavit
- 14 Časovač vypnutí
- 15 Ztlumit

Rozsah dodávky:

- CD přehrávač
- dálkové ovládání
- Nabíjecí kabel USB
- Audio kabel (3,5 mm)
- Návod k obsluze

Napájení

Baterie:

Toto zařízení je vybaveno dobíjecí baterií. Před prvním použitím baterii plně nabijte. K tomu budete potřebovat přiložený nabíjecí kabel a USB nabíjecí adaptér 5V / 2A (není součástí balení).



Důležitá poznámka:

- Nepoužívejte nabíjecí adaptér s napětím vyšším než 5 V, mohlo by dojít k poškození zařízení.
- Zapojte dodaný nabíjecí kabel USB-C s vhodným napájecím adaptérem USB do vstupní zdířky „TYPE C“ na zadní straně zařízení a do řádně instalované domácí zásuvky.
 - Během nabíjení svítí LED indikátor na zadní straně zařízení červeně.
 - Po úplném nabití baterie (přibližně po 3 hodinách) se indikátor rozsvítí modře.
 - Nabíjecí kabel lze opět odpojit.

- Po plném nabití baterie je doba přehrávání přibližně 8–10 hodin při střední hlasitosti.

Vložte baterie do dálkového ovladače:

Otevřete kryt baterií na zadní straně dálkového ovladače a vložte 2 baterie typu AAA (LR03). Dodržujte polaritu +/- uvedenou v krytu.

Znovu zavřete kryt baterie. Pokud dálkový ovladač delší dobu nepoužíváte, vyjměte baterie, abyste předešli poškození způsobenému vytečením elektrolytu z baterií.

Bezpečnostní pokyny pro baterie:

- V případě potřeby před vložením očistěte kontakty baterie a zařízení.
- Použité baterie z přístroje ihned a neprodleně vyjměte! Zvýšené riziko úniku!
- Pokud z baterie vyteče tekutina, opatrně setřete veškerou rozlitou tekutinu a vložte nové baterie.
- Vždy vkládejte baterie podle uvedené polaritu, jinak může dojít k poškození zařízení.
- Nikdy nevystavujte baterie nadměrnému teplu, například slunečnímu záření, ohni a podobně!
- Nikdy neponořujte baterie do vody.
- Vždy vyměňujte všechny baterie najednou.
- Používejte pouze baterie stejné značky a typu.
- Nepoužívejte nové a staré baterie společně.
- Pokud zařízení nebudete delší dobu používat, vyjměte z něj baterie.
- **Použité baterie nepatří do domovního odpadu. Baterie musí být odevzdány na sběrném místě pro použité baterie.**



Režim úspory energie:

Přístroj je vybaven funkcí automatického vypnutí, aby se zabránilo zbytečné spotřebě energie.

- Zařízení se přepne do pohotovostního režimu, pokud reproduktor nepřijme signál do přibližně 15 minut.
- Pro obnovení provozu stiskněte tlačítko napájení.

Tato funkce je regulována normou EU a její vypnutí nepředstavuje technickou závadu!

Pokud se zařízení delší dobu nepoužívá, mělo by být z důvodu úspory energie zcela odpojeno od zdroje napájení.

Dálkové ovládání:

Některé funkce lze ovládat jak tlačítky na zařízení, tak tlačítky na dálkovém ovladači. Některé funkce lze však ovládat pouze pomocí dálkového ovladače.

- Vložte baterie do dálkového ovladače, jak bylo popsáno dříve.
- Chcete-li přepínat pomocí dálkového ovladače, držte jej přímo směrem k zařízení.
- Dosah dálkového ovladače je cca. 7–10 m (v otevřeném prostoru).



Zapnutí/vypnutí zařízení:

– Vypínač na zařízení:

Chcete-li zařízení zapnout, otočte vypínač na zařízení ve směru hodinových ručiček. Ozve se „cvaknutí“, rozsvítí se kontrolka přihrádky na CD a zobrazí se displej.

Chcete-li zařízení znovu vypnout, otočte vypínač proti směru hodinových ručiček, dokud neuslyšíte „cvaknutí“. Osvětlení a displej zhasnou.

– Tlačítko Dálkové ovládání :

Pokud jste zařízení zapnuli pomocí vypínače, jak je popsáno výše, můžete jej také vypnout a znovu zapnout pomocí dálkového ovladače. Chcete-li to provést, stiskněte tlačítko . Chcete-li zařízení znovu vypnout, stiskněte tlačítko . Na displeji se krátce zobrazí „OFF“, než zobrazení úplně zmizí.

Upozornění:

Pokud nebylo zařízení zapnuto pomocí vypínače na zařízení, nelze dálkové ovládání použít.

Výběr funkce:

Po zapnutí zařízení se automaticky přepne do režimu CD.

Stiskněte tlačítko „M“ na zařízení nebo dálkovém ovladači pro přepnutí na jinou funkci:

- Přehrávání z CD
- Přehrávání z USB úložných zařízení
- Přehrávání z paměťové karty TF
- MODRÁ Bezdrátový přenos hudby přes Bluetooth

Nastavení hlasitosti:

Hlasitost můžete upravit pomocí ovládání hlasitosti na zařízení nebo pomocí tlačítek „VOL+“ a „VOL-“ na dálkovém ovladači.

Věnujte prosím pozornost displeji: V 01 – V 30.

Funkce ztlumení / vypnutí zvuku:

Stisknutím tlačítka  lze zvuk úplně vypnout. Stiskněte toto tlačítko znovu pro opětovné zapnutí zvuku – bude pokračovat na stejné hlasitosti, jaká byla nastavena dříve.

Konektor pro sluchátka / audio výstup:

Sluchátka:

Zařízení můžete používat se sluchátky (nejsou součástí balení). Zapojte sluchátka s 3,5mm jack konektorem do zdířky pro sluchátka na zadní straně zařízení.



Upozornění:

- Před připojením sluchátek snižte hlasitost.
- Nadměrná hlasitost po dlouhou dobu může způsobit nenapravitelné poškození sluchu! Proto zvolte střední hlasitost.
- Nepoužívejte sluchátka během řízení. Tím vystavujete sebe i ostatní osoby značnému nebezpečí.

Zvukový výstup:

Stejný konektor slouží také jako audio výstup. Připojte externí zařízení (např. reproduktory) pomocí dodaného audio kabelu. Hudba je přenášena přes připojené zařízení.

Časovač vypnutí:

Máte možnost nastavit zařízení tak, aby se automaticky vypnulo po 30, 60 nebo 90 minutách:

- Během přehrávání stiskněte a  podržte tlačítko a opakujte tento postup, dokud se na displeji nezobrazí požadovaný počet minut, po kterých se má zařízení vypnout:

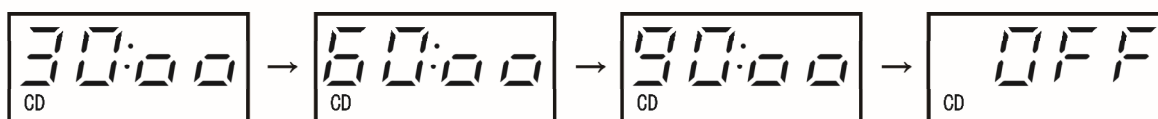

LED osvětlení:

Máte možnost vybrat si ze 4 různých typů osvětlení nebo osvětlení úplně vypnout:

- Opakovaně stiskněte spínač světla na zařízení nebo dálkovém ovladači, dokud nenastavíte požadovaný typ osvětlení.
- Pokud chcete vypnout LED osvětlení, stiskněte a podržte spínač světla, dokud osvětlení nezhasne.

Oznámení:

Pokud zařízení vypnete a později znovu zapnete, osvětlení se automaticky znovu rozsvítí.

Přehrávání CD

Před prvním použitím vyjměte z přihrádky na CD přepravní bezpečnostní box.

Aby se zabránilo vniknutí prachu, měla by být přihrádka na CD obecně zavřená, když se nepoužívá.

1. Zapněte zařízení, automaticky se přepne do režimu CD.
2. Ručně otevřete mechaniku CD – na displeji se zobrazí „OPEN“.

3. Uchopte CD za okraje a vložte ho na vřeteno štítkem dopředu. Jemně zatlačte, dokud nezacvakne na místo.
4. Znovu zavřete mechaniku CD. CD se načte, na displeji se zobrazí „LOAD“ a krátce počet skladeb na CD.
5. Přehrávání se automaticky spustí od první skladby a na displeji se zobrazí uplynulý čas aktuální skladby.

Pauza:

stisknutím tlačítka Přehrát/Pozastavit ► II/■ na zařízení nebo na ► II dálkovém ovladači během přehrávání. Displej bliká. Opětovným stisknutím tohoto tlačítka se přehrávání obnoví. Pokud se přehrávání neobnoví do 90 sekund, zařízení se automaticky přepne do režimu zastavení.

Zastavit přehrávání:

- Ovládání na zařízení: Stiskněte tlačítko ► II/■ po dobu delší než 3 sekundy.
- Ovládání dálkovým ovladačem: Stiskněte tlačítko stop ■.

Celkový počet skladeb se zobrazí na displeji.

Přehrávání CD se také zastaví, pokud přepnete do jiného provozního režimu (USB, BT atd.). změnit nebo vypnout zařízení.

Oznámení:





Pokud zastavíte přehrávání, vypnete přístroj a později jej znovu zapnete, přehrávání CD se obnoví od stejného místa, kde bylo naposledy zastaveno.

Chcete-li začít od první skladby, stiskněte tlačítko Stop a poté tlačítko Play/Pause.



Funkce PŘESKOČENÍ/HLEDÁNÍ:

Tlačítka Přeskočit/Hledat vám umožňují přejít přímo na konkrétní skladbu nebo místo na CD. Toto vyhledávání lze provést během přehrávání nebo v režimu zastavení.

– **Přeskočit :**

1. Krátkým stisknutím tlačítka Přeskočit/Vyhledat ( ) přeskočíte na další skladbu. Několikrát stisknete toto tlačítko a přeskočíte na další skladbu. Věnujte prosím pozornost displeji.
2. Stisknutím tlačítka Přeskočit/Hledat ( ) přejde na začátek aktuálního titulu. Několikrát stisknete toto tlačítko a přehrajete předchozí skladby. Věnujte prosím pozornost displeji.

– **Vyhledávání:**

1. V režimu přehrávání stiskněte a podržte jedno z tlačítek Přeskočit/Vyhledat ( ) na dálkovém ovladači, dokud se nedostanete na požadovanou melodii na CD.
2. Jakmile toto tlačítko uvolníte, přehrávání se obnoví.

Možnosti přehrávání / funkce opakování:

Opakovaným stisknutím tlačítka opakování  během přehrávání si můžete vybrat z následujících možností přehrávání – všimněte si zobrazení na okraji obrazovky:

- JEDEN aktuální titul se opakuje
- VŠECHNY skladby se opakují
- SHUF Náhodný výběr. Skladby na CD se přehrávají v náhodném pořadí.

Pokud chcete vybranou funkci smazat, stiskněte tlačítko opakování, dokud se na displeji nezobrazí „OFF“.

Digitální funkce proti otřesům :

Tato funkce zabráňuje přeskokování disku CD/MP3, pokud je zařízení během přehrávání vystaveno otřesům nebo vibracím. Díky tomu umožňuje plynulé přehrávání.

Co znamená funkce proti šokům?

- Digitální data z CD se automaticky ukládají do vyrovnávací paměti.
- Pokud dojde k otřesům nebo jiným nepravdělnostem u CD nebo CD přehrávače, přehrávání z této paměti bude pokračovat bez přerušení.
- Doba ukládání je 60 sekund (běžné CD) nebo 120 sekund (MP3 CD).

USB / paměťová karta

Toto zařízení podporuje paměťová média s kapacitou až 128 GB.

1. Zapněte zařízení a vyberte funkci USB nebo paměťové karty.
2. Vložte paměťové zařízení USB do portu USB a/nebo paměťovou kartu do slotu pro paměťovou kartu na zadní straně zařízení. Na displeji se zobrazí „LOAD“ a celkový počet skladeb.
3. Spustí se přehrávání. Na displeji se zobrazí „USB“ nebo „TF“ a uplynulý čas aktuální skladby.
4. Upravte hlasitost.
5. **POZASTAVENÍ / PŘESKOČENÍ/HLEDÁNÍ vpřed/vzad** : Hudební funkce se ovládají stejným způsobem, jak je popsáno v části „Přehrávání CD“.

6. Pokud chcete zastavit přehrávání z paměťového zařízení USB nebo paměťové karty, stiskněte tlačítko zastavení a vyjměte paměťové zařízení. Na displeji se zobrazí „NE“.

Upozornění:

Disk by se neměl během přehrávání vyjmát, mohlo by dojít k jeho poškození. Vždy přejděte do režimu pauzy.

7. Vypněte zařízení.

Bluetooth

Upozornění:

- V jednu chvíli lze připojit pouze jedno přehrávací zařízení.
- Vzhledem k různým výrobcům zařízení, modelům a verzím softwaru nelze u všech zařízení Bluetooth zaručit plnou funkčnost.
- Abyste mohli funkci Bluetooth využívat naplno, ujistěte se, že máte aktualizovaný veškerý software pro vaše zařízení Bluetooth (např. chytrý telefon) a že používáte nejnovější verzi. V případě dotazů a dalších informací se prosím obraťte na svého mobilního operátora.

A) Bezdrátový příjem přes Bluetooth:

1. Zapněte zařízení a vyberte funkci Bluetooth. Na displeji bliká „MODRÁ“.
2. Vyhledejte nové připojení k vašemu zařízení Bluetooth a vyberte „CDP 99 BT“. Pokud bylo párování obou zařízení úspěšně dokončeno, bude to potvrzeno akustickým signálem. Na obrazovce se nyní trvale zobrazuje „MODRÝ“ displej.
3. Spustěte přehrávání hudby přes externí zařízení Bluetooth.
4. Hudební funkce (přehrávání, pozastavení, přeskokování, vyhledávání) lze ovládat pomocí obou zařízení.
5. Ukončení připojení Bluetooth
 - přepnout na jinou funkci
 - Odpojte připojení Bluetooth vašeho externího zařízení Bluetooth nebo
6. Vypněte zařízení.

B) Bezdrátový přenos přes Bluetooth do jiného zařízení (reproduktoru):

Máte možnost přenést hudbu z CD, paměťového zařízení USB nebo paměťové karty do jiného zařízení (např. reproduktorů, sluchátek atd.) pomocí Bluetooth.

1. Přehrávejte hudbu z CD, paměťového zařízení USB nebo paměťové karty, jak je popsáno v předchozích kapitolách.
2. Během přehrávání stiskněte a podržte tlačítko „M“  na zařízení, dokud na displeji nezačne blikat symbol .

3. Zapněte externí zařízení (reproduktory, sluchátka atd.) a spárujte obě zařízení. Po úspěšném spárování se na displeji trvale zobrazí symbol 



Upozornění : Tento proces může trvat přibližně 20–60 sekund.

4. Přehrávaná hudba se nyní přenesla do externího spárovaného zařízení a začne se přehrávat.
5. Chcete-li přenos zastavit, stiskněte tlačítko „M“ **na zařízení**, dokud displej  nezhasne.

Nahrávání z CD na USB paměťové zařízení nebo paměťovou kartu, kódování MP3

S tímto zařízením máte možnost digitalizovat svou sbírku CD jejím zkopírováním na paměťové zařízení USB nebo paměťovou kartu. Skladby jsou nahrané ve formátu MP3:

1. Vložte paměťové zařízení USB do rozhraní USB nebo paměťovou kartu do slotu pro paměťovou kartu.
2. Přehrajte CD, jak bylo popsáno dříve. pryč

3. Pokud chcete spustit nahrávání, stiskněte tlačítko, dokud  se na displeji nezobrazí

symbol a nápis „BURN“  Digitalizace a nahrávání začne, na displeji se zobrazí uplynulý čas aktuální skladby.

4. tlačítko ■ Stop .



Upozornění:

- Pokud je k dispozici paměťové zařízení USB i paměťová karta, nahrávání se provede na paměťové zařízení USB.
- Nahrávání funguje pouze během přehrávání CD.

Údržba a péče



VAROVÁNÍ – NEBEZPEČÍ ÚRAZU ELEKTRICKÝM PROUDEM!

Před čištěním se ujistěte, že zařízení není připojeno k napájení za účelem nabíjení. V případě potřeby odpojte nabíjecí kabel.

Nikdy neponořujte zařízení do vody ani jiných kapalin.

Čištění pouzdra :

- K čištění krytu použijte měkký, pokud možno mírně navlhčený hadřík. Ujistěte se, že do pouzdra nevnikla voda.
- Za žádných okolností nepoužívejte benzín, rozpouštědla ani jiné agresivní nebo korozivní čisticí prostředky.
- Nepoužívejte abrazivní čisticí nástroje, abyste nepoškrábali povrch zařízení.

Čištění CD přehrávače:

Pro zachování perfektní kvality zvuku je nutné udržovat přihrádku na CD bez nečistot a prachu. Proto čas od času očistěte vnitřek přihrádky na CD suchým vatovým tamponem nebo použijte čistič objektivů fotoaparátu (ofoukač). Nedotýkejte se laseru!

Léčba CD:

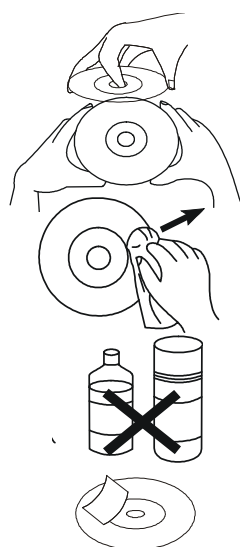

- Chcete-li vyjmout CD z držáku v krytu, stiskněte osu uprostřed krytu a zvedněte CD za okraje.
- Držte CD pouze za okraje; Nedotýkejte se povrchu CD.
- Pokud je na povrchu prach nebo jiné nečistoty, vezměte měkký, suchý hadřík a otřete jej směrem od středu k okrajům. Žádné krouživé pohyby!
- K čištění nikdy nepoužívejte antistatické spreje, benzín, ředidla ani spreje na gramofonové desky. Tyto chemikálie mohou poškodit povrch CD.
- Na lesklou stranu CD nic nelepte ani nepište.
- Příliš vysoká hlasitost může způsobit „skákání“. V tomto případě snižte hlasitost.
- Vždy uchovávejte CD v určeném obalu.
- Nevystavujte CD delší dobu přímému slunečnímu záření ani nadměrnému teplu.
- Přehrávejte pouze CD označená tímto symbolem:



Užitečné rady

Pokud zařízení nefunguje správně, následující body vám mohou pomoci problém vyřešit. Než se obrátíte na zákaznický servis, nezapomeňte si tyto informace zkontrolovat:

PŘÍZNAK	PŘÍČINA	ŘEŠENÍ
Zařízení nelze zapnout:	<ul style="list-style-type: none"> - Baterie je slabá - Kabel USB je vadný nebo není správně připojen - Nevhodný nabíjecí adaptér 	<ul style="list-style-type: none"> - Nabijte zařízení - Otestujte připojení kabelu; - Zkontrolujte nabíjecí adaptér, který používáte
CD nelze přečíst / nepřehrávat:	<ul style="list-style-type: none"> - CD bylo vloženo nesprávně; - Vadné CD nebo nesprávný formát přehrávání; - Příhrádka na CD není zavřená; - Vlhkost v příhradce na CD; 	<ul style="list-style-type: none"> - Vložte CD s Nápis vpřed; - Použijte CD ve správném formátu souboru (MP3) - Zavřete mechaniku CD; - Vyjměte CD a nechte víko příhrádky na CD dvě hodiny otevřené, aby kondenzace mohla vyschnout;
Žádný zvuk z reproduktorů	<ul style="list-style-type: none"> - Jsou připojena sluchátka, náhlavní soupravy nebo audio kabel - Ovládání hlasitosti v poloze 0 	<ul style="list-style-type: none"> - Odstraňte kabel; - Zvyš hlasitost;
Ze sluchátek nehraje žádná hudba:	<ul style="list-style-type: none"> - Konektor sluchátek ne správně připojeno; - Ovládání hlasitosti zapnuto Minimální; - slabá baterie; 	<ul style="list-style-type: none"> - Odpojte sluchátko a znovu ho zapojte. - Zvyšte hlasitost Nabijte baterii.
Nabíjení nefunguje:	<ul style="list-style-type: none"> - Zkontrolujte nabíjecí kabely USB a nabíjecí adaptéry; 	<ul style="list-style-type: none"> - Použijte nový kabel nebo adaptér;
Nelze navázat připojení Bluetooth:	<ul style="list-style-type: none"> - Zkontrolujte funkci Bluetooth na vašem externím zařízení; - Dosah Bluetooth překročen: 	<ul style="list-style-type: none"> - Zapněte funkci Bluetooth a zkuste spárování znovu; - Zmenšete vzdálenost mezi oběma zařízeními.
Zařízení se automaticky vypne:	<ul style="list-style-type: none"> - Hlasitost je příliš nízká, reproduktor nedokáže detekovat signál přehrávání: 	<ul style="list-style-type: none"> - Zvyšte hlasitost (viz „Automatické vypnutí“)
„Přeskok“ během přehrávání:	<ul style="list-style-type: none"> - Vadné CD; - CD je špinavé; - Nadměrné vibrace 	<ul style="list-style-type: none"> - Zkuste jiné CD; - Vyčistěte CD; - Nastavení přehrávače CD na místo bez vibrací ;
Zkreslený zvuk	<ul style="list-style-type: none"> - Hudba je příliš hlasitá - Slabá baterie 	<ul style="list-style-type: none"> - Snižte hlasitost - Nabijte zařízení

Technické údaje

Napájení:		
Propojovací kabel USB		typu C, DC 5V / 2 A
USB nabíjecí adaptér		není součástí balení
Vestavěná baterie:		3,7 V / 4000 mAh
Doba nabíjení:		cca. 3 hodiny
Doba přehrávání:		cca. 8–10 hodin při 70% hlasitosti
Formáty CD:		Zvukové CD, CD-R, CD-RW;
Formáty souborů:		CD-DA, MP3, WMA
Protiotřesová ochrana CD:		60 sekund.
	MP3:12 0 s.	
Velikosti CD:		12 cm / 8 cm
Verze Bluetooth:		V.5.3
Dosah Bluetooth:		cca. 10 metrů
Úložné zařízení USB a paměťová karta:		Max. 128 GB
Čistá hmotnost (zařízení, dálkové ovládání , AUX kabel a nabíjecí kabel):		cca. 625 g
Rozměry (Š x V x H):		14,5 x 183 x 96 mm



* Typografické chyby, designové a technické změny vyhrazeny! *

Ve vypnutém stavu má zařízení spotřebu energie 0,2405 wattu.

Informace o ochraně životního prostředí



Na konci své životnosti nesmí být tento výrobek likvidován s běžným domovním odpadem, ale musí být odevzdán na sběrném místě pro recyklaci elektrických a elektronických zařízení. Symbol na výrobku, v návodu k použití nebo na obalu to označuje.

Materiály jsou recyklovatelné dle jejich označení. Opětovným použitím, recyklací nebo jinými formami recyklace starých zařízení významně přispíváte k ochraně našeho životního prostředí.

Zeptejte se svého místního úřadu na příslušné zařízení pro likvidaci odpadu.

Záruka / Garantie

Vedle zákonné záruky poskytujeme na toto zařízení 24 měsíců záruky, počítané od data vystavení faktury nebo dodacího listu. Během této záruční doby budou při předložení faktury nebo dodacího listu všechny výrobní a/nebo materiálové vady bezplatně odstraněny opravou a/nebo výměnou vadných dílů, případně (dle našeho uvážení) výměnou za rovnocenný, bezchybný výrobek. Podmínkou pro takovou záruční službu je, že zařízení bylo správně používáno a udržováno. Jakékoliv další nároky nad rámec našich záručních služeb jsou vyloučeny. Záruka zahrnuje v oprávněném případě pouze opravu zařízení. Další nároky, stejně jako odpovědnost za případné následné škody, jsou zásadně vyloučeny. Na díly, které podléhají přirozenému opotřebení, nebo na škody způsobené nárazem, nesprávným použitím, působením vlhkosti nebo jinými vnějšími vlivy, stejně jako na zásah neoprávněných osob, nelze poskytnout záruku. V případě reklamace musí být zařízení s fakturou nebo dodacím listem reklamováno u vašeho specializovaného prodejce.

Silva-Schneider Handelsges.m.b.H.
Karolingerstraße 1
A-5020 Salzburg
office@silva-schneider.at

Záruka:

Záruka je výslovně stanovena zákonem a vztahuje se pouze na vady, které existovaly v době předání zboží. Nárok je vždy vznesen vůči smluvnímu partnerovi (prodejci), který musí provést nebo zajistit bezplatné odstranění vady (pro spotřebitele).

Garantie:

Garantie je dobrovolný, smluvní závazek výrobce (generálního dovozce), pro který neexistují žádné obsahové ani formální minimální požadavky. Mnoho záruk však pokrývá pouze část nákladů, které vzniknou při odstraňování vad, ale obecně platí pro všechny vady, které se vyskytnou během určitého období.

UPOZORENJE!

OPASNOST OD STRUJNOG UDARA - ne otvarajte! Kako biste izbjegli rizik od strujnog udara, ne otvarajte kućište uređaja. Ovaj uređaj ne sadrži nikakve kontrole unutra. Popravke neka obavlja samo kvalificirano osoblje. Nepravilni popravci mogu predstavljati značajne rizike i uzrokovati oštećenje uređaja.



Simbol munje unutar trokuta upozorava korisnika da ovaj uređaj sadrži neizolirane električne dijelove. Postoji rizik od strujnog udara.



Uskličnik unutar trokuta upozorava korisnika na prisutnost važnih informacija o ovom uređaju u uputama za uporabu. To se odnosi na održavanje, popravak i rad uređaja .

- Ne ubacujte nikakve predmete u uređaj. Uređaj ima sigurnosnu značajku: čim se otvori uložak za CD, laser se automatski isključuje. Ako se u uređaju nalazi strani predmet, ovaj sigurnosni uređaj može biti poremećen.
- Uređaj postavite na stabilnu, ravnu površinu bez vibracija.
- biti izložen prekomjernoj toplini ili izravnoj sunčevoj svjetlosti , niti se smije postavljati neposredno pored uređaja koji generiraju zračenje i radijatora.
- Uređaj se ne smije koristiti pri ekstremnoj hladnoći.
- Uređaj se smije koristiti samo u suhim prostorijama bez iznimke. Ne koristite uređaj u prostorijama u blizini vode, npr. kada, kuhinjski sudoper, umivaonik itd.
- Uređaj nije prikladan za upotrebu u tropskim zemljama s visokom vlagom.
- Ne izlažite uređaj prljavštini ili prašini.
- Ne izlažite uređaj padovima ili udarcima.
- Uređaj koristite što dalje od računala, televizora i mikrovalnih pećnica.
- Ne stavljajte uređaj na druge električne uređaje.

- Nikada ne prekrivajte ventilacijske otvore uređaja (npr. dekama, zavjesama, novinama itd.). Stoga nikada ne koristite uređaj na mekim površinama (npr. krevet, kauč) i ne stavljajte deke ili tepihe ispod.
- Predmeti napunjeni tekućinom (vaze, čaše itd.) ne smiju se stavljati na uređaj.
- Ne stavljajte zapaljene svijeće ili slične predmete na uređaj.
- Ne koristite sredstva za čišćenje koja sadrže benzin, razrjeđivače ili antistatičke sprejeve za čišćenje. Koristite vlažnu krpu.
- Vaš je uređaj zapakiran kako bi bio zaštićen od oštećenja tijekom transporta. Ambalaža je sirovina i stoga se može ponovno upotrijebiti ili vratiti u ciklus sirovina .

Laserski skener:

CD player je laserski proizvod klase 1. Uređaj je opremljen sigurnosnim sustavom koji sprječava izlazak opasnog laserskog zračenja tijekom normalne upotrebe. Kako biste izbjegli ozljede oka, nikada ne dirajte i ne oštećujte sigurnosni sustav uređaja.

Uređaj radi s nevidljivim laserskim skenerom. Kako bi se izbjegla opasnost, uređaj smije otvoriti samo kvalificirani tehničar.



UPOZORENJE!

Opasno izlaganje laserskim zrakama ako je poklopac pretinca za CD otvoren ili oštećen!
Izbjegavajte izravan kontakt s laserskom zrakom!

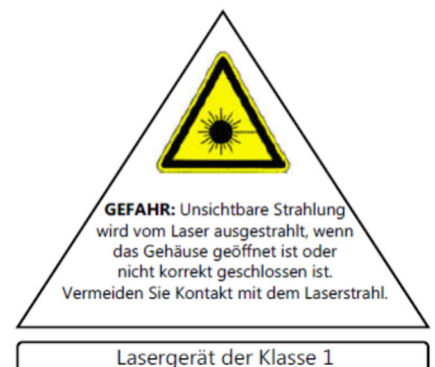

Kondenzacijska vlažnost:

Vlaga se kondenzira na i unutar uređaja kada se premjesti iz hladne u toplu prostoriju. Leća CD playera može se zamagliti. Reprodukcijska CD-a tada nije moguća dok vlaga u uređaju ne ispari. Pričekajte da se uređaj prilagodi sobnoj temperaturi prije nego što ga uključite. Ovisno o vlažnosti i temperaturi u prostoriji, to može trajati 2 do 3 sata. Nikada ne dodirujte leću laserskog skenera!

Djeca:

- Nikada ne dopustite djeci da koriste ili se igraju električnim uređajima bez nadzora.
- Dajte djeci odgovarajuće upute prije rada.

- Baterije/punjive baterije mogu biti opasne po život ako se progutaju. Stoga uređaj i baterije držite izvan dohvata male djece. Ako se baterija proguta, odmah se mora potražiti medicinska pomoć.
- Također držite folije za pakiranje dalje od djece. Postoji opasnost od gušenja.

Kontrole

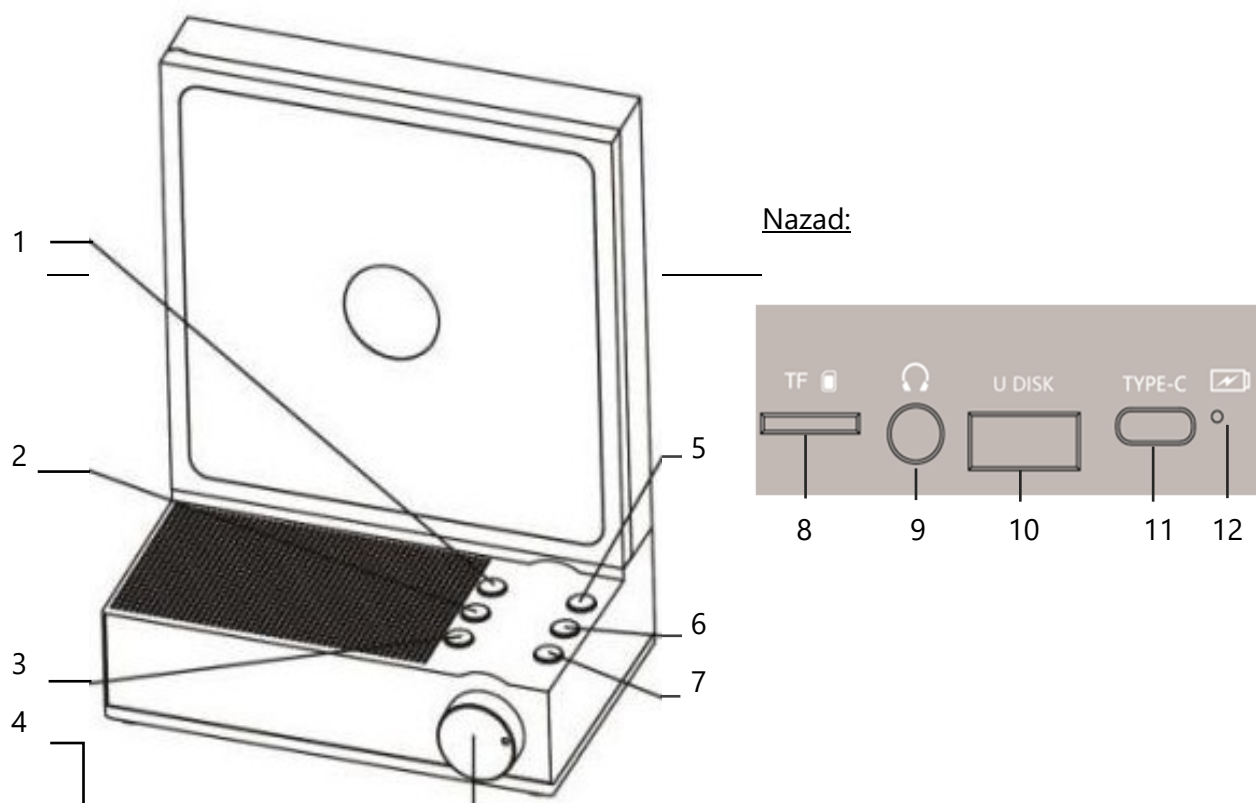

- | | | | | | |
|---|----------|---|----|---------------|--|
| 1 | | prekidač za svjetlo | 7 | | Preskoči unatrag |
| 2 | | Gumb za ponavljanje | 8 | TF | Utor za memorijsku karticu |
| 3 | | Preskoči unatrag / Isključi tajmer | 9 | | 3,5 mm priključak za slušalice / audio izlaz |
| 4 | | Prekidač za uključivanje/isključivanje, | 10 | | USB sučelje za U DISK |
| 5 | M | Način reprodukcije | 11 | TYPE-C | priključak za USB kabel za punjenje |
| 6 | | Gumb za reprodukciju/pauzu | 12 | | Indikator punjenja |

Daljinski upravljač:

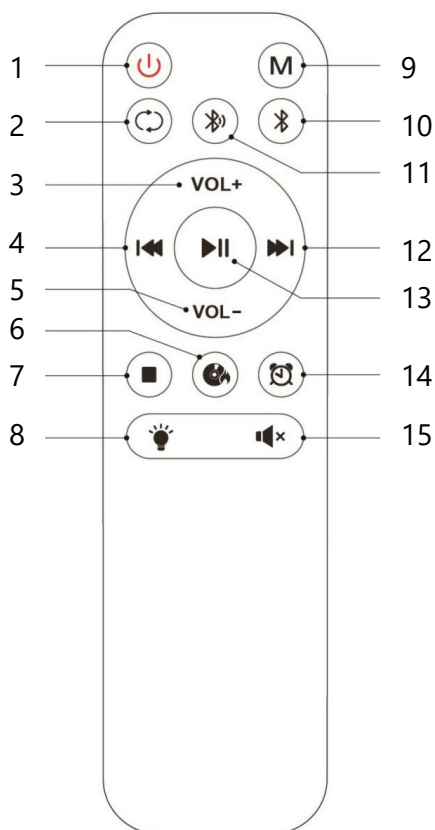

- 1 Prekidač za uključivanje/isključivanje
- 2 Gumb za ponavljanje
- 3 Pojačavanje zvuka
- 4 Preskoči/Pretraži unatrag
- 5 Smanjivanje glasnoće
- 6 Gumb za snimanje
- 7 Gumb Zaustavi
- 8 prekidač za svjetlo
- 9 Način reprodukcije
- 10 Bluetooth prijemnik
- 11 Bluetooth odašiljač
- 12 Preskoči/Pretraži naprijed
- 13 Gumb za reprodukciju/pauzu
- 14 Tajmer za isključivanje
- 15 Isključi zvuk

Opseg isporuke:

- CD player
- daljinski upravljač
- USB kabel za punjenje
- Audio kabel (3,5 mm)
- Upute za uporabu

Napajanje

Baterija:

Ovaj uređaj je opremljen punjivom baterijom. Prije prve upotrebe potpuno napunite bateriju. Za to će vam trebati priloženi kabel za punjenje i USB adapter za punjenje 5V / 2A (nije uključen).



Važna NAPOMENA:

- Ne koristite adapter za punjenje s naponom većim od 5 V, jer to može oštetiti uređaj.
- Uključite priloženi USB-C kabel za punjenje s odgovarajućim USB adapterom za napajanje u ulaznu utičnicu „TYPE C“ na stražnjoj strani uređaja i u ispravno instaliranu kućnu utičnicu.
- Tijekom punjenja, LED indikator na stražnjoj strani uređaja svijetli crveno.
- Kada je baterija potpuno napunjena (nakon otprilike 3 sata), indikator svijetli plavo.
- Kabel za punjenje se može ponovno ukloniti.

- Kada je baterija potpuno napunjena, vrijeme reprodukcije je otprilike 8-10 sati pri srednjoj glasnoći.

Umetnite baterije u daljinski upravljač:

Otvorite pretinac za baterije na stražnjoj strani daljinskog upravljača i umetnite 2 AAA (LR03) baterije, pazeći na polaritet + / - kao što je prikazano u pretincu za baterije.

Ponovno zatvorite odjeljak za baterije. Ako daljinski upravljač ne koristite dulje vrijeme, izvadite baterije kako biste izbjegli oštećenja uzrokovana curenjem baterija.

Sigurnosne upute za baterije:

- Ako je potrebno, očistite kontakte baterije i uređaja prije umetanja.
- Istrošene baterije odmah i odmah izvadite iz uređaja! Povećani rizik od curenja!
- Ako baterija procuri, pažljivo obrišite prolivenu tekućinu i umetnite nove baterije.
- Uvijek umetnite baterije prema navedenom polaritetu, u suprotnom se uređaj može oštetiti.
- Nikada ne izlažite baterije prekomjernoj toplini, poput sunčeve svjetlosti, vatre ili slično!
- Nikada ne uranjajte baterije u vodu.
- Uvijek mijenjajte sve baterije istovremeno.
- Koristite samo baterije iste marke i vrste.
- Ne koristite nove i stare baterije zajedno.
- Izvadite baterije iz uređaja ako ga nećete koristiti dulje vrijeme.
- **Rabljene baterije ne spadaju u kućni otpad. Baterije se moraju predati na sabirno mjesto za rabljene baterije.**



Način rada za uštedu energije:

Uređaj je opremljen funkcijom automatskog isključivanja kako bi se izbjegla nepotrebna potrošnja energije.

- Uređaj prelazi u stanje pripravnosti ako zvučnik ne primi signal unutar otprilike 15 minuta.
- Za nastavak rada pritisnite gumb za napajanje.

Ova je funkcija regulirana EU normom i njezino isključivanje ne predstavlja tehnički kvar!

Ako se uređaj ne koristi dulje vrijeme, treba ga potpuno isključiti iz napajanja radi uštede energije.

Daljinski upravljač:

Neke funkcije mogu se kontrolirati pomoću tipki na uređaju i tipki na daljinskom upravljaču. Međutim, neke funkcije mogu se kontrolirati samo putem daljinskog upravljača.



- Umetnite baterije u daljinski upravljač kao što je prethodno opisano.
- Za prebacivanje pomoću daljinskog upravljača, držite ga direktno prema uređaju.
- Domet daljinskog upravljača je cca. 7-10 m (na otvorenom prostoru).

Uključivanje/isključivanje uređaja:

– **Prekidač za uključivanje/isključivanje na uređaju:**

Za uključivanje uređaja, okrenite prekidač za uključivanje/isključivanje na uređaju u smjeru kazaljke na satu. Čuje se zvuk "klik", pali se lampica u pretincu za CD i pojavljuje se zaslon. Za ponovno isključivanje uređaja, okrenite prekidač za uključivanje/isključivanje u smjeru suprotnom od kazaljke na satu dok ne čujete "klik". Rasvjeta i zaslon se gase.

– **Gumb  daljinskog upravljača :**

Ako ste uređaj uključili pomoću prekidača za uključivanje/isključivanje kao što je gore opisano, možete ga isključiti i ponovno uključiti i pomoću daljinskog upravljača. Da biste to učinili, pritisnite gumb . Za ponovno isključivanje uređaja pritisnite gumb . „OFF” se nakratko pojavljuje na zaslonu prije nego što zaslon potpuno nestane.

Imajte na umu:

Ako uređaj nije uključen pomoću prekidača za uključivanje/isključivanje na uređaju, daljinski upravljač se ne može koristiti.

Odabir funkcije:

Kada uključite uređaj, on se automatski prebacuje u CD način rada.

Pritisnite tipku „M” na uređaju ili daljinskom upravljaču za prebacivanje na drugu funkciju:

- Reprodukcijska s CD -a
- USB reprodukcija s USB uređaja za pohranu
- TF reprodukcija s memorijske kartice
- PLAVI Bežični prijenos glazbe putem Bluetootha

Prilagodite glasnoću:

Glasnoću možete podesiti pomoću kontrole glasnoće na uređaju ili pomoću tipki „VOL+” i „VOL-” na daljinskom upravljaču.

Molimo obratite pozornost na zaslon: V 01 – V 30.

Funkcija isključivanja zvuka / utišavanja:

Pritiskom na gumb  zvuk se može potpuno isključiti. Ponovno pritisnite ovu tipku za ponovno uključivanje zvuka – nastavit će se reproducirati istom glasnoćom kao što je prethodno postavljeno.

Priključak za slušalice / audio izlaz:

Slušalice:

Uređaj možete koristiti sa slušalicama (nisu uključene). Uključite slušalice s 3,5 mm priključkom u priključak za slušalice na stražnjoj strani uređaja.



Imajte na umu:

- Smanjite glasnoću prije spajanja slušalica.
- Prekomjerna glasnoća tijekom duljeg vremenskog razdoblja može uzrokovati nepopravljivo oštećenje sluha! Stoga odaberite umjerenu glasnoću.
- Ne koristite slušalice tijekom vožnje. To izlaže vas i druge ljude znatnoj opasnosti.

Zvučni izlaz:

Isti konektor je ujedno i audio izlaz. Spojite vanjski uređaj (npr. zvučnike) pomoću isporučenog audio kabela. Glazba se prenosi putem povezanog uređaja.

Tajmer za isključivanje:

Imate mogućnost podešavanja uređaja da se automatski isključi nakon 30, 60 ili 90 minuta:

- Tijekom reprodukcije pritisnite i  držite gumb te ponavljajte postupak dok se na zaslonu ne pojavi željeni broj minuta nakon kojih bi se uređaj trebao isključiti:

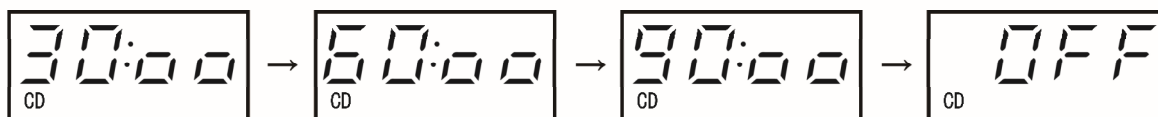

LED rasvjeta:

Imate mogućnost biranja između 4 različite vrste rasvjete ili potpunog isključivanja rasvjete:

- Više puta pritisnite prekidač za svjetlo na uređaju ili daljinskom upravljaču dok se ne postavi željena vrsta osvjetljenja.
- Ako želite isključiti LED rasvjetu, pritisnite i držite prekidač za svjetlo dok se rasvjeta ne ugasi.

Obavijest:

Ako isključite uređaj, a zatim ga kasnije ponovno uključite, osvjetljenje će se automatski ponovno uključiti.

Reprodukcija CD-a

Prije prve upotrebe, izvadite sigurnosnu kutiju za transport iz pretinca za CD.

Kako biste spriječili ulazak prašine, pretinac za CD-ove općenito bi trebao biti zatvoren kada se ne koristi.

1. Uključite uređaj, automatski će se prebaciti u CD način rada.
2. Ručno otvorite uložnicu CD-a – na zaslonu se pojavljuje „OPEN“.
3. Držite CD za rubove i stavite ga na osovinu s naljepnicom okrenutom prema naprijed te lagano pritisnite dok ne klikne na mjesto.
4. Ponovno zatvorite ladicu za CD. CD se čita, na zaslonu se prikazuje „LOAD“, a zatim kratko broj pjesama na CD-u.
5. Reprodukcijska automatski počinje od prve pjesme, a proteklo vrijeme trenutne pjesme prikazuje se na zaslonu.

Pauza:

pritisnom na tipku Reproduciraj/Pauziraj ►II/■ na uređaju ili ►II daljinskom upravljaču tijekom reprodukcije. Zaslona treperi. Ponovnim pritiskom na ovu tipku reprodukcija će se nastaviti. Ako se reprodukcija ne nastavi unutar 90 sekundi, uređaj se automatski zaustavlja.

Zaustavi reprodukciju:

- Upravljanje uređajem: Pritisnite tipku ►II/■ dulje od 3 sekunde.
- Upravljanje daljinskim upravljačem: Pritisnite gumb za zaustavljanje ■.

Ukupan broj pjesama prikazuje se na zaslonu.

Reprodukcija CD-a će se također zaustaviti ako prebacite na drugi način rada (USB, BT, ...).
promijeniti ili isključiti uređaj.

Obavijest:





Ako zaustavite reprodukciju, isključite uređaj, a zatim ga kasnije ponovno uključite, CD će nastaviti reprodukciju od iste točke na kojoj je prethodno zaustavljena.

Za početak od prve pjesme pritisnite tipku Stop, a zatim tipku Reproduciraj/Pauziraj.



Funkcija PRESKOČI/TRAŽI:

Tipke Preskoči/Traži omogućuju vam izravan prijelaz na određenu pjesmu ili mjesto na CD-u. Ovo pretraživanje se može izvršiti tijekom reprodukcije ili u zaustavljenom načinu rada.

– **Preskoči :**

1. Kratkim pritiskom na tipku Preskoči/Traži ( ) preskočit ćete na sljedeću pjesmu. Nekoliko puta pritiskom na ovu tipku preskočit ćete na sljedeću pjesmu. Molimo obratite pozornost na zaslon.
2. Pritiskom na tipku Preskoči/Traži ( ) ide na početak trenutnog naslova. Nekoliko puta pritisnite ovu tipku kako biste reproducirali prethodne pjesme. Molimo obratite pozornost na zaslon.

– **Pretraživanje:**

1. U načinu reprodukcije pritisnite i držite jednu od tipki Preskoči/Traži ( ) na daljinskom upravljaču dok ne dođete do željenog odlomka na CD-u.
2. Čim se ova tipka otpusti, reprodukcija se nastavlja.

Opcije reprodukcije / funkcija ponavljanja:

Višestrukim pritiskom na tipku za ponavljanje  tijekom reprodukcije možete birati između sljedećih opcija reprodukcije – obratite pozornost na prikaz na rubu zaslona:

- JEDAN trenutni naslov se ponavlja
- SVE pjesme se ponavljaju
- SHUF Miješalica. Pjesme na CD-u se reproduciraju nasumičnim redoslijedom.

Ako želite izbrisati odabranu funkciju, pritisnite tipku za ponavljanje dok se na zaslonu ne pojavi „OFF“.

Digitalna funkcija protiv udara :

Ova funkcija sprječava preskakanje CD/MP3 diska ako se uređaj tijekom reprodukcije udara ili vibrira. Stoga omogućuje glatku reprodukciju.

Što znači anti-šok funkcija?

- Digitalni podaci CD-a se automatski pohranjuju u memorijski međuspremnik.
- Ako se CD ili CD player suoči s potresima ili drugim nepravilnostima, reprodukcija će se nastaviti bez prekida s ove memorije.
- Vrijeme pohrane je 60 sekundi (normalni CD-i) ili 120 sekundi (MP3 CD-i).

USB / memorijska kartica

Ovaj uređaj podržava medije za pohranu do 128 GB.

1. Uključite uređaj i odaberite funkciju USB-a ili memorijske kartice.
2. Umetnite USB uređaj za pohranu u USB priključak i/ili memorijsku karticu u utor za memorijsku karticu na stražnjoj strani uređaja. Na zaslonu se pojavljuje „LOAD“ i prikazuje se ukupan broj pjesama.
3. Reprodukcija počinje. Na zaslonu se prikazuju „USB“ ili „TF“ i proteklo vrijeme trenutne pjesme.
4. Podesite glasnoću.

5. **PAUZA / PRESKOČENJE/PRETRAŽIVANJE naprijed/natrag** : Glazbene funkcije rade na isti način kao što je opisano u odjeljku "Reprodukcija CD-a".
6. Ako želite zaustaviti reprodukciju s USB uređaja za pohranu ili memorijske kartice, pritisnite gumb za zaustavljanje i izvadite uređaj za pohranu. Na zaslonu se pojavljuje „NE”.
Imajte na umu:
Disk se ne smije vaditi tijekom reprodukcije jer bi ga to moglo oštetiti. Uvijek idite u način rada pauze.
7. Isključite uređaj.

Bluetooth

Imajte na umu:

- Samo jedan uređaj za reprodukciju može biti spojen istovremeno.
- Zbog različitih proizvođača uređaja, modela i verzija softvera, puna funkcionalnost ne može se jamčiti za sve Bluetooth uređaje.
- Kako biste maksimalno iskoristili Bluetooth funkciju, provjerite jeste li ažurirali sav softver za svoj Bluetooth uređaj (npr. pametni telefon) i koristite li najnoviju verziju. Za pitanja i dodatne informacije obratite se svom davatelju mobilnih usluga.

A) Bežični prijem putem Bluetootha:

1. Uključite uređaj i odaberite Bluetooth funkciju. Na zaslonu treperi „PLAVO”.
2. Potražite novu vezu s vašim Bluetooth uređajem i odaberite „CDP 99 BT”. Ako je uparivanje dvaju uređaja uspješno završeno, to će biti potvrđeno zvučnim signalom. Na ekranu se sada stalno pojavljuje „PLAVI” prikaz.
3. Pokrenite reprodukciju glazbe putem vanjskog Bluetooth uređaja.
4. Glazbene funkcije (reprodukcija, pauza, preskakanje, pretraživanje) mogu se kontrolirati putem oba uređaja.
5. Za prekid Bluetooth veze
 - prebaciti na drugu funkciju
 - Prekinite Bluetooth vezu s vanjskim Bluetooth uređajem ili
6. Isključite uređaj.

B) Bežični prijenos putem Bluetootha na drugi uređaj (zvučnik):

Imate mogućnost prijenosa glazbe s CD-a, USB uređaja za pohranu ili memorijske kartice na drugi uređaj (npr. zvučnike, slušalice itd.) pomoću Bluetootha.

1. Reproducirajte glazbu s CD-a, USB uređaja za pohranu ili memorijske kartice kako je opisano u prethodnim poglavljima.
2. Tijekom reprodukcije pritisnite i držite tipku „M”  na uređaju dok simbol ne zatreperi na zaslonu.

- Uključite vanjski uređaj (zvučnike, slušalice, ...) i uparite oba uređaja. Nakon uspješnog uparivanja, simbol se  stalno pojavljuje na zaslonu.

Napomena : Ovaj postupak može trajati otprilike 20 – 60 sekundi.

- Glazba koja se reproducira sada se prenosi na vanjski, upareni uređaj i reproducira.
- Za zaustavljanje prijenosa, pritisnite tipku „M” **na uređaju** dok se zaslon  ne ugasi.



Snimanje s CD-a na USB uređaj za pohranu ili memorijsku karticu MP3 kodiranje

S ovim uređajem imate mogućnost digitalizacije svoje CD kolekcije kopiranjem na USB uređaj za pohranu ili memorijsku karticu. Pjesme su snimljene u MP3 formatu:

- Umetnite USB uređaj za pohranu u USB sučelje ili memorijsku karticu u utor za memorijsku karticu.
- Reproducirajte CD kako je prethodno opisano. daleko
- Ako želite započeti snimanje, pritisnite gumb dok  se na zaslonu ne pojave simbol i

natpis „BURN”.  Digitalizacija i snimanje počinju, proteklo vrijeme trenutne pjesme prikazuje se na zaslonu.

- gumb ■ Zaustavi .



Imajte na umu:

- Ako su priloženi i USB uređaj za pohranu i memorijska kartica, snimanje će se izvršiti na USB uređaj za pohranu.
- Snimanje radi samo dok se CD reproducira.

Održavanje i njega



UPOZORENJE – OPASNOST OD STRUJNOG UDARA!

Prije čišćenja provjerite da uređaj nije spojen na napajanje radi punjenja. Po potrebi uklonite kabel za punjenje.

Nikada ne uranjajte uređaj u vodu ili druge tekućine.

Čišćenje kućišta :

- Za čišćenje kućišta koristite meku, po mogućnosti blago vlažnu krpu. Pazite da voda ne uđe u kućište.
- Ni pod kojim uvjetima ne smijete koristiti benzin, otapala ili druga jaka ili korozivna sredstva za čišćenje.
- Ne koristite abrazivna sredstva za čišćenje kako biste izbjegli ogrebotine na površini uređaja.

Čišćenje CD playera:

Za održavanje savršene kvalitete zvuka, potrebno je održavati pretinac za CD čistim od prljavštine i prašine. Stoga s vremena na vrijeme očistite unutrašnjost pretinca za CD suhim vatrom ili upotrijebite sredstvo za čišćenje leća fotoaparata (puhaljku). Ne dirajte laser!

Liječenje CD-a:

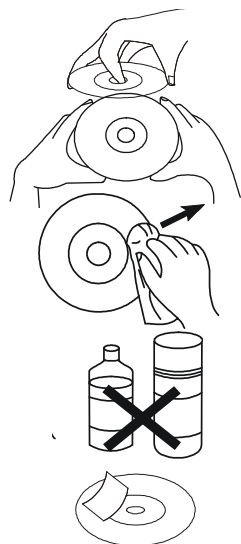

- Za vađenje CD-a iz držača u poklopcu, pritisnite osovinu u sredini poklopca i podignite CD za rubove.
 - Držite CD samo za rubove; Ne dodirujte površinu CD-a.
 - Ako na površini ima prašine ili druge prljavštine, uzmite meku, suhu krpu i obrišite je u izravnom smjeru od središta prema rubovima. Bez kružnih pokreta!
 - Nikada ne koristite antistatičke sprejeve, benzin, razrjeđivače ili sprejeve za ploče za čišćenje. Ove kemikalije mogu oštetiti površinu CD-a.
 - Nemojte lijepiti ili pisati ništa na sjajnu stranu CD-a.
-
- Prevelika glasnoća može uzrokovati "skakanje". U tom slučaju smanjite glasnoću.
 - Uvijek pohranjujte svoje CD-e u za to predviđenu kutiju.
 - Ne izlažite CD-e izravnoj sunčevoj svjetlosti ili prekomjernoj toplini dulje vrijeme.
 - Reproducirajte samo CD-ove označene ovim simbolom:



Ako uređaj ne radi ispravno, sljedeće točke mogu pomoći u rješavanju problema. Prije nego što kontaktirate centar za korisničku podršku, obavezno provjerite sljedeće:

SIMPTOM	UZROK	OTOPINA
Uređaj se ne može uključiti:	<ul style="list-style-type: none"> - Baterija je slaba - USB kabel neispravan ili nije pravilno spojen - Neodgovarajući adapter za punjenje 	<ul style="list-style-type: none"> - Napunite uređaj - Testirajte vezu kabela; - Provjerite adapter za punjenje koji koristite
CD se ne može čitati / ne reproducira:	<ul style="list-style-type: none"> - CD je bio nepravilno umetnut; - Neispravan CD ili neispravan format reprodukcije; - Uložak za CD nije zatvoren; - Vlaga u pretincu za CD; 	<ul style="list-style-type: none"> - Umetnite CD s Natpis naprijed; - Koristite CD u ispravnom formatu datoteke (MP3) - Zatvorite ladicu za CD; - Izvadite CD i ostavite poklopac pretinca za CD otvoren dva sata kako bi se kondenzacija osušila;
Nema zvuka iz zvučnika	<ul style="list-style-type: none"> - Slušalice, slušalice ili audio kabel su spojeni - Kontrola glasnoće na položaju 0 	<ul style="list-style-type: none"> - Uklonite kabel; - Pojačajte zvuk;
Nema glazbe iz slušalica:	<ul style="list-style-type: none"> - Utikač za slušalice nije ispravno spojen; - Kontrola glasnoće uključena Minimum; - slaba baterija; 	<ul style="list-style-type: none"> - Isključite slušalicu i ponovno je uključite. - Povećajte glasnoću Napunite bateriju.
Punjenje ne radi:	<ul style="list-style-type: none"> - Provjerite USB kabele za punjenje i adaptere za punjenje; 	<ul style="list-style-type: none"> - Koristite novi kabel ili adapter;
Bluetooth veza se ne može uspostaviti:	<ul style="list-style-type: none"> - Provjerite Bluetooth funkciju vašeg vanjskog uređaja: - Domet Bluetootha prekoračen: 	<ul style="list-style-type: none"> - Uključite Bluetooth funkciju i pokušajte ponovno upariti uređaj; - Smanjite udaljenost između dva uređaja.
Uređaj se automatski isključuje:	<ul style="list-style-type: none"> - Glasnoća je preniska, zvučnik ne može detektirati signal reprodukcije: 	<ul style="list-style-type: none"> - Povećajte glasnoću (vidi "Automatsko isključivanje")
"Skok" tijekom reprodukcije:	<ul style="list-style-type: none"> - Neispravan CD; - CD je prljav; - Prekomjerne vibracije 	<ul style="list-style-type: none"> - Pokušajte s drugim CD-om; - Očistite CD; - Postavite CD player na mjesto bez vibracija ;
Zvuk iskrivljen	<ul style="list-style-type: none"> - Glazba preglasna - Slaba baterija 	<ul style="list-style-type: none"> - Smanjite glasnoću - Napunite uređaj

Tehnički podaci

Napajanje:

USB priključni kabel tip C, DC 5V / 2 A

USB adapter za punjenje nije uključen

Ugrađena baterija: 3,7 V / 4000 mAh

Vrijeme punjenja: cca. 3 sata

Vrijeme reprodukcije: cca. 8 – 10 sati pri 70% glasnoće

CD formati: Audio CD, CD-R, CD-RW;

Formati datoteka: CD-DA, MP3, WMA

CD otporan na udarce: 60 sekundi.

MP3:12 0 sek.

Veličine CD-a: 12 cm / 8 cm

Verzija Bluetootha: V.5.3

Domet Bluetootha: cca. 10 m

USB uređaj za pohranu i memorijska kartica: maks. 128 GB

Neto težina (uređaj, daljinski upravljač ,

AUX kabel i kabel za punjenje): cca. 625 g

Dimenzije (Š x V x D): 14,5 x 183 x 96 mm



* Pridržane su tipografske pogreške, dizajnerske i tehničke promjene! *

U isključenom stanju, uređaj ima potrošnju energije od 0,2405 W.

Informacije o zaštiti okoliša



Na kraju svog vijeka trajanja, ovaj proizvod se ne smije odlagati s uobičajenim kućnim otpadom, već se mora predati na sabirno mjesto za recikliranje električne i elektroničke opreme. Simbol na proizvodu, u uputama za uporabu ili na pakiranju to označava.

Materijali se mogu reciklirati u skladu s njihovim uputama. Ponovnom upotrebom, recikliranjem ili drugim oblicima recikliranja starih uređaja dajete važan doprinos zaštiti našeg okoliša.

Pitajte svoju lokalnu upravu za odgovorno odlagalište otpada.

Jamstvo / Garancija

Osim zakonskog jamstva, na ovaj uređaj dajemo 24 mjeseca garancije, računajući od datuma izdavanja računa ili otpremnice. Unutar ovog garantnog roka, uz predocenje računa ili otpremnice, svi proizvodni i/ili materijalni nedostaci bit će besplatno otklonjeni popravkom i/ili zamjenom neispravnih dijelova, odnosno (po našem izboru) zamjenom za jednako vrijedan, ispravan proizvod. Uvjet za ovakvu garancijsku uslugu je da je uređaj pravilno korišten i održavan. Bilo kakvi daljnji zahtjevi koji nadilaze naše garantne usluge su isključeni. Garancija uključuje u opravdanom slučaju samo popravak uređaja. Daljnji zahtjevi, kao i odgovornost za eventualne posljedice, u načelu su isključeni. Garancija se ne može dati za dijelove koji podliježu prirodnom trošenju ili za oštećenja uzrokovana udarcima, nepravilnim rukovanjem, djelovanjem vlage ili drugim vanjskim utjecajima, kao i za intervencije neovlaštenih osoba. U slučaju garancije uređaj se mora reklamirati s računom ili otpremnicom kod vašeg specijaliziranog prodavača.

Silva-Schneider Handelsges.m.b.H.
Karolingerstraße 1
A-5020 Salzburg
office@silva-schneider.at

Jamstvo:

Jamstvo je izričito određeno zakonom i odnosi se samo na nedostatke koji su postojali u trenutku predaje robe. Potraživanje se uvijek upućuje prema ugovornom partneru (trgovcu), koji mora besplatno (za potrošača) otkloniti ili organizirati otklanjanje nedostatka.

Garancija:

Garancija je dobrovoljna, ugovorna obveza proizvođača (generalnog uvoznika), za koju ne postoje nikakvi sadržajni ili formalni minimalni zahtjevi. Mnoge garancije pokrivaju samo dio troškova nastalih pri otklanjanju nedostataka, ali obično vrijede za sve nedostatke koji se pojave u određenom roku.

FIGYELMEZTETÉS!

ÁRAMÜTÉS VESZÉLYE - Ne nyissa ki! Az áramütés veszélyének elkerülése érdekében ne nyissa ki a készülék burkolatát. Ez a készülék nem tartalmaz semmilyen vezérlőt belül. Javításokat csak szakképzett személyzettel végeztesen. A szakszerűtlen javítások jelentős kockázatot jelenthetnek, és károsíthatják a készüléket.



A háromszögben található villám szimbólum arra figyelmezteti a felhasználót, hogy a készülék szigetetlen elektromos alkatrészeket tartalmaz. Áramütés veszélye áll fenn.



A háromszögben található felkiáltójel a használati utasításban található fontos információkra hívja fel a felhasználó figyelmét az eszközzel kapcsolatban. Ezek a készülék karbantartásával, javításával és üzemeltetésével kapcsolatosak.

- Ne helyezzen semmilyen tárgyat a készülékbe. A készülék biztonsági funkcióval rendelkezik: amint a CD-tálca kinyílik, a lézer automatikusan kikapcsol. Ha idegen tárgy kerül a készülékbe, az meghibásodhat.
- Helyezze a készüléket stabil, rezgésmentes, sík felületre.
- túlzott hőhatásnak vagy közvetlen napfénynek kitenni, és nem szabad közvetlenül sugárzást generáló eszközök és radiátorok mellé helyezni.
- A készüléket tilos extrém hidegben használni.
- A készüléket kivétel nélkül csak száraz helyiségekben szabad üzemeltetni. Ne használja a készüléket víz közelében lévő helyiségekben, pl. fürdőkád, konyhai mosogató, mosdótál stb.
- A készülék nem alkalmas magas páratartalmú trópusi országokban való használatra.
- Ne tegye ki a készüléket szennyeződésnek vagy pornak.
- Ne tegye ki a készüléket leejtésnek vagy ütésnek.

- A készüléket a lehető legtávolabb üzemeltesse számítógépektől, tévéktől és mikrohullámú sütőktől.
- Ne helyezze a készüléket más elektromos készülékek tetejére.
- Soha ne takarja el a készülék szellőzőnyílásait (pl. takaróval, függönnyel, újsággal stb.). Ezért soha ne használja a készüléket puha felületeken (pl. ágy, kanapé), és ne helyezzen alá takarókat vagy szőnyegeket.
- Folyadékkal töltött tárgyakat (vázákat, poharakat stb.) tilos a készülékre helyezni.
- Ne helyezzen égő gyertyát vagy hasonló tárgyakat a készülékre.
- Ne használjon benzint, hígítót vagy antisztatikus spray-eket tartalmazó tisztítószeret a tisztításhoz. Használjon nedves ruhát.
- A készülék be van csomagolva, hogy megvédje a szállítás közbeni sérülésektől. A csomagolás nyersanyag, ezért újrafelhasználható vagy visszajuttatható a nyersanyag-körforgásba .

Lézerszkennel:

A CD-lejátszó 1. osztályú lézertermék. A készülék biztonsági rendszerrel van felszerelve, amely megakadályozza a veszélyes lézersugárzás kijutását normál használat közben. A szemsérülések elkerülése érdekében soha ne módosítsa vagy rongálja meg a készülék biztonsági rendszerét.

A készülék egy láthatatlan lézerszkennelrel működik. A veszély elkerülése érdekében a készüléket csak szakképzett szerelő nyithatja ki.



FIGYELMEZTETÉS!

Veszélyes lézersugárnak való kitettség, ha a CD-tartó fedele nyitott vagy sérült!

Kerülje a lézersugárral való közvetlen érintkezést!



Kondenzációs páratartalom:

Amikor hideg szobából meleg szobába viszik, nedvesség csapódik le a készüléken és belsejében. A CD-lejátszó lencséje bepárásodhat. A CD lejátszása ezután nem lehetséges, amíg a készülékben lévő nedvesség elpárolog. Bekapcsolás előtt várja meg, amíg a készülék felveszi a szobahőmérsékletet. A szobahőmérséklettől és a páratartalomtól függően ez 2-3 órát is igénybe vehet. Soha ne érintse meg a lézerszkennel lencsáját!

Gyermekek:

- Soha ne engedje, hogy a gyerekek felügyelet nélkül elektromos készülékeket használjanak vagy játsszanak velük.
- Működés előtt adjon megfelelő utasításokat a gyermekeknek.
- Az elemek/újratölthető akkumulátorok lenyelés esetén életveszélyesek lehetnek. Ezért tartsa a készüléket és az elemeket kisgyermekektől elzárva. Elem lenyelése esetén azonnal orvosi segítséget kell kérni.
- A csomagolófóliákat is tartsa távol gyermekektől. Fennáll a fulladásveszély.

Vezérlők

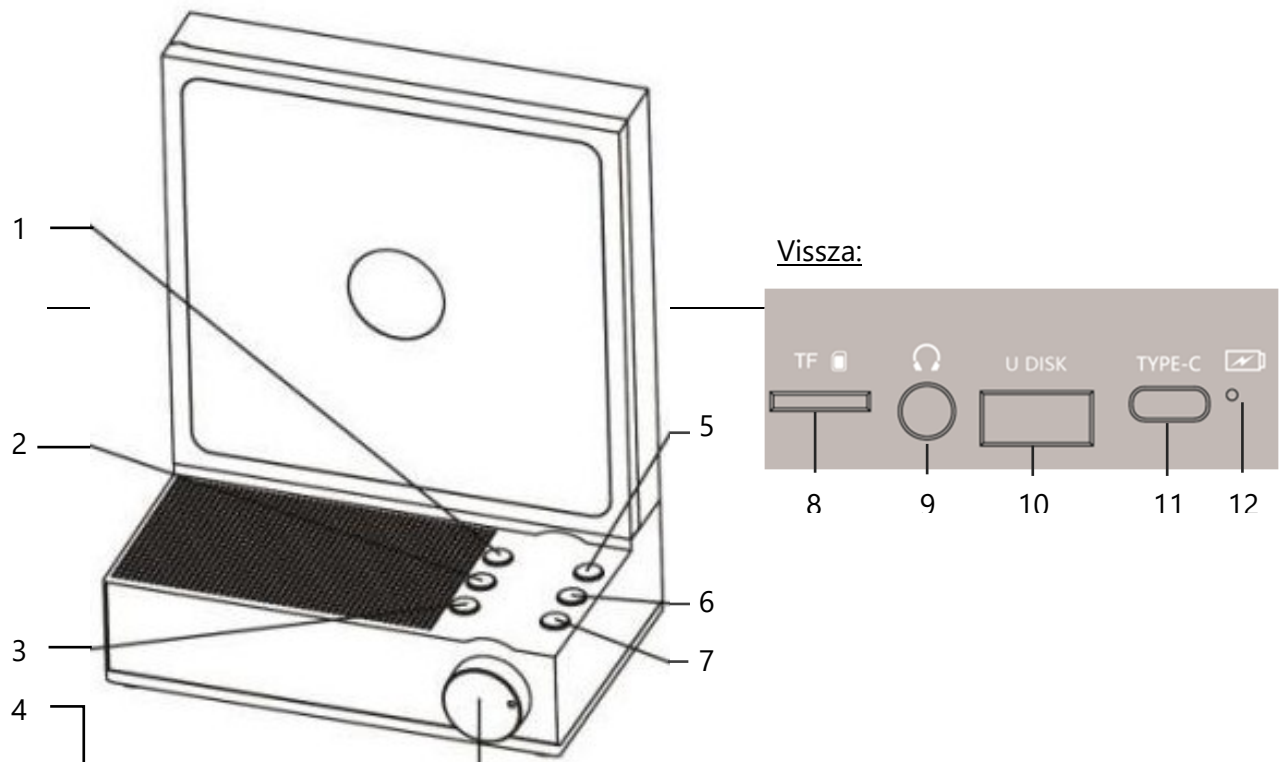

- | | | | | | |
|---|--|------------------------------------|----|--|---|
| 1 | | villanykapcsoló | 7 | | Ugrás vissza |
| 2 | | Ismétlés gomb | 8 | | Memóriakártya-nyílás |
| 3 | | Visszaugrás / Kikapcsolási időzítő | 9 | | 3,5 mm-es fejhallgató-csatlakozó / audiokimenet |
| 4 | | Ki/be kapcsoló, Hangerőszabályzó | 10 | | USB interfész |
| 5 | | Lejátszási mód | 11 | | port USB töltőkábelhez |
| 6 | | Lejátszás/Szünet gomb | 12 | | Töltésjelző |

Távirányító:

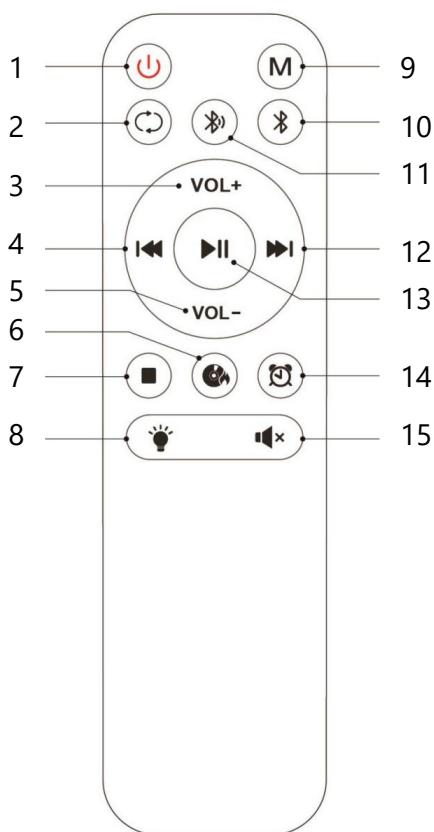

- 1 Ki/be kapcsoló
- 2 Ismétlés gomb
- 3 Hangerő növelése
- 4 Ugrás/Keresés visszafelé
- 5 Hangerő csökkentése
- 6 Felvétel gomb
- 7 Leállítás gomb
- 8 villanykapcsoló
- 9 Lejátszási mód
- 10 Bluetooth-vevőegység
- 11 Bluetooth adó
- 12 Ugrás/Keresés előre
- 13 Lejátszás/Szünet gomb
- 14 Kikapcsolási időzítő
- 15 Néma

Szállítási terjedelem:

- CD lejátszó
- távirányító
- USB töltőkábel
- Audiokábel (3,5 mm)
- Használati utasítás

Tápegység

Akkumulátor:

Ez a készülék újratölthető akkumulátorral van felszerelve. Első használat előtt töltsse fel teljesen az akkumulátort. Ehhez szükséged lesz a mellékelt töltőkábelre és egy 5V / 2A USB töltőadapterre (nem tartozék).



Fontos MEGJEGYZÉS:

- Ne használjon 5 V-nál nagyobb feszültségű töltőadapert, mert ez károsíthatja a készüléket.
- Csatlakoztassa a mellékelt USB-C töltőkábelre egy megfelelő USB hálózati adapterrel a készülék hátulján található „TYPE C” bemeneti aljzatba, majd egy megfelelően felszerelt háztartási aljzatba.
- Töltés közben a készülék hátulján található LED jelzőfény pirosan világít.

- Amikor az akkumulátor teljesen feltöltődött (körülbelül 3 óra elteltével), a jelzőfény kéken világít.
- A töltőkábel ismét kihúzható.
- Teljesen feltöltött akkumulátor esetén a lejátszási idő közepes hangerő mellett körülbelül 8-10 óra.

Helyezze be az elemeket a távirányítóba:

Nyissa ki a távirányító hátulján található elemtartó rekeszt, és helyezzen be 2 db AAA (LR03) elemet, ügyelve a +/- polaritásra, ahogy az az elemtartó rekeszben látható.

Zárja vissza az elemtartó rekeszt. Ha hosszabb ideig nem használja a távirányítót, vegye ki az elemeket, hogy elkerülje az elemszivárgás okozta károsodást.

Biztonsági utasítások az akkumulátorokhoz:

- Szükség esetén a behelyezés előtt tisztítsa meg az akkumulátor és a készülék érintkezőit.
- Az elhasznált elemeket haladéktalanul és azonnal vegye ki a készülékből! Fokozott szivárgásveszély!
- Ha egy elem szivárog, gondosan törölje le a kiömlött folyadékot, és helyezzen be új elemeket.
- Az elemeket mindig a megadott polaritásnak megfelelően helyezze be, különben a készülék károsodhat.
- Soha ne tegye ki az elemeket túlzott hőhatásnak, például napfénynek, tűznek vagy hasonlóknak!
- Soha ne merítse az elemeket vízbe.
- Mindig egyszerre cserélje ki az összes elemet.
- Kizárólag azonos márkájú és típusú elemeket használjon.
- Ne használjon együtt új és régi elemeket.
- Vegye ki az elemeket a készülékből, ha hosszabb ideig nem fogja használni.
- **A használt elemek nem valók a háztartási hulladékba. Az elemeket a használt elemek gyűjtőhelyén kell leadni.**



Energiatakarékos mód:

A készülék automatikus kikapcsoló funkcióval van felszerelve, hogy elkerülje a felesleges energiafogyasztást.

- A készülék készenléti üzemmódba kapcsol, ha a hangszóró körülbelül 15 percen belül nem kap jelet.
- folytatásához nyomja meg a bekapcsológombot.

Ezt a funkciót egy EU-s szabvány szabályozza, és kikapcsolása nem minősül műszaki hibának!

Ha a készüléket hosszabb ideig nem használja, az energiatakarékosság érdekében teljesen le kell választani a tápellátásról.

Távírányító:

Bizonyos funkciók mind a készüléken, mind a távírányítón található gombokkal vezérelhetők. Bizonyos funkciók azonban csak a távírányítóval vezérelhetők.

- Helyezze be az elemeket a távírányítóba a korábban leírtak szerint.
- A távírányítóval való váltáshoz tartsa azt közvetlenül a készülék felé.
- távírányító hatótávolsága kb. 7-10 m (nyílt terepen).

Kapcsolja be/ki a készüléket:

– **Ki/bekapcsoló a készüléken:**

A készülék bekapcsolásához fordítsa el a készüléken található be-/kikapcsolót az óramutató járásával megegyező irányba. Egy „kattanó” hang hallható, a CD-tartó jelzőfénye kigyullad, és megjelenik a kijelző.

A készülék újbóli kikapcsolásához fordítsa el a be/ki kapcsolót az óramutató járásával ellentétes irányba, amíg egy „kattanást” nem hall. A világítás és a kijelző kialszik.

– **Távírányító gomb** :⏻

Ha a fent leírtak szerint bekapcsolta a készüléket a be-/kikapcsolóval, akkor a távírányítóval is ki- és bekapcsolhatja. Ehhez nyomja meg a gombot ⏻. A készülék újbóli kikapcsolásához nyomja meg a gombot ⏻. A kijelzőn rövid időre megjelenik az „OFF” felirat, mielőtt teljesen eltűnik.

Kérjük, vegye figyelembe:

Ha a készüléket nem a rajta található be-/kikapcsolóval kapcsolták be, a távírányító nem használható.

Funkcióválasztás:

Bekapcsoláskor a készülék automatikusan CD üzemmódba kapcsol.

Nyomja meg az „M” gombot a készüléken vagy a távírányítón, ha másik funkcióra szeretne váltani:

- | | |
|--------|--|
| - CD- | lejátszás CD-ről |
| - USB | lejátszás USB-tárolóeszközökről |
| - TF | lejátszás memóriakártyáról |
| - BLUE | Vezeték nélküli zeneátvitel Bluetooth-on keresztül |

Hangerő beállítása:

A hangerőt a készüléken található hangerőszabályzóval vagy a távírányító „VOL+” és „VOL-” gombjaival állíthatja be.

Kérjük, vegye figyelembe a kijelzőt: V 01 – V 30.

Némítás / Némítás funkció:

A gomb megnyomásával  a hang teljesen kikapcsolható. A hang visszakapcsolásához nyomja meg ismét ezt a gombot – az előzőleg beállított hangerővel folytatódik.

Fejhallgató-csatlakozó / audio kimenet:

Fejhallgatók:

A készüléket fejhallgatóval is használhatja (nem tartozék). Csatlakoztassa a 3,5 mm-es jack dugóval ellátott fejhallgatót a készülék hátulján található fejhallgató-csatlakozóba.



Kérjük, vegye figyelembe:

- Csökkentse a hangerőt a fejhallgató csatlakoztatása előtt.
- A hosszú ideig tartó túlzott hangerő helyrehozhatatlan halláskárosodást okozhat! Ezért válasszon mérsékelt hangerőt.
- Ne használjon fejhallgatót vezetés közben. Ez jelentős veszélynek teszi ki Önt és másokat is.

Hangkimenet:

Ugyanez a csatlakozó egyben audio kimeneti csatlakozó is. Csatlakoztasson egy külső eszközt (pl. hangszórókat) a mellékelt audiokábelrel. A zene a csatlakoztatott eszközön keresztül továbbítódik.

Kikapcsolási időzítő:

Lehetősége van úgy beállítani, hogy a készülék 30, 60 vagy 90 perc elteltével automatikusan kikapcsoljon:

- Lejátszás közben tartsa lenyomva  a gombot, és ismétlje ezt addig, amíg a kijelzőn meg nem jelenik a kívánt percszám, amely elteltével a készüléknek ki kell kapcsolnia:

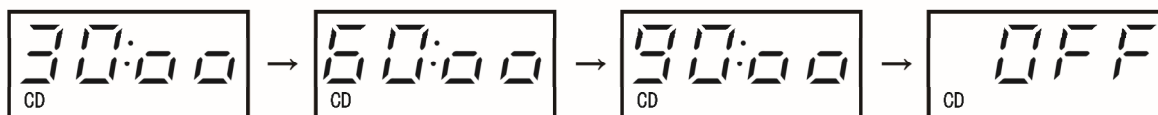

LED-es világítás:

Négy különböző világítási típus közül választhat, vagy akár teljesen kikapcsolhatja a világítást:

- Nyomja meg ismételten a készüléken vagy a távirányítón található kapcsolót, amíg a kívánt világítási típus be nem állította.
- Ha ki szeretné kapcsolni a LED világítást, nyomja meg és tartsa lenyomva a világításkapcsolót, amíg a világítás ki nem alszik.

Egy közlemény:

Ha kikapcsolja, majd később újra bekapcsolja a készüléket, a világítás automatikusan visszakapcsol.

CD-lejátszás

Első használat előtt vegye ki a szállításhoz használt biztonsági dobozt a CD-rekeszből.

A por bejutásának megakadályozása érdekében a CD-tartót általában zárva kell tartani, amikor nem használjuk.

1. Kapcsolja be a készüléket, az automatikusan CD üzemmódba kapcsol.
2. Nyissa ki manuálisan a CD-tálcát – a kijelzőn az „OPEN” felirat jelenik meg.
3. Fogja meg a CD-t a széleinél, helyezze a tengelyre úgy, hogy a címkéje előre nézzen, és finoman nyomja meg, amíg a helyére nem kattann.
4. Zárja be ismét a CD-tálcát. A CD beolvasása megtörténik, a kijelzőn a „LOAD” felirat jelenik meg, majd röviden a CD-n lévő számok száma.
5. A lejátszás automatikusan elindul az első számmal, és az aktuális szám eltelt ideje megjelenik a kijelzőn.

Szünet:

/■ gomb megnyomásával ▶ II az eszközön vagy ▶ IIa távirányítón lejátszás közben. A kijelző villog. A gomb újbóli megnyomásával folytatható a lejátszás.

Ha a lejátszást 90 másodpercen belül nem folytatják, a készülék automatikusan leállított üzemmódba kapcsol.

Lejátszás leállítása:

- Működés a készüléken: Nyomja meg a ▶ II, gombot 3 másodpercnél tovább.
- Távirányítóval történő működtetés: Nyomja meg a stop gombot ■.

A műsorszámok teljes száma megjelenik a kijelzőn.

A CD lejátszása akkor is leáll, ha másik üzemmódra vált (USB, BT , ..).
módosítsa vagy kapcsolja ki a készüléket.

Egy közlemény:

Ha leállítja a lejátszást, kikapcsolja a készüléket, majd később újra bekapcsolja, a CD lejátszása ugyanattól a ponttól folytatódik, ahol korábban leállították.

Az első számmal való kezdéshez nyomja meg a Stop gombot, majd a Lejátszás/Szünet gombot.

KERESÉS/KIHAGYÁS funkció:

A Kihagyás/Keresés gombok lehetővé teszik, hogy közvetlenül egy adott számra vagy pontra ugorjon a CD-n. Ez a keresés lejátszás közben vagy stop módban is elvégezhető.

– **Kihagyás :**

1. I / ▶▶) gomb rövid megnyomásával ▶ a következő számra ugorhat.
A gomb többszöri megnyomásával a következő számra ugorhat. Kérjük, vegye figyelembe a kijelzőt.

2. A Kihagyás/Keresés gomb (| ◀ ◁) az aktuális cím elejére ugrik. A gomb többszöri megnyomásával lejátszhatók az előző számok. Kérjük, vegye figyelembe a kijelzőt.

– **Keresés:**

1. Lejátszás módban nyomja meg és tartsa lenyomva az egyik Kihagyás/Keresés gombot (◀◀ ▶▶) gombot a távirányítón, amíg el nem éri a kívánt részt a CD-n.
2. Amint elengedi ezt a gombot, a lejátszás folytatódik.

Lejátszási beállítások / ismétlési funkció:

az ismétlés gomb ismételt megnyomásával  a következő lejátszási lehetőségek közül választhat – figyelje meg a képernyő szélén látható kijelzést:

- EGY aktuális cím ismétlődik
- MINDEN szám ismétlődik
- SHUF Keverés. A CD számai véletlenszerű sorrendben kerülnek lejátszásra.

Ha törölni szeretne egy kiválasztott funkciót, nyomja meg az ismétlés gombot, amíg a kijelzőn meg nem jelenik az „OFF” felirat.

Digitális rázkódásgátló funkció :

Ez a funkció megakadályozza, hogy a CD/MP3 lemez ugorjon, ha lejátszás közben ütések vagy rezgések érik a készüléket. Így zökkenőmentes lejátszást tesz lehetővé.

Mit jelent az anti-shock funkció?

- A CD digitális adatai automatikusan egy puffermemóriába kerülnek tárolásra.
- Ha rázkódás vagy egyéb rendellenesség éri a CD-t vagy a CD-lejátszót, a lejátszás megszakítás nélkül folytatódik erről a memóriáról.
- A tárolási idő 60 másodperc (normál CD-k) vagy 120 másodperc (MP3 CD-k).

USB / memóriakártya

Ez az eszköz akár 128 GB-os adattárolókat is támogat.

1. Kapcsolja be a készüléket, és válassza ki az USB vagy a memóriakártya funkciót.
2. Helyezzen be egy USB-tárolóeszközt az USB-portba és/vagy egy memóriakártyát a készülék hátulján található memóriakártya-nyílásba. A kijelzőn a „LOAD” felirat jelenik meg, és a műsorszámok teljes száma látható.
3. A lejátszás elkezdődik. Az „USB” vagy a „TF” felirat és az aktuális szám eltelt lejátszási ideje jelenik meg a kijelzőn.
4. Állítsa be a hangerőt.
5. **SZÜNET / UGRÁS/KERESÉS előre/hátra** : A zenei funkciók ugyanúgy működnek, mint a „CD-lejátszás” részben leírtak.
6. Ha le szeretné állítani a lejátszást az USB-tárolóeszközzel vagy a memóriakártyáról, nyomja meg a stop gombot, és vegye ki a tárolóeszközt. A kijelzőn a „NEM” felirat jelenik meg.

Kérjük, vegye figyelembe:

A lemezt lejátszás közben nem szabad kivenni, mert ez károsíthatja azt. Mindig kapcsoljon szünet üzemmódba.

7. Kapcsolja ki a készüléket.

Bluetooth

Kérjük, vegye figyelembe:

- Egyszerre csak egy lejátszóeszköz csatlakoztatható.
- A különböző eszközgyártók, modellek és szoftververziók miatt a teljes funkcionalitás nem garantálható minden Bluetooth-eszköz esetében.
- A Bluetooth funkció maximális kihasználása érdekében győződjön meg arról, hogy frissítette a Bluetooth-eszköz (pl. okostelefon) összes szoftverét, és a legújabb verziót használja. Kérdésekért és további információkért kérjük, forduljon mobilszolgáltatójához.

A) Vezeték nélküli vétel Bluetooth-on keresztül:

1. Kapcsolja be a készüléket, és válassza ki a Bluetooth funkciót. A „KÉK” felirat villog a kijelzőn.
2. Keressen új kapcsolatot a Bluetooth-eszközével, és válassza a „CDP 99 BT” lehetőséget. Ha a két eszköz párosítása sikeresen megtörtént, ezt egy hangjelzés erősíti meg. A „KÉK” kijelzés most folyamatosan látható a képernyőn.
3. Indítsa el a zenelejátszást a külső Bluetooth-eszközén keresztül.
4. A zenei funkciók (lejátszás, szünet, átugrás, keresés) mindkét eszközről vezérelhetők.
5. A Bluetooth-kapcsolat befejezéséhez
 - váltás másik funkcióra
 - Válassza le a külső Bluetooth-eszköz Bluetooth-kapcsolatát, vagy
6. Kapcsolja ki a készüléket.

B) Vezeték nélküli átvitel Bluetooth-on keresztül egy másik eszközre (hangszóróra):

Lehetősége van zenéit CD-ről, USB-tárolóeszközzel vagy memóriakártyáról egy másik eszközre (pl. hangszórókra, fejhallgatóra stb.) átvinni Bluetooth segítségével.

1. Játssza le zenéit CD-ről, USB-tárolóeszközzel vagy memóriakártyáról az előző fejezetekben leírtak szerint.
2. Lejátszás közben tartsa lenyomva a  készülék „M” gombját, amíg a szimbólum villogni nem kezd a kijelzőn.

3. Kapcsold be a külső eszközt (hangszórók, fejhallgató stb.), és párosítsd mindkét eszközt. Sikeres párosítás után a szimbólum  folyamatosan megjelenik a kijelzőn.



Megjegyzés : Ez a folyamat körülbelül 20-60 másodpercet vehet igénybe.

4. A lejátszott zene most átkerül a párosított külső eszközre, és lejátszásra kerül.
5. Az átvitel leállításához nyomja meg a **készülék „M” gombját** , amíg a kijelző  ki nem alszik.



Felvétel CD-ről USB-tárolóeszközre vagy memóriakártyára MP3 kódolás

Ezzel a készülékkel digitalizálhatja CD-gyűjteményét azáltal, hogy átmásolja azokat USB-tárolóeszközre vagy memóriakártyára. A számok MP3 formátumban vannak rögzítve:

1. Helyezzen be egy USB-tárolóeszközt az USB-interfészbe, vagy egy memóriakártyát a memóriakártya-nyílásba.
2. Játssza le a CD-t a korábban leírtak szerint. el
3. A felvétel elindításához nyomja meg a gombot,  amíg a szimbólum  és a „BURN” felirat meg nem jelenik a kijelzőn. A digitalizálás és a felvétel megkezdődik, az aktuális műsorszám eltelt ideje megjelenik a kijelzőn.
4. A felvétel leállításához nyomja meg a Stop gombot .



Kérjük, vegye figyelembe:

- Ha USB-tárolóeszközt és memóriakártyát is mellékeltek, a felvétel az USB-tárolóeszközre történik.
- A felvétel csak CD lejátszása közben működik.



FIGYELMEZTETÉS – ÁRAMÜTÉS VESZÉLYE!

Tisztítás előtt győződjön meg arról, hogy a készülék nincs csatlakoztatva a töltőhöz. Szükség esetén húzza ki a töltőkábelt.

Soha ne merítse a készüléket vízbe vagy más folyadékba.

A ház tisztítása :

- A ház tisztításához használjon puha, esetleg enyhén nedves kendőt. Ügyeljen arra, hogy ne kerüljön víz a házba.
- Semmilyen körülmények között ne használjon benzint, oldószereket vagy más erős vagy maró hatású tisztítószereket.
- Ne használjon súrolószereket a tisztítószerekhez, hogy elkerülje a készülék felületének karcosodását.

A CD-lejátszó tisztítása:

A tökéletes hangminőség fenntartásához a CD-tartót por- és szennyeződésmentesen kell tartani. Ezért időről időre tisztítsa meg a CD-rekesz belsejét egy száraz vattapálcikával, vagy használjon kameralencse-tisztítót (fúvót). Ne érjen a lézerhez!

Crohn-kór kezelése:

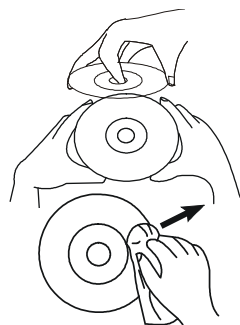

- A CD kivételéhez a fedélben található tartóból nyomja meg a fedél közepén található tengelyt, és emelje fel a CD-t a széleinél fogva.
- A CD-t csak a széleinél fogja meg; ne érintse meg a CD felületét.

- Ha por vagy egyéb szennyeződés van a felületen, vegyen egy puha, száraz ruhát, és törölje át egyenes irányban a középponttól a szélek felé.

Semmi körkörös mozdulat!



- Soha ne használjon antisztatikus spray-ket, benzint, hígítót vagy lemez-spray-ket tisztításhoz. Ezek a vegyszerek károsíthatják a CD felületét.

- Ne ragasszon és ne írjon semmit a CD fényes oldalára.

- A túl magas hangerő „ugrást” okozhat. Ebben az esetben csökkentse a hangerőt.
- A CD-ket mindig a kijelölt tokban tárolja.
- Ne tegye ki a CD-ket közvetlen napfénynek vagy túlzott hőhatásnak hosszabb ideig.
- Csak az ezzel a szimbólummal jelölt CD-ket játssza le:

Ha a készülék nem működik megfelelően, a következő pontok segíthetnek a probléma megoldásában. Mielőtt ügyfélszolgálati központhoz fordulna, feltétlenül ellenőrizze a következőket:

TÜNET	OK	MEGOLDÁS
A készülék nem kapcsolható be:	<ul style="list-style-type: none"> - Az akkumulátor gyenge - Az USB-kábel hibás vagy nincs megfelelően csatlakoztatva - Nem megfelelő töltőadapter 	<ul style="list-style-type: none"> - A készülék töltése - A kapcsolat tesztelése a kábel; - Ellenőrizze a használt töltőadaptert
A CD nem olvasható / nem játszható le:	<ul style="list-style-type: none"> - A CD-t helytelenül helyezték be; - Hibás CD vagy helytelen lejátszási formátum; - A CD-tálca nincs bezárva; - Nedvesség a CD-rekeszben; 	<ul style="list-style-type: none"> - Helyezze be a CD-t a Felirat előre; - Használjon megfelelő fájlformátumú (MP3) CD-t - Zárja be a CD-tálcát; - Vegye ki a CD-t, és hagyja nyitva a CD-rekesz fedelét két órán át, hogy a kondenzvíz megszáradjon;
Nincs hang a hangszórókból	<ul style="list-style-type: none"> - Fejhallgató, fülhallgató vagy audiokábel csatlakoztatva van - Hangerőszabályzó a 0. pozícióban 	<ul style="list-style-type: none"> - Húzza ki a kábelt; - Tekerd fel a hangerőt;
Nincs zene a fülhallgatóból:	<ul style="list-style-type: none"> - Fülhallgató dugó nem helyesen csatlakoztatva; - Hangerőszabályzó bekapcsolva Minimális; - gyenge akkumulátor; 	<ul style="list-style-type: none"> - Húzd ki a fülhallgatót, majd csatlakoztasd újra. - Növelje a hangerőt Töltse fel az akkumulátort.
A töltés nem működik:	<ul style="list-style-type: none"> - Ellenőrizze az USB töltőkábeleket és a töltőadaptereiket; 	<ul style="list-style-type: none"> - Használjon új kábelt vagy adaptert;
Nem lehet Bluetooth-kapcsolatot létrehozni:	<ul style="list-style-type: none"> - Ellenőrizze a külső eszköz Bluetooth funkcióját: - Bluetooth hatótávolság túllépése: 	<ul style="list-style-type: none"> - Kapcsolja be a Bluetooth funkciót, és próbálja meg újra a párosítást; - Csökkentse a két eszköz közötti távolságot.
A készülék automatikusan kikapcsol:	<ul style="list-style-type: none"> - Túl alacsony a hangerő, a hangszóró nem érzékeli a lejátszási jelet: 	<ul style="list-style-type: none"> - Növelje a hangerőt (lásd az „Automatikus kikapcsolás” részt)
"Ugrás" lejátszás közben:	<ul style="list-style-type: none"> - Hibás CD; - A CD piszkos; - Túlzott rezgések 	<ul style="list-style-type: none"> - Próbáljon ki egy másik CD-t; - Tisztítsa meg a CD-t; - A CD-lejátszó beállítása rezgésmentes helyre ;
Torz hang	<ul style="list-style-type: none"> - Túl hangos a zene - Alacsony akkumulátorszint 	<ul style="list-style-type: none"> - Csökkentse a hangerőt - A készülék töltése

Műszaki adatok

Tápegység:

USB csatlakozókábel	C típusú, DC 5V / 2 A
USB töltőadapter	nem tartozék
Beépített akkumulátor:	3,7 V / 4000 mAh
Töltési idő:	kb. 3 óra
Lejátszási idő:	kb. 8–10 óra 70%-os hangerőn
CD formátumok:	Hanglemez, CD-R, CD-RW;
Fájlformátumok:	CD-DA, MP3, WMA
Rázkódásmentes CD:	60 mp.
MP3:12 0 mp.	
CD-méret:	12 cm / 8 cm
Bluetooth verzió:	V.5.3
Bluetooth hatótávolság:	kb. 10 méter
USB-tárolóeszköz és memóriakártya:	max. 128 GB
Nettó tömeg (eszköz, távirányító , AUX kábel és töltőkábel):	kb. 625 gramm
Méret (Sz x Ma x Mé):	14,5 x 183 x 96 mm



* A gépelési hibák, a design és a technikai változtatások jogát fenntartjuk! *

Kikapcsolt állapotban a készülék energiafogyasztása 0,2405 watt.

Információk a környezetvédelemről



Élettartama végén ezt a terméket tilos a háztartási hulladékkal együtt kidobni, hanem elektromos és elektronikus berendezések újrahasznosítására kijelölt gyűjtőhelyen kell leadni. A terméken, a használati utasításban vagy a csomagoláson található szimbólum erre utal.

Az anyagok a címkézésüknek megfelelően újrahasznosíthatók. A régi eszközök újrafelhasználásával, újrahasznosításával vagy egyéb újrahasznosítási formáival Ön is jelentősen hozzájárul környezetünk védelméhez.

Kérdezze meg a helyi önkormányzattól, hogy melyik a felelős hulladéklerakó hely.

Jótállás / Garancia

A törvényes jótállás mellett erre a készülékre 24 hónap garanciát vállalunk, a számla vagy a szállítólevél kiállításának dátumától számítva. A garanciális időszakon belül, a számla vagy a szállítólevél bemutatásával minden előforduló gyártási és/vagy anyaghibát ingyenesen javítással és/vagy a hibás alkatrészek cseréjével, illetve (választásunk szerint) azonos értékű, hibátlan termékkel történő cserével szabályozunk. Az ilyen garanciális szolgáltatás feltétele, hogy a készüléket szakszerűen kezelték és karbantartották. A garanciális szolgáltatásainkon túlmutató követelések kizártak. A garancia jogos esetben csak a készülék javítását foglalja magában. További követelések, valamint az esetleges következményes károkért való felelősség alapvetően kizártak. A garancia nem vonatkozik azokra az alkatrészekre, amelyek természetes kopásnak vannak kitéve, illetve azokra a károkra, amelyek ütés, helytelen kezelés, nedvesség hatása vagy egyéb külső behatások miatt keletkeztek, illetve jogosulatlan harmadik felek beavatkozásából erednek. Garanciális esetben a készüléket a számlával vagy szállítólevéllel együtt szakkereskedőjénél kell reklamálni.

Silva-Schneider Handelsges.m.b.H.
Karolingerstraße 1
A-5020 Salzburg
office@silva-schneider.at

Jótállás:

A jótállás kifejezetten a törvényben van rögzítve, és csak azokra a hibákra vonatkozik, amelyek az áruk átadásakor már fennálltak. Az igény mindig a szerződéses partnerrel (kereskedővel) szemben áll fenn, aki a hibát ingyenesen (a fogyasztó számára) köteles kijavítani vagy kijavíttatni.

Garancia:

A garancia a gyártó (általános importőr) önkéntes, szerződéses vállalása, amelyre nincsenek sem tartalmi, sem formai minimális követelmények. Számos garancia csak a hibák kijavításakor felmerülő költségek egy részét fedezi, de általában minden olyan hibára vonatkozik, amely egy meghatározott időn belül jelentkezik.

AVVERTIMENTO!

PERICOLO DI SCOSSA ELETTRICA - non aprire! Per evitare il rischio di scosse elettriche, non aprire l'involucro del dispositivo. Questo dispositivo non contiene alcun controllo al suo interno. Affidare le riparazioni esclusivamente a personale qualificato. Riparazioni improprie possono comportare rischi significativi e danneggiare il dispositivo.



Il simbolo di un fulmine racchiuso in un triangolo avverte l'utente che il dispositivo contiene parti elettriche non isolate. C'è il rischio di scossa elettrica.



Un punto esclamativo all'interno di un triangolo avvisa l'utente della presenza di informazioni importanti su questo dispositivo nelle istruzioni per l'uso. Riguardano la manutenzione, la riparazione e il funzionamento del dispositivo.

- Non inserire alcun oggetto nel dispositivo. Il dispositivo è dotato di una funzione di sicurezza: non appena si apre il vassoio del CD, il laser si spegne automaticamente. Se all'interno del dispositivo è presente un oggetto estraneo, questo dispositivo di sicurezza potrebbe essere disattivato.
- Posizionare il dispositivo su una superficie piana, stabile e priva di vibrazioni.
- essere esposto a calore eccessivo o alla luce solare diretta , né deve essere posizionato direttamente accanto a dispositivi che generano radiazioni o radiatori.
- Il dispositivo non deve essere utilizzato in condizioni di freddo estremo.
- L'apparecchio può essere utilizzato, senza eccezioni, solo in ambienti asciutti. Non utilizzare il dispositivo in stanze vicine all'acqua, ad esempio vasca da bagno, lavello della cucina, lavabo, ecc.

- Il dispositivo non è adatto all'uso in paesi tropicali con elevata umidità.
- Non esporre il dispositivo a sporco o polvere.
- Non sottoporre il dispositivo a cadute o urti.
- Utilizzare il dispositivo il più lontano possibile da PC, TV e forni a microonde.
- Non posizionare il dispositivo sopra altri apparecchi elettrici.
- Non coprire mai le aperture di ventilazione dell'apparecchio (ad esempio con coperte, tende, giornali, ecc.). Pertanto, non utilizzare mai il dispositivo su superfici morbide (ad esempio letto, divano) e non posizionare coperte o tappeti sotto di esso.
- Non collocare sull'apparecchio oggetti contenenti liquidi (vasi, bicchieri, ecc.).
- Non posizionare candele accese o oggetti simili sul dispositivo.
- la pulizia non utilizzare detergenti contenenti benzina, diluenti o spray antistatici. Utilizzare un panno umido.
- Il dispositivo è imballato per proteggerlo da eventuali danni durante il trasporto. L'imballaggio è una materia prima e pertanto può essere riutilizzato o reimmesso nel ciclo delle materie prime .

Scanner laser:

Il lettore CD è un prodotto laser di classe 1. Il dispositivo è dotato di un sistema di sicurezza che impedisce la fuoriuscita di radiazioni laser pericolose durante il normale utilizzo. Per evitare lesioni agli occhi, non manomettere o danneggiare mai il sistema di sicurezza del dispositivo.

Il dispositivo funziona tramite uno scanner laser invisibile. Per evitare pericoli, l'apparecchio può essere aperto solo da un tecnico qualificato.



AVVERTIMENTO!

Pericolo di esposizione ai raggi laser se il coperchio del vano CD è aperto o danneggiato!

Evitare il contatto diretto con il raggio laser!

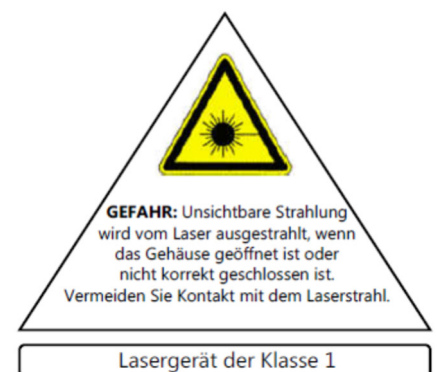

Umidità di condensazione:

Quando il dispositivo viene spostato da una stanza fredda a una calda, l'umidità si condensa all'interno e all'esterno. Il sistema di lenti del lettore CD potrebbe appannarsi. La riproduzione del CD non è possibile finché l'umidità presente nell'apparecchio non è evaporata. Attendere che l'apparecchio si sia adattato alla temperatura ambiente prima di accenderlo. A seconda

dell'umidità e della temperatura ambiente, questo può richiedere dalle 2 alle 3 ore. Non toccare mai la lente dello scanner laser!





Bambini:

- Non lasciare mai che i bambini utilizzino o giochino con apparecchi elettrici senza supervisione.
- Prima dell'operazione, fornire ai bambini le istruzioni appropriate.
- Le batterie/batterie ricaricabili possono essere pericolose per la vita se ingerite. Tenere quindi il dispositivo e le batterie fuori dalla portata dei bambini piccoli. In caso di ingestione di una batteria, è necessario consultare immediatamente un medico.
- Tenere anche le pellicole d'imballaggio fuori dalla portata dei bambini. C'è il rischio di soffocamento.

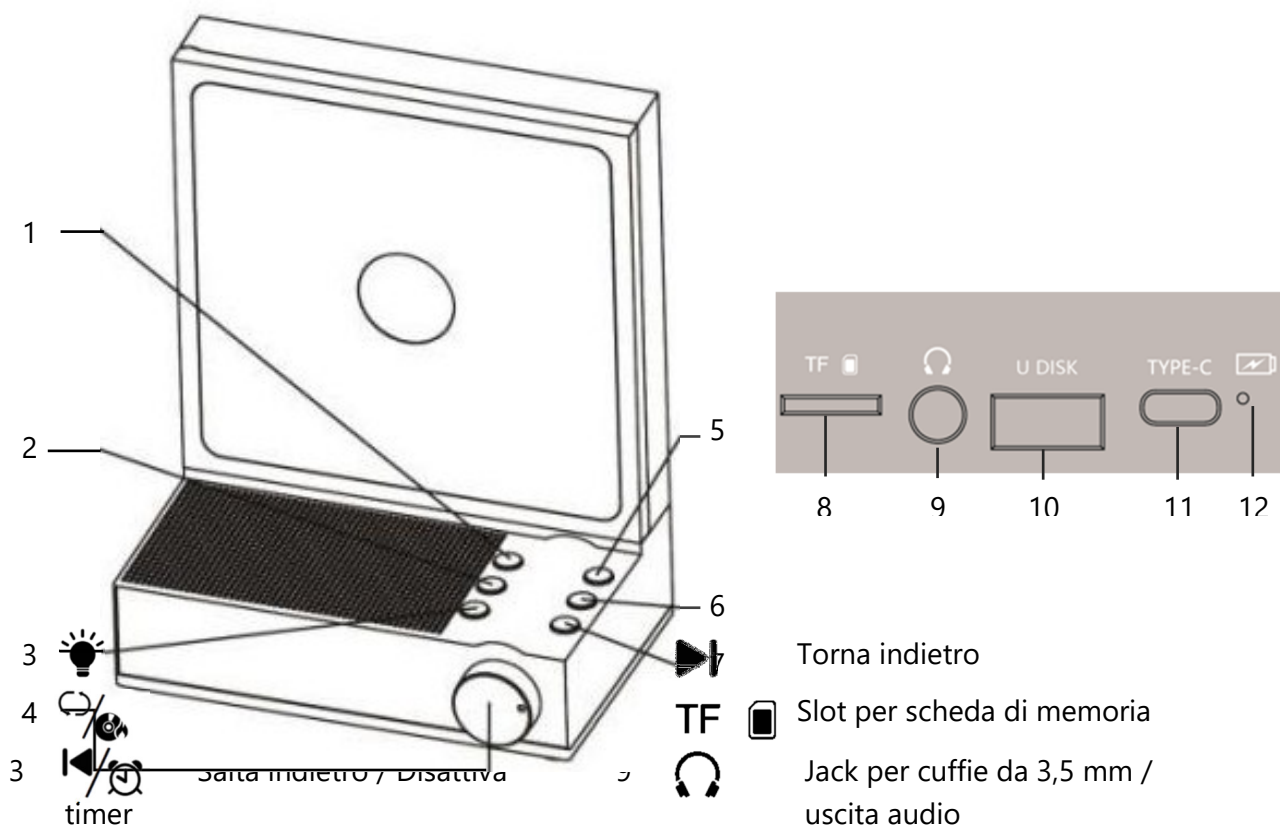
Controlli

Indietro:



- | | | | | |
|---|---|--------------------------|----|--|
| 4 |  | Interruttore on/off, | 10 | Interfaccia USB U DISK |
| | - / + | Controllo del volume | | |
| 5 |  | Modalità di riproduzione | 11 | TYPE-C per cavo di ricarica USB |
| 6 |  | Pulsante Riproduci/Pausa | 12 |  Indicatore di carica |

Telecomando:

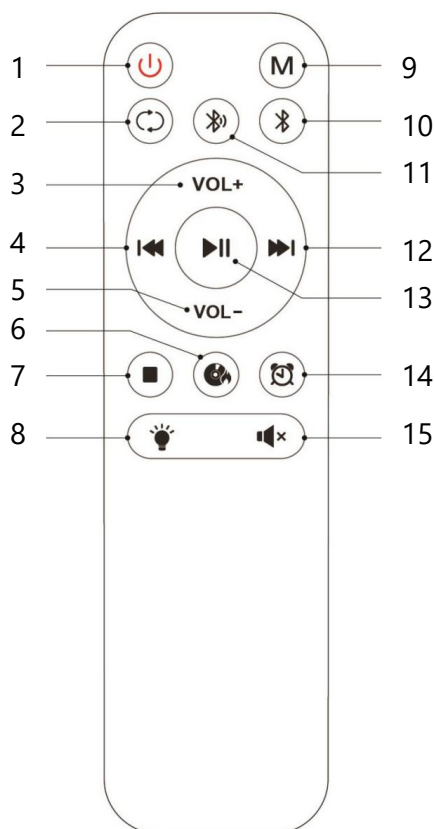

- | | |
|----|---------------------------|
| 1 | Interruttore on/off |
| 2 | Pulsante Ripeti |
| 3 | Alza il volume |
| 4 | Salta/Cerca indietro |
| 5 | Abbassa il volume |
| 6 | Pulsante di registrazione |
| 7 | Pulsante di arresto |
| 8 | interruttore della luce |
| 9 | Modalità di riproduzione |
| 10 | Ricevitore Bluetooth |
| 11 | Trasmettitore Bluetooth |
| 12 | Salta/Cerca in avanti |
| 13 | Pulsante Riproduci/Pausa |
| 14 | Timer di spegnimento |
| 15 | Muto |

Contenuto della confezione:

- lettore CD
- telecomando
- Cavo di ricarica USB
- Cavo audio (3,5 mm)
- Istruzioni per l'uso

Alimentazione elettrica

Batteria:

Questo dispositivo è dotato di una batteria ricaricabile. Caricare completamente la batteria prima del primo utilizzo. Per fare ciò avrete bisogno del cavo di ricarica incluso e di un adattatore di ricarica USB 5V/2A (non incluso).



NOTA importante:

- Non utilizzare un adattatore di ricarica con una tensione superiore a 5 V, poiché potrebbe danneggiare il dispositivo.
- Collegare il cavo di ricarica USB-C in dotazione con un adattatore di alimentazione USB adatto alla presa di ingresso "TYPE C" sul retro del dispositivo e a una presa domestica correttamente installata.
 - Durante la ricarica, l'indicatore LED sul retro del dispositivo si illumina di rosso.
 - Quando la batteria è completamente carica (dopo circa 3 ore), l'indicatore si illumina di blu.
 - Il cavo di ricarica può essere nuovamente rimosso.
 - Quando la batteria è completamente carica, il tempo di riproduzione è di circa 8-10 ore se utilizzato a volume medio.

Inserire le batterie nel telecomando:

Aprire il vano batterie sul retro del telecomando e inserire 2 batterie AAA (LR03), rispettando la polarità + / - come indicato nel vano batterie.

Chiudere nuovamente il vano batterie. Se non si utilizza il telecomando per un lungo periodo, rimuovere le batterie per evitare danni causati da eventuali perdite.

Istruzioni di sicurezza per le batterie:

- Se necessario, pulire la batteria e i contatti del dispositivo prima di inserirli.
- Rimuovere immediatamente e tempestivamente le batterie usate dal dispositivo! Aumento del rischio di perdite!
- In caso di perdite dalla batteria, asciugare con cura il liquido fuoriuscito e inserire batterie nuove.
- Inserire le batterie sempre rispettando la polarità indicata, altrimenti il dispositivo potrebbe danneggiarsi.
- Non esporre mai le batterie a calore eccessivo, come luce solare, fuoco o simili!
- Non immergere mai le batterie in acqua.
- Sostituire sempre tutte le batterie contemporaneamente.
- Utilizzare solo batterie della stessa marca e dello stesso tipo.
- Non utilizzare insieme batterie nuove e vecchie.
- Rimuovere le batterie dal dispositivo se non lo si utilizza per un lungo periodo.
- **Le batterie usate non vanno gettate nei rifiuti domestici. Le batterie devono essere consegnate presso un punto di raccolta per batterie usate.**



Modalità di risparmio energetico:

Il dispositivo è dotato di una funzione di spegnimento automatico per evitare inutili consumi energetici.

- Il dispositivo passa alla modalità standby se l'altoparlante non riceve un segnale entro circa 15 minuti.
- Per riprendere il funzionamento, premere il pulsante di accensione.

Questa funzione è regolamentata da una norma UE e la sua disattivazione non costituisce un difetto tecnico!

Se il dispositivo non viene utilizzato per un lungo periodo, è opportuno scollegarlo completamente dall'alimentazione elettrica per risparmiare energia.

Funzioni generali

Telecomando:

Alcune funzioni possono essere controllate sia tramite i pulsanti presenti sul dispositivo sia tramite i pulsanti del telecomando. Tuttavia, alcune funzioni possono essere controllate solo tramite il telecomando.

- Inserire le batterie nel telecomando come descritto in precedenza.
- Per cambiare tramite il telecomando, tenerlo direttamente verso il dispositivo.
- La portata del telecomando è di ca. 7-10 m (in spazio aperto).



Accendere/spegnere il dispositivo:

– **Interruttore on/off sul dispositivo:**

Per accendere il dispositivo, ruotare l'interruttore on/off sul dispositivo in senso orario. Si sente un "clic", la luce del vano CD si accende e viene visualizzato il display.

Per spegnere nuovamente il dispositivo, ruotare l'interruttore di accensione/spegnimento in senso antiorario fino a sentire un "clic". Le luci e lo schermo si spengono.

– **Pulsante  del telecomando :**

Se avete acceso l'apparecchio tramite l'interruttore on/off, come descritto sopra, potete spegnerlo e riaccenderlo anche tramite il telecomando. Per farlo, premere il pulsante . Per spegnere nuovamente il dispositivo, premere il pulsante . Sul display appare brevemente la scritta "OFF" prima che il display scompaia completamente.

Notare che:

Se il dispositivo non è stato acceso tramite l'interruttore on/off presente sul dispositivo, non è possibile utilizzare il telecomando.

Selezione della funzione:

Quando si accende il dispositivo, questo si trova automaticamente in modalità CD.

Premere il tasto "M" sul dispositivo o sul telecomando per passare a un'altra funzione:

- Riproduzione CD da CD
- USB da dispositivi di archiviazione USB
- TF da una scheda di memoria
- BLUE Trasmissione musicale wireless tramite Bluetooth

Regola il volume:

È possibile regolare il volume utilizzando il controllo del volume sul dispositivo o utilizzando i pulsanti "VOL+" e "VOL-" sul telecomando.

Si prega di notare il display: V 01 – V 30.

Funzione Mute / Mute:

Premendo il pulsante  è possibile disattivare completamente l'audio. Premere nuovamente questo pulsante per riattivare l'audio, che continuerà allo stesso volume impostato in precedenza.

Jack per cuffie/uscita audio:

Cuffie:

È possibile utilizzare il dispositivo con le cuffie (non incluse). Collegare le cuffie con jack da 3,5 mm alla presa per cuffie sul retro del dispositivo.



Notare che:

- Ridurre il volume prima di collegare le cuffie.
- Un volume eccessivo per un lungo periodo di tempo può causare danni irreparabili all'udito! Pertanto, scegliete un volume moderato.
- Non utilizzare le cuffie mentre si guida. Ciò espone te e le altre persone a notevoli pericoli.

Uscita audio:

Lo stesso connettore è anche un jack di uscita audio. Collegare un dispositivo esterno (ad esempio altoparlanti) utilizzando il cavo audio in dotazione. La musica viene trasmessa tramite il dispositivo connesso.

Timer di spegnimento:

Puoi impostare lo spegnimento automatico del dispositivo dopo 30, 60 o 90 minuti:

- Durante la riproduzione, tenere premuto  il pulsante e ripetere questa operazione finché sul display non viene visualizzato il numero di minuti desiderato dopo i quali il dispositivo deve spegnersi:

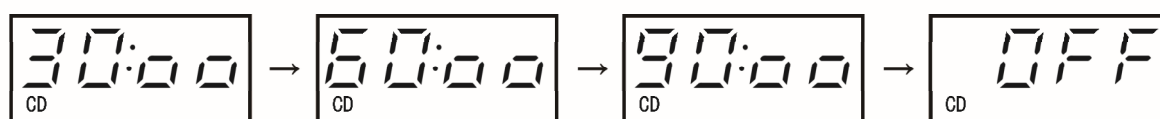

Illuminazione a LED:

Puoi scegliere tra 4 diverse tipologie di illuminazione oppure spegnerla completamente:

- Premere ripetutamente l'interruttore della luce sul dispositivo o sul telecomando fino a impostare il tipo di illuminazione desiderato.
- Per spegnere l'illuminazione a LED, tenere premuto l'interruttore della luce finché non si spegne.

Un avviso:



Se si spegne il dispositivo e lo si riaccende in un secondo momento, l'illuminazione si riaccenderà automaticamente.

Riproduzione di CD

Prima del primo utilizzo, rimuovere la scatola di sicurezza per il trasporto dal vano CD. Per evitare l'ingresso di polvere, il vano CD dovrebbe generalmente rimanere chiuso quando non viene utilizzato.



1. Accendi il dispositivo, sarà automaticamente in modalità CD.
2. Aprire manualmente il vassoio del CD: sul display appare "OPEN".
3. Tenere il CD per i bordi e posizionarlo sul perno con l'etichetta rivolta in avanti, quindi premere delicatamente finché non scatta in posizione.
4. Chiudere nuovamente il vassoio del CD. Il CD viene letto, sul display viene visualizzato "LOAD", seguito brevemente dal numero delle tracce presenti sul CD.
5. La riproduzione inizia automaticamente dalla prima traccia e il tempo trascorso della traccia corrente viene visualizzato sul display.

Pausa:

premendo il pulsante Riproduci/Pausa ►  sul dispositivo o ►  sul telecomando durante la riproduzione. Il display lampeggia. Premendo nuovamente questo pulsante la riproduzione riprenderà.

Se la riproduzione non viene ripresa entro 90 secondi, il dispositivo passa automaticamente in modalità di arresto.

Interrompere la riproduzione:

- Utilizzo sul dispositivo: premere il tasto ►  per più di 3 secondi.
- Funzionamento tramite telecomando: premere il pulsante stop .

Il numero totale delle tracce viene visualizzato sul display.

La riproduzione del CD si interromperà anche se si passa a un'altra modalità operativa (USB, BT, ..).

modificare o spegnere il dispositivo.

Un avviso:





Se si interrompe la riproduzione, si spegne l'unità e la si riaccende in un secondo momento, la riproduzione del CD riprenderà dallo stesso punto in cui era stata interrotta in precedenza.

Per iniziare dalla prima traccia, premere il pulsante Stop e poi il pulsante Play/Pausa.



Funzione SALTA/CERCA:

I pulsanti Salta/Cerca consentono di andare direttamente a una traccia o a un punto specifico del CD. Questa ricerca può essere effettuata durante la riproduzione o in modalità stop.

– **Saltare :**

1. Premendo brevemente il pulsante Salta/Cerca ( ) si passa alla traccia successiva. Premendo questo pulsante più volte si passa alla traccia successiva. Si prega di notare il display.
2. Premendo il pulsante Salta/Cerca ( ) va all'inizio del titolo corrente. Premendo più volte questo pulsante verranno riprodotte le tracce precedenti. Si prega di notare il display.

– **Ricerca:**

1. In modalità di riproduzione, tenere premuto uno dei pulsanti Salta/Cerca ( ) sul telecomando fino a raggiungere il passaggio desiderato sul CD.
2. Non appena si rilascia il pulsante, la riproduzione riprende.

Opzioni di riproduzione / funzione di ripetizione:

Premendo ripetutamente il pulsante di ripetizione  durante la riproduzione, è possibile scegliere tra le seguenti opzioni di riproduzione (notare la visualizzazione sul bordo dello schermo):

- UN titolo attuale viene ripetuto
- TUTTE le tracce vengono ripetute
- SHUF Mescola. Le tracce del CD vengono riprodotte in ordine casuale.

Per eliminare una funzione selezionata, premere il pulsante di ripetizione finché sul display non compare la scritta "OFF".

Funzione anti-shock digitale :

Questa funzione impedisce che il disco CD/MP3 salti se durante la riproduzione il dispositivo subisce urti o vibrazioni. Permette quindi una riproduzione fluida.

Cosa significa funzione anti-shock?

- I dati digitali del CD vengono automaticamente salvati in un buffer di memoria.
- Se si verificano urti o altre irregolarità sul CD o sul lettore CD, la riproduzione continuerà senza interruzioni da questa memoria.
- Il tempo di memorizzazione è di 60 secondi (CD normali) o 120 secondi (CD MP3).

USB / scheda di memoria

Questo dispositivo supporta supporti di memorizzazione fino a 128 GB.

1. Accendere il dispositivo e selezionare la funzione USB o scheda di memoria.
2. Inserire un dispositivo di archiviazione USB nella porta USB e/o una scheda di memoria nello slot per schede di memoria sul retro del dispositivo. Sul display appare la scritta "LOAD" e viene visualizzato il numero totale delle tracce.
3. La riproduzione inizia. Sul display vengono visualizzati "USB" o "TF" e il tempo trascorso della traccia corrente.
4. Regola il volume.

5. **PAUSA / SALTA / CERCA avanti/indietro** : Le funzioni musicali vengono utilizzate nello stesso modo descritto in "Riproduzione CD".
6. Per interrompere la riproduzione dal dispositivo di archiviazione USB o dalla scheda di memoria, premere il pulsante di arresto e rimuovere il dispositivo di archiviazione. Sul display appare "NO".
Notare che:
Il disco non deve essere rimosso durante la riproduzione poiché ciò potrebbe danneggiarlo. Passare sempre in modalità pausa.
7. Spegnerne il dispositivo.

Bluetooth

Notare che:



- È possibile collegare solo un dispositivo di riproduzione alla volta.
- A causa dei diversi produttori, modelli e versioni software dei dispositivi, non è possibile garantire la piena funzionalità per tutti i dispositivi Bluetooth.
- Per sfruttare al meglio la funzione Bluetooth, assicurati di aver aggiornato tutto il software del tuo dispositivo Bluetooth (ad esempio lo smartphone) e di utilizzare la versione più recente. Per domande e ulteriori informazioni, contattare il proprio operatore di telefonia mobile.

A) Ricezione wireless tramite Bluetooth:

1. Accendi il dispositivo e seleziona la funzione Bluetooth. Sul display lampeggia la scritta "BLU".
2. Cerca una nuova connessione con il tuo dispositivo Bluetooth e seleziona "CDP 99 BT". Se l'associazione dei due dispositivi è avvenuta correttamente, l'operazione verrà confermata da un segnale acustico. Ora sullo schermo appare costantemente la scritta "BLU".
3. Avvia la riproduzione musicale tramite il tuo dispositivo Bluetooth esterno.
4. Le funzioni musicali (riproduzione, pausa, salto, ricerca) possono essere controllate tramite entrambi i dispositivi.
5. Per terminare la connessione Bluetooth
 - passare a un'altra funzione
 - Disconnetti la connessione Bluetooth del tuo dispositivo Bluetooth esterno o
6. Spegnerne il dispositivo.

B) Trasmissione wireless tramite Bluetooth a un altro dispositivo (altoparlante):



Hai la possibilità di trasferire la tua musica da un CD, da un dispositivo di archiviazione USB o da una scheda di memoria a un altro dispositivo (ad esempio altoparlanti, cuffie, ecc.) tramite Bluetooth.

1. Riproduci la tua musica da CD, dispositivo di archiviazione USB o scheda di memoria come descritto nei capitoli precedenti.
2. Durante la riproduzione, tenere premuto il tasto "M"  sul dispositivo finché il **simbolo** non lampeggia sul display.
3. Accendi il dispositivo esterno (altoparlanti, cuffie, ...) e associa entrambi i dispositivi. Dopo l'associazione avvenuta con successo, il simbolo appare  fisso sul display.
Nota : questo processo potrebbe richiedere circa 20-60 secondi.
4. La musica in riproduzione viene ora trasferita al dispositivo esterno associato e riprodotta.
5. Per interrompere la trasmissione, premere il tasto "M" **sul dispositivo fino allo** spegnimento del display . 



Registrazione da CD a dispositivo di archiviazione USB o scheda di memoria Codifica MP3

Con questo dispositivo hai la possibilità di digitalizzare la tua collezione di CD copiandola su un dispositivo di archiviazione USB o su una scheda di memoria. Le tracce sono registrate in formato MP3:

1. Inserire un dispositivo di archiviazione USB nell'interfaccia USB oppure la scheda di memoria nello slot per schede di memoria.
2. Riproduci il CD come descritto in precedenza. lontano
3. Per avviare la registrazione, premere il pulsante  finché  sul display non compaiono il simbolo e la scritta "BURN". La digitalizzazione e la registrazione hanno inizio, sul display viene visualizzato il tempo trascorso della traccia corrente.
4. Per interrompere la registrazione, premere il pulsante Stop .



Notare che:

- Se vengono forniti sia un dispositivo di archiviazione USB sia una scheda di memoria, la registrazione verrà effettuata sul dispositivo di archiviazione USB.
- La registrazione funziona solo mentre il CD è in riproduzione.

Manutenzione e cura



ATTENZIONE – RISCHIO DI SCOSSA ELETTRICA!

Prima della pulizia, assicurarsi che il dispositivo non sia collegato all'alimentazione per la ricarica. Se necessario, rimuovere il cavo di ricarica.

Non immergere mai il dispositivo in acqua o altri liquidi.

Pulizia dell'alloggiamento :

- Per pulire l'alloggiamento, utilizzare un panno morbido, possibilmente leggermente umido. Assicurarsi che non entri acqua nell'alloggiamento.
- Non utilizzare in nessun caso benzina, solventi o altri detergenti aggressivi o corrosivi.
- Non utilizzare utensili abrasivi per la pulizia, per evitare di graffiare la superficie del dispositivo.

Pulizia del lettore CD:

Per mantenere una perfetta qualità del suono, è necessario mantenere il vano CD libero da sporco e polvere. Pertanto, pulire di tanto in tanto l'interno del vano CD con un batuffolo di cotone asciutto o utilizzare un detergente per lenti della macchina fotografica (soffiatore). Non toccare il laser!

Trattamento di un CD:

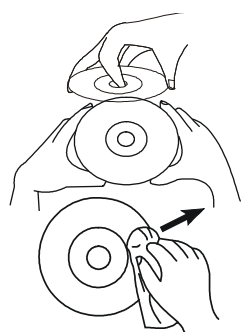

- Per rimuovere un CD dal supporto del coperchio, premere il perno al centro del coperchio e sollevare il CD tenendolo per i bordi.
- Tenere il CD solo per i bordi; non toccare la superficie del CD.
- Se sulla superficie è presente polvere o altro sporco, prendere un panno morbido e asciutto e pulirlo procedendo dal centro verso i bordi.

Niente movimenti circolari!



- Non utilizzare mai spray antistatici, benzina, diluenti o spray per dischi per la pulizia. Queste sostanze chimiche possono danneggiare la superficie del CD.

- Non attaccare o scrivere nulla sul lato lucido del CD.

- Un volume troppo alto può causare "salti". In questo caso, ridurre il volume.
- Conservare sempre i CD nell'apposita custodia.
- Non esporre i CD alla luce diretta del sole o a calore eccessivo per periodi prolungati.
- Riproduci solo i CD contrassegnati con questo simbolo:



Suggerimenti utili

Se il dispositivo non funziona correttamente, i seguenti punti potrebbero aiutare a risolvere il problema. Prima di contattare un centro di assistenza clienti, assicurati di controllare quanto segue:

SINTOMO	CAUSA	SOLUZIONE
Il dispositivo non può essere acceso:	<ul style="list-style-type: none"> - La batteria è scarica - Cavo USB difettoso o non collegato correttamente - Adattatore di ricarica non appropriato 	<ul style="list-style-type: none"> - Caricare il dispositivo - Testare la connessione del cavo; - Controlla l'adattatore di ricarica che stai utilizzando
Il CD non può essere letto / non viene riprodotto:	<ul style="list-style-type: none"> - Il CD è stato inserito in modo errato; - CD difettoso o formato di riproduzione non corretto; - Il vassoio del CD non è chiuso; - Umidità nel vano CD; 	<ul style="list-style-type: none"> - Inserire il CD con il Iscrizione in avanti; - Utilizzare un CD nel formato file corretto (MP3) - Chiudere il vassoio del CD; - Rimuovere il CD e lasciare aperto il coperchio del vano CD per due ore per consentire alla condensa di asciugarsi;
Nessun suono dagli altoparlanti	<ul style="list-style-type: none"> - Cuffie, auricolari o cavo audio collegati - Controllo del volume in posizione 0 	<ul style="list-style-type: none"> - Rimuovere il cavo; - Alza il volume;
Nessuna musica dagli auricolari:	<ul style="list-style-type: none"> - Il tappo dell'auricolare non collegato correttamente; - Controllo del volume acceso Minimo; - batteria scarica; 	<ul style="list-style-type: none"> - Scollegare l'auricolare e ricollegarlo. - Aumentare il volume - Caricare la batteria.
La ricarica non funziona:	<ul style="list-style-type: none"> - Controllare i cavi di ricarica USB e gli adattatori di ricarica; 	<ul style="list-style-type: none"> - Utilizzare un nuovo cavo o adattatore;
Impossibile stabilire la connessione Bluetooth:	<ul style="list-style-type: none"> - Controlla la funzione Bluetooth del tuo dispositivo esterno: - Portata Bluetooth superata: 	<ul style="list-style-type: none"> - Attivare la funzione Bluetooth e riprovare l'associazione; - Ridurre la distanza tra i due dispositivi.
Il dispositivo si spegne automaticamente:	<ul style="list-style-type: none"> - Volume troppo basso, l'altoparlante non riesce a rilevare il segnale di riproduzione: 	<ul style="list-style-type: none"> - Aumentare il volume (vedere "Spegnimento automatico")
"Salta" durante la riproduzione:	<ul style="list-style-type: none"> - CD difettoso; - Il CD è sporco; - Vibrazioni eccessive 	<ul style="list-style-type: none"> - Prova un CD diverso; - Pulisci il CD; - Impostare il lettore CD in un luogo privo di vibrazioni;
Suono distorto	<ul style="list-style-type: none"> - Musica troppo alta - Batteria scarica 	<ul style="list-style-type: none"> - Ridurre il volume - Caricare il dispositivo

Dati tecnici

Alimentazione elettrica:		
Cavo di collegamento USB		tipo C, DC 5V / 2 A
Adattatore di ricarica USB		non incluso
Batteria integrata:		3,7 V/4000 mAh
Tempo di ricarica:		circa 3 ore
Tempo di riproduzione:		circa 8 – 10 ore al 70% del volume
Formati CD:		CD audio, CD-R, CD-RW;
Formati file:		CD-DA, MP3, WMA
CD anti-shock:	60 sec.	
	MP3:12 0 secondi	
Dimensioni CD:		12 cm / 8 cm
Versione Bluetooth:		V.5.3
Portata Bluetooth:		circa 10 metri
Dispositivo di archiviazione USB e scheda di memoria:		Max. 128 GB
Peso netto (dispositivo, telecomando ,		
Cavo AUX e cavo di ricarica):		ca. 625 grammi
Dimensioni (L x A x P):		14,5 x 183 x 96 mm



* Ci riserviamo il diritto di apportare modifiche tipografiche, di design e tecniche! *

In modalità spenta, il dispositivo ha un consumo energetico di 0,2405 watt.

Informazioni sulla tutela ambientale



Al termine della sua vita utile, il prodotto non deve essere smaltito insieme ai normali rifiuti domestici, ma deve essere consegnato presso un punto di raccolta per il riciclaggio di apparecchiature elettriche ed elettroniche. Il simbolo sul prodotto, nelle istruzioni per l'uso o sulla confezione lo indica.

I materiali sono riciclabili secondo quanto riportato sull'etichetta. Riutilizzando, riciclando o riciclando in altre forme i vecchi dispositivi, contribuisce in modo importante alla tutela del nostro ambiente.

Chiedi al tuo comune qual è l'impianto di smaltimento responsabile.

Garanzia

Oltre alla garanzia legale, offriamo su questo dispositivo una garanzia di 24 mesi, calcolata dalla data di emissione della fattura o del documento di trasporto. Durante questo periodo di garanzia, presentando la fattura o il documento di trasporto, tutti i difetti di fabbricazione e/o dei materiali verranno riparati gratuitamente e/o le parti difettose verranno sostituite, oppure (a nostra discrezione) l'articolo verrà sostituito con uno equivalente e privo di difetti. La condizione per questo tipo di servizio di garanzia è che il dispositivo sia stato trattato e mantenuto correttamente. Qualsiasi altro reclamo al di fuori dei nostri servizi di garanzia è escluso. La garanzia copre solo la riparazione del dispositivo nei casi giustificati. Ulteriori reclami, nonché la responsabilità per eventuali danni conseguenti, sono espressamente esclusi. La garanzia non può essere concessa per parti soggette a normale usura o per danni causati da urti, uso improprio, esposizione all'umidità o altri influssi esterni, nonché da interventi di terzi non autorizzati. In caso di garanzia, il dispositivo deve essere reclamato con fattura o documento di trasporto presso il vostro rivenditore specializzato.

Silva-Schneider Handelsges.m.b.H.
Karolingerstraße 1
A-5020 Salzburg
office@silva-schneider.at

Garanzia:

La garanzia è espressamente stabilita dalla legge e si applica solo ai difetti esistenti al momento della consegna della merce. Il diritto è sempre rivolto al partner contrattuale (venditore), che deve riparare o far riparare gratuitamente il difetto (per il consumatore).

La garanzia è un impegno volontario e contrattuale del produttore (importatore generale), per il quale non esistono requisiti minimi né di contenuto né di forma. Tuttavia, molte garanzie coprono solo una parte dei costi che sorgono durante la riparazione dei difetti, ma in genere si applicano a tutti i difetti che si verificano entro un determinato periodo.

OPOZORILO!

NEVARNOST ELEKTRIČNEGA UDARA - ne odpirajte! Da bi se izognili nevarnosti električnega udara, ne odpirajte ohišja naprave. Ta naprava ne vsebuje nobenih krmilnih elementov. Popravila naj izvaja le usposobljeno osebje. Nepravilna popravila lahko predstavljajo znatno tveganje in povzročijo poškodbe naprave.



Simbol strele znotraj trikotnika opozarja uporabnika, da ta naprava vsebuje neizolirane električne dele. Obstaja nevarnost električnega udara.



Klicaj znotraj trikotnika opozarja uporabnika na prisotnost pomembnih informacij o tej napravi v navodilih za uporabo. To se nanaša na vzdrževanje, popravilo in delovanje naprave.

- V napravo ne vstavljajte nobenih predmetov. Naprava ima varnostno funkcijo: takoj ko odprete pladenj za CD-je, se laser samodejno izklopi. Če je v napravi tujek, je ta varnostna naprava lahko motena.
- Napravo postavite na stabilno, ravno in brez vibracij površino.
- izpostavljeni prekomerni vročini ali neposredni sončni svetlobi, niti je ne smete postavljati neposredno v bližino naprav, ki ustvarjajo sevanje, in radiatorjev.
- Naprave se ne sme uporabljati v ekstremnem mrazu.
- Napravo je dovoljeno uporabljati samo v suhih prostorih brez izjeme. Naprave ne uporabljajte v prostorih v bližini vode, npr. kad, kuhinjsko korito, umivalnik itd.
- Naprava ni primerna za uporabo v tropskih državah z visoko vlažnostjo.
- Naprave ne izpostavljajte umazaniji ali prahu.
- Naprave ne izpostavljajte padcem ali udarcem.
- Napravo uporabljajte čim dlje od računalnikov, televizorjev in mikrovalovnih pečic.
- Naprave ne postavljajte na druge električne naprave.

- Nikoli ne prekrivajte prezračevalnih odprtih naprave (npr. z odejami, zavesami, časopisi itd.). Zato naprave nikoli ne uporabljajte na mehkih površinah (npr. postelji, kavču) in pod njo ne polagajte odej ali preprog.
- Predmetov, napolnjenih s tekočinami (vaze, kozarci itd.), ne smete postavljati na napravo.
- Na napravo ne postavljajte gorečih sveč ali podobnih predmetov.
- ne uporabljajte čistil , ki vsebujejo bencin, razredčila ali antistatične razpršilnike. Uporabite vlažno krpo.
- Vaša naprava je pakirana tako, da je zaščiten pred poškodbami med prevozom. Embalaža je surovina in jo je zato mogoče ponovno uporabiti ali vrniti v cikel surovin .

Laserski skener:

Predvajalnik CD-jev je laserski izdelek razreda 1. Naprava je opremljena z varnostnim sistemom, ki preprečuje uhajanje nevarnega laserskega sevanja med normalno uporabo. Da bi se izognili poškodbam oči, nikoli ne posegajte v varnostni sistem naprave in ga ne poškodujte.

Naprava deluje z nevidnim laserskim skenerjem. Da bi se izognili nevarnosti, lahko napravo odpre le usposobljen tehnik.



OPOZORILO!

Nevarna izpostavljenost laserskim žarkom, če je pokrov predala za CD-je odprt ali poškodovan!
Izogibajte se neposrednemu stiku z laserskim žarkom!



Kondenzacijska vlažnost:

Vlaga se kondenzira na in v napravi, ko jo premaknete iz hladnega v topel prostor. Leča predvajalnika CD-jev se lahko zarosi. Predvajanje CD-ja potem ni mogoče, dokler vlaga v napravi ne izhlapi. Preden vklopite napravo, počakajte, da se prilagodi sobni temperaturi. Odvisno od vlažnosti in temperature prostora lahko to traja od 2 do 3 ure. Nikoli se ne dotikajte leče laserskega skenerja!

Otroci:

- Otrokom nikoli ne dovolite, da brez nadzora uporabljajo ali se igrajo z električnimi napravami.
- Pred uporabo dajte otrokom ustrezna navodila.
- Baterije/polnilne baterije so lahko smrtno nevarne, če jih pogoltnete. Zato napravo in baterije hranite izven dosega majhnih otrok. Če pride do zaužitja baterije, je treba takoj poiskati zdravniško pomoč.
- Prav tako hranite embalažne folije izven dosega otrok. Obstaja nevarnost zadužitve.

Kontrole

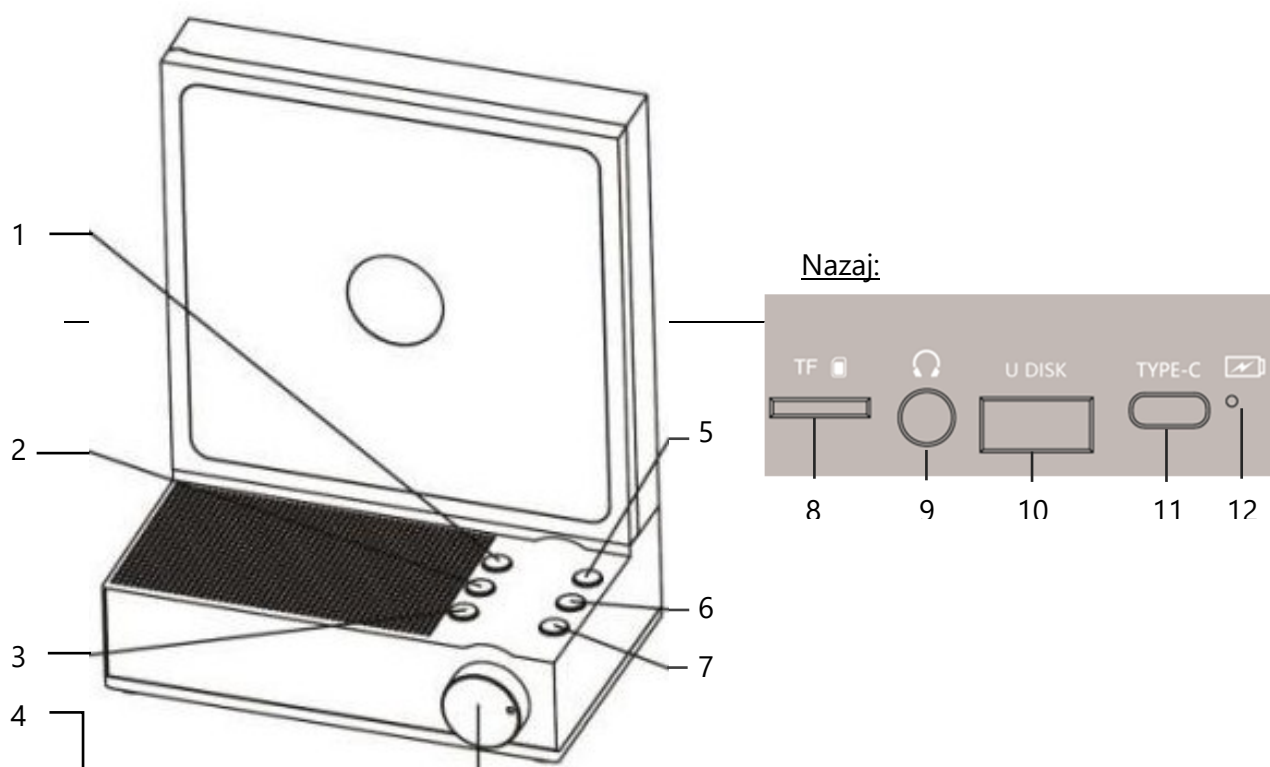

- | | | | | | |
|---|--|---|----|--|---|
| 1 | | stikalo za luči | 7 | | Preskoči nazaj |
| 2 | | Gumb za ponovitev | 8 | | Reža za pomnilniško kartico |
| 3 | | Preskoči nazaj / Izklopni časovnik | 9 | | 3,5 mm priključek za slušalke / avdio izhod |
| 4 | | Stikalo za vklop/izklop, Nadzor glasnosti | 10 | | USB vmesnik za U DISK |
| 5 | | Način predvajanja | 11 | | TYPE-C za polnilni kabel USB |
| 6 | | Gumb za predvajanje/pavzo | 12 | | Indikator polnjenja |

Daljinski upravljalnik:

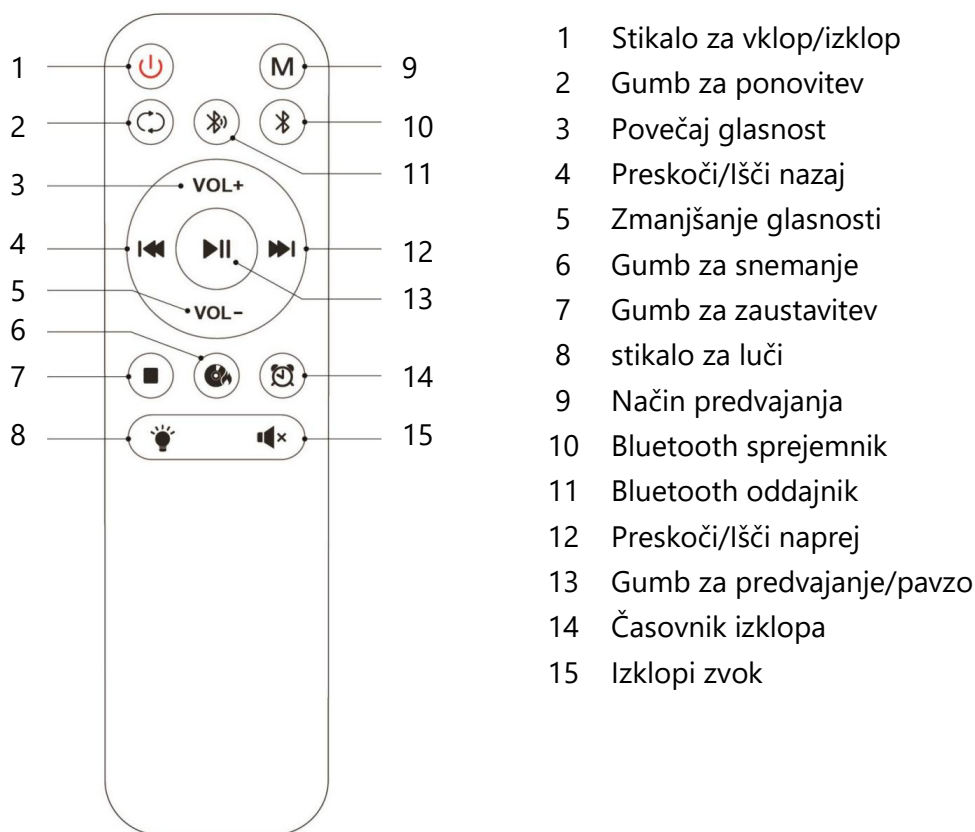

Obseg dobave:

- Predvajalnik CD-jev
- daljinski upravljalnik
- Polnilni kabel USB
- Zvočni kabel (3,5 mm)
- Navodila za uporabo

Napajalnik

Baterija:

Ta naprava je opremljena s polnilno baterijo. Pred prvo uporabo popolnoma napolnite baterijo. Za to boste potrebovali priloženi polnilni kabel in USB polnilni adapter 5V / 2A (ni priložen).



Pomembno obvestilo:

- Ne uporabljajte polnilnega adapterja z napetostjo višjo od 5 V, saj lahko to poškoduje napravo.
- Priloženi polnilni kabel USB-C z ustreznim napajalnikom USB priključite v vhodno vtičnico »TYPE C« na zadnji strani naprave in v pravilno nameščeno gospodinjsko vtičnico.
- Med polnjenjem LED indikator na zadnji strani naprave sveti rdeče.
- Ko je baterija popolnoma napolnjena (po približno 3 urah), indikator zasveti modro.
- Polnilni kabel je mogoče ponovno odstraniti.

- Ko je baterija popolnoma napolnjena, je čas predvajanja približno 8–10 ur pri srednji glasnosti.

Vstavite baterije v daljinski upravljalnik:

Odprite predalček za baterije na hrbtni strani daljinskega upravljalnika in vstavite 2 bateriji AAA (LR03), pri čemer upoštevajte polarnost +/- , kot je prikazano v predalu za baterije.

Ponovno zaprite predal za baterije. Če daljinskega upravljalnika dalj časa ne uporabljate, odstranite baterije, da preprečite poškodbe zaradi puščanja baterij.

Varnostna navodila za baterije:

- Po potrebi očistite kontakte baterije in naprave, preden jih vstavite.
- Rabljene baterije takoj in nemudoma odstranite iz naprave! Povečano tveganje puščanja!
- Če baterija pušča, previdno obrišite razlito tekočino in vstavite nove baterije.
- Baterije vedno vstavljajte v skladu z navedeno polarnostjo, sicer se lahko naprava poškoduje.
- Baterij nikoli ne izpostavljajte prekomerni vročini, kot je sončna svetloba, ogenj ali podobno!
- Baterij nikoli ne potaplajte v vodo.
- Vedno zamenjajte vse baterije hkrati.
- Uporabljajte samo baterije iste znamke in tipa.
- Ne uporabljajte novih in starih baterij skupaj.
- Če naprave dalj časa ne boste uporabljali, odstranite baterije iz nje.
- **Rabljene baterije ne sodijo med gospodinjske odpadke. Baterije je treba oddati na zbirnem mestu za rabljene baterije.**



Način varčevanja z energijo:

Naprava je opremljena s funkcijo samodejnega izklopa, da se prepreči nepotrebna poraba energije.

- Naprava preklopi v stanje pripravljenosti, če zvočnik ne prejme signala v približno 15 minutah.
- Za nadaljevanje delovanja pritisnite gumb za vklop.

To funkcijo ureja standard EU in njen izklop ne predstavlja tehnične napake!

Če naprave ne uporabljate dlje časa, jo je treba za varčevanje z energijo popolnoma izklopiti iz električnega omrežja.

Daljinski upravljalnik:

Nekatere funkcije je mogoče upravljati tako z gumbi na napravi kot z gumbi na daljinskem upravljalniku. Vendar pa je nekatere funkcije mogoče upravljati le z daljinskim upravljalnikom.

- Vstavite baterije v daljinski upravljalnik, kot je opisano prej.
- Za preklapljanje z daljinskim upravljalnikom ga držite neposredno proti napravi.
- Doseg daljinskega upravljalnika je pribl. 7–10 m (na odprtem prostoru).



Vklop/izklop naprave:

– Stikalo za vklop/izklop na napravi:

Za vklop naprave obrnite stikalo za vklop/izklop na napravi v smeri urinega kazalca. Zasliši se klik, prižge se lučka predala za CD in prikaže se zaslon.

Če želite napravo ponovno izklopiti, obrnite stikalo za vklop/izklop v nasprotni smeri urinega kazalca, dokler ne zaslišite »klika«. Osvetlitev in zaslon ugasneta.

– Gumb za daljinsko upravljanje :

Če ste napravo vklopili z vklopnim/izklopnim stikalom, kot je opisano zgoraj, jo lahko izklopite in ponovno vklopite tudi z daljinskim upravljalnikom. Če želite to narediti, pritisnite gumb . Če želite napravo ponovno izklopiti, pritisnite gumb . Na zaslonu se na kratko prikaže »OFF«, preden zaslon popolnoma izgine.

Prosimo, upoštevajte:

Če naprave niste vklopili z vklopnim/izklopnim stikalom na napravi, daljinskega upravljalnika ni mogoče uporabljati.

Izbira funkcije:

Ko napravo vklopite, se samodejno preklopi v način CD.

Pritisnite gumb »M« na napravi ali daljinskem upravljalniku, da preklopite na drugo funkcijo:

- Predvajanje CD-ja s CD -ja
- Predvajanje iz USB-naprav za shranjevanje
- Predvajanje s pomnilniške kartice TF
- BLUE Brezžični prenos glasbe prek Bluetootha

Prilagodi glasnost:

Glasnost lahko prilagodite z gumbom za glasnost na napravi ali z gumboma »VOL+« in »VOL-« na daljinskem upravljalniku.

Prosimo, upoštevajte prikaz: V 01 – V 30.

Funkcija izklopa zvoka / utišanja:

S pritiskom na gumb  lahko zvok popolnoma izklopite. Za ponovni vklop zvoka znova pritisnite ta gumb – nadaljeval se bo z enako glasnostjo, kot je bila prej nastavljena.

Priključek za slušalke / avdio izhod:

Slušalke:

Napravo lahko uporabljate s sluškami (niso priložene). Slušalke s 3,5 mm vtičnico priključite v vtičnico za slušalke na zadnji strani naprave.



Prosimo, upoštevajte:

- Preden priključite slušalke, zmanjšajte glasnost.
- Prekomerna glasnost v daljšem časovnem obdobju lahko povzroči nepopravljivo poškodbo sluha! Zato izberite zmerno glasnost.
- Med vožnjo ne uporabljajte slušalk. To vas in druge ljudi izpostavlja precejšnji nevarnosti.

Zvočni izhod:

Isti priključek je tudi avdio izhod. Zunanjo napravo (npr. zvočnike) priključite s priloženim avdio kablom. Glasba se prenaša prek povezane naprave.

Časovnik izklopa:

Napravo lahko nastavite tako, da se samodejno izklopi po 30, 60 ali 90 minutah:

- Med predvajanjem pritisnite in  držite gumb ter to ponavljajte, dokler se na zaslonu ne prikaže zeleno število minut, po katerih naj se naprava izklopi:

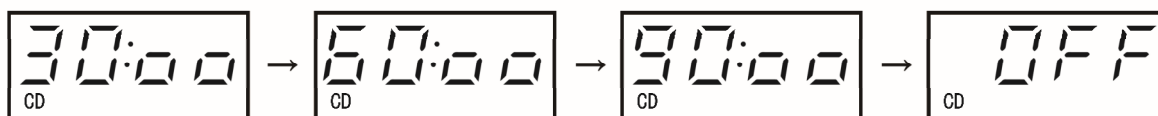

LED-osvetlitev:

Izbirate lahko med 4 različnimi vrstami osvetlitve ali pa osvetlitev popolnoma izklopite:

- Večkrat pritisnite stikalo za luč na napravi ali daljinskem upravljalniku, dokler ni nastavljena zelena vrsta osvetlitve.
- Če želite izklopiti LED-osvetlitev, pritisnite in držite stikalo za luč, dokler se osvetlitev ne ugasne.

Obvestilo:

Če napravo izklopite in jo kasneje ponovno vklopite, se bo osvetlitev samodejno znova vklopila.

Predvajanje CD-jev

Pred prvo uporabo odstranite transportno varnostno škatlo iz predala za CD-je.

Da preprečite vdor prahu, mora biti predal za CD-je običajno zaprt, ko ga ne uporabljate.

1. Vključite napravo, samodejno bo v načinu CD.
2. Ročno odprite pladenj za CD-je – na zaslonu se prikaže napis »OPEN«.

3. Primate CD za robove in ga položite na vreteno z nalepko naprej ter nežno pritisnite, da se zaskoči.
4. Ponovno zaprite pladenj za CD-je. CD se prebere, na zaslonu se prikaže »LOAD«, ki mu na kratko sledi število skladb na CD-ju.
5. Predvajanje se samodejno začne od prve skladbe, na zaslonu pa se prikaže pretečeni čas trenutne skladbe.

Premor:

s pritiskom na gumb Predvajaj/Pavza ▶ II/■ na napravi ali ▶ II daljinskem upravljalniku med predvajanjem. Zaslou utripa. S ponovnim pritiskom na ta gumb se predvajanje nadaljuje. Če se predvajanje ne nadaljuje v 90 sekundah, se naprava samodejno ustavi.

Ustavi predvajanje:

- Upravljanje na napravi: Pritisnite gumb ▶ II/■ za več kot 3 sekunde.
- Upravljanje z daljinskim upravljalnikom: Pritisnite gumb za zaustavitev ■.

Skupno število skladb je prikazano na zaslonu.

Predvajanje CD-ja se bo ustavilo tudi, če preklopite v drug način delovanja (USB, BT itd.). Spremenite ali izklopite napravo.

Obvestilo:

Če predvajanje ustavite, izklopite napravo in jo pozneje ponovno vklopite, se bo predvajanje CD-ja nadaljevalo od istega mesta, kjer je bilo prej ustavljeno.

Če želite začeti s prvo skladbo, pritisnite gumb Ustavi in nato gumb Predvajaj/Pavza.

Funkcija PRESKOČI/ISKAJ:

Gumbi Preskok/Iskanje vam omogočajo, da se premaknete neposredno na določeno skladbo ali mesto na CD-ju. To iskanje se lahko izvede med predvajanjem ali v načinu zaustavitve.

– **Preskoči :**

1. S kratkim pritiskom na gumb Preskoči/Išči (►►) boste preskočili na naslednjo skladbo. Z večkratnim pritiskom na ta gumb boste preskočili na naslednjo skladbo. Prosimo, bodite pozorni na zaslon.
2. S pritiskom na gumb Preskoči/Išči (◀◀) se premakne na začetek trenutnega naslova. Z večkratnim pritiskom na ta gumb se bodo predvajale prejšnje skladbe. Prosimo, bodite pozorni na zaslon.

– **Iskanje:**

1. V načinu predvajanja pritisnite in držite enega od gumbov za preskoči/iskanje (◀◀/ ►►) na daljinskem upravljalniku, dokler ne pridete do želenega odlomka na CD-ju.
2. Takoj ko spustite ta gumb, se predvajanje nadaljuje.

Možnosti predvajanja / funkcija ponavljanja:

Z večkratnim pritiskom na gumb za ponavljanje  med predvajanjem lahko izbirate med naslednjimi možnostmi predvajanja – bodite pozorni na prikaz na robu zaslona:

- EN trenutni naslov se ponovi
- VSE skladbe se ponavljajo
- Naključno premešaj. Skladbe na CD-ju se predvajajo v naključnem vrstnem redu.

Če želite izbrisati izbrano funkcijo, pritisnite gumb za ponavljanje, dokler se na zaslonu ne prikaže »OFF«.

Digitalna funkcija proti udarcem :

Ta funkcija preprečuje preskakovanje plošče CD/MP3, če je naprava med predvajanjem izpostavljena udarcem ali vibracijam. Zato omogoča nemoteno predvajanje.

Kaj pomeni funkcija proti šoku?

- Digitalni podatki CD-ja se samodejno shranijo v pomnilniški pomnilnik.
- Če pride do udarcev ali drugih nepravilnosti na CD-ju ali predvajalniku CD-jev, se bo predvajanje s tega pomnilnika nadaljevalo nemoteno.
- Čas shranjevanja je 60 sekund (običajni CD-ji) ali 120 sekund (CD-ji MP3).

USB / pomnilniška kartica

Ta naprava podpira pomnilniške medije do 128 GB.

1. Vključite napravo in izberite funkcijo USB ali pomnilniške kartice.
2. Vstavite pomnilniško napravo USB v vrata USB in/ali pomnilniško kartico v režo za pomnilniško kartico na zadnji strani naprave. Na zaslonu se prikaže napis »LOAD« in skupno število skladb.
3. Predvajanje se začne. Na zaslonu se prikažeta »USB« ali »TF« in pretečeni čas trenutne skladbe.
4. Prilagodite glasnost.

5. **PREMOR / PRESKOČENJE/ISKANJE naprej/nazaj** : Glasbene funkcije se upravljajo na enak način, kot je opisano v poglavju »Predvajanje CD-ja«.
6. Če želite ustaviti predvajanje z USB-naprave ali pomnilniške kartice, pritisnite gumb za zaustavitev in odstranite napravo za shranjevanje. Na zaslonu se prikaže »NE«.

Prosimo, upoštevajte:

Med predvajanjem diska ne smete odstraniti, saj ga lahko s tem poškodujete. Vedno preklopite v način premora.

7. Izklopite napravo.

Bluetooth

Prosimo, upoštevajte:

- Hkrati je lahko priključena samo ena naprava za predvajanje.
- Zaradi različnih proizvajalcev naprav, modelov in različic programske opreme ni mogoče zagotoviti polne funkcionalnosti za vse naprave Bluetooth.
- Da bi kar najbolje izkoristili funkcijo Bluetooth, se prepričajte, da ste posodobili vso programsko opremo za svojo napravo Bluetooth (npr. pametni telefon) in da uporabljate najnovejšo različico. Za vprašanja in dodatne informacije se obrnite na svojega ponudnika mobilnih storitev.

A) Brežžični sprejem prek Bluetootha:

1. Vključite napravo in izberite funkcijo Bluetooth. Na zaslonu utripa »MODRA«.
2. Poiščite novo povezavo z napravo Bluetooth in izberite »CDP 99 BT«. Če je bila povezava obeh naprav uspešno zaključena, bo to potrjen z zvočnim signalom. Na zaslonu se sedaj neprekinjeno prikaže »MODR« prikaz.
3. Začnite predvajanje glasbe prek zunanje naprave Bluetooth.
4. Glasbene funkcije (predvajanje, pavza, preskok, iskanje) je mogoče upravljati prek obeh naprav.
5. Za prekinitve povezave Bluetooth
 - preklopi na drugo funkcijo
 - Prekinite povezavo Bluetooth zunanje naprave Bluetooth ali
6. Izklopite napravo.

B) Brežžični prenos prek Bluetootha na drugo napravo (zvočnik):

Glasbo s CD-ja, USB-naprave ali pomnilniške kartice lahko prenesete v drugo napravo (npr. zvočnike, slušalke itd.) z uporabo Bluetootha.

1. Predvajajte glasbo s CD-ja, USB-pomnilniške naprave ali pomnilniške kartice, kot je opisano v prejšnjih poglavjih.
2. Med predvajanjem pritisnite in držite gumb »M«  na napravi, dokler na zaslonu ne utripa simbol .

3. Vključite zunanjo napravo (zvočnike, slušalke ...) in seznanite obe napravi. Po uspešnem seznanjanju se simbol  na zaslonu prikaže neprekinjeno.



Opomba : Ta postopek lahko traja približno 20–60 sekund.

4. Predvajana glasba se zdaj prenese na zunanjo, seznanjeno napravo in se predvaja.
5. Za ustavitev prenosa pritisnite gumb »M« **na napravi** , dokler zaslon  ne ugasne.

Snemanje s CD-ja na USB-pomnilniško napravo ali pomnilniško kartico, kodiranje MP3

S to napravo imate možnost digitalizacije svoje zbirke CD-jev tako, da jo kopirate na pomnilniško napravo USB ali pomnilniško kartico. Skladbe so posnete v formatu MP3:

1. Vstavite pomnilniško napravo USB v vmesnik USB ali pomnilniško kartico v režo za pomnilniško kartico.
2. Predvajajte CD, kot je opisano prej. stran

3. Če želite začeti snemati, pritisnite gumb, dokler  se na zaslonu ne prikažeta simbol

in napis »BURN«.  Digitalizacija in snemanje se začeta, na zaslonu se prikaže pretečeni čas trenutne skladbe.

4. gumb ■ Ustavi .



Prosimo, upoštevajte:

- Če sta priložena tako pomnilniška naprava USB kot pomnilniška kartica, se bo snemanje zgodilo na pomnilniško napravo USB.
- Snemanje deluje samo med predvajanjem CD-ja.

Vzdrževanje in nega



OPOZORILO – NEVARNOST ELEKTRIČNEGA UDARA!

Pred čiščenjem se prepričajte, da naprava ni priključena na električno omrežje za polnjenje. Po potrebi odstranite polnilni kabel.

Naprave nikoli ne potaplajte v vodo ali druge tekočine.

Čiščenje ohišja :

- Za čiščenje ohišja uporabite mehko, po možnosti rahlo vlažno krpo. Pazite, da v ohišje ne vdre voda.
- V nobenem primeru ne smete uporabljati bencina, topil ali drugih agresivnih ali korozivnih čistilnih sredstev.
- Ne uporabljajte abrazivnih čistilnih pripomočkov, da ne opraskate površine naprave.

Čiščenje predvajalnika CD-jev:

Za ohranjanje popolne kakovosti zvoka je potrebno, da je predal za CD-je čist in brez umazanije ter prahu. Zato notranjost predala za CD-je občasno očistite s suho vatirano palčko ali uporabite čistilo za objektiv fotoaparata (pihalni ventil). Ne dotikajte se laserja!

Zdravljenje CD-ja:

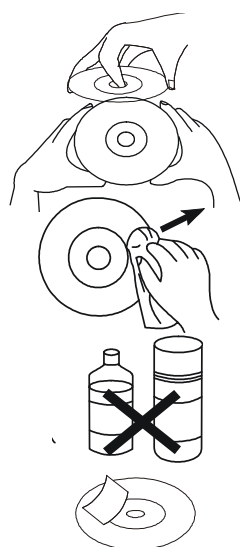

- Če želite CD odstraniti iz držala v pokrovu, pritisnite vreteno na sredini pokrova in CD dvignite za robove.
- CD držite samo za robove; Ne dotikajte se površine CD-ja.
- Če je na površini prah ali druga umazanija, vzemite mehko, suho krpo in jo obrišite neposredno od sredine proti robovom.
Brez krožnih gibov!
- Za čiščenje nikoli ne uporabljajte antistatičnih razpršil, bencina, razredčil ali razpršil za plošče. Te kemikalije lahko poškodujejo površino CD-ja.
- Na svetlečo stran CD-ja ne lepите in ne pišite ničesar.
- Previsoka glasnost lahko povzroči "preskok". V tem primeru zmanjšajte glasnost.
- CD-je vedno shranjujte v za to namenjenem etuiju.
- CD-jev ne izpostavljajte neposredni sončni svetlobi ali prekomerni vročini dlje časa.
- Predvajajte samo CD-je, označene s tem simbolom:



Koristni namigi

Če naprava ne deluje pravilno, vam lahko pri reševanju težave pomagajo naslednje točke. Preden se obrnete na center za pomoč strankam, preverite naslednje:

SIMPTOM	VZROK	REŠITEV
Naprave ni mogoče vklopiti:	<ul style="list-style-type: none"> - Baterija je šibka - Kabel USB je okvarjen ali ni pravilno priključen - Neprimeren polnilni adapter 	<ul style="list-style-type: none"> - Napolnite napravo - Preizkusite povezavo kabla; - Preverite polnilni adapter, ki ga uporabljate
CD-ja ni mogoče brati / se ne predvaja:	<ul style="list-style-type: none"> - CD je bil napačno vstavljen; - Okvarjen CD ali napačen format predvajanja; - Pladenj za CD-je ni zaprt; - Vlaga v predalu za CD-je; 	<ul style="list-style-type: none"> - Vstavite CD z Napis naprej; - Uporabite CD v pravilni obliki zapisa datoteke (MP3) - Zaprite pladenj za CD-je; - Odstranite CD in pustite pokrov predalčka za CD-je odprt dve uri, da se kondenzacija posuši;
Ni zvoka iz zvočnikov	<ul style="list-style-type: none"> - Slušalke, slušalke z mikrofonom ali avdio kabel so priključeni - Regulacija glasnosti v položaju 0 	<ul style="list-style-type: none"> - Odstranite kabel; - Povečaj glasnost;
Ni glasbe iz slušalk:	<ul style="list-style-type: none"> - Vtič za slušalke ni pravilno priključen; - Nadzor glasnosti vklopljen Minimalno; - šibka baterija; 	<ul style="list-style-type: none"> - Izključite slušalko in jo ponovno priključite. - Povečaj glasnost - Napolnite baterijo.
Polnjenje ne deluje:	<ul style="list-style-type: none"> - Preverite polnilne kable USB in polnilne adapterje; 	<ul style="list-style-type: none"> - Uporabite nov kabel ali adapter;
Povezave Bluetooth ni mogoče vzpostaviti:	<ul style="list-style-type: none"> - Preverite funkcijo Bluetooth vaše zunanje naprave; - Doseg Bluetootha je presežen: 	<ul style="list-style-type: none"> - Vklopite funkcijo Bluetooth in poskusite znova vzpostaviti povezavo; - Zmanjšajte razdaljo med obema napravama.
Naprava se samodejno izklopi:	<ul style="list-style-type: none"> - Glasnost je prenizka, zvočnik ne zazna signala predvajanja: 	<ul style="list-style-type: none"> - Povečajte glasnost (glejte »Samodejni izklop«)
"Skok" med predvajanjem:	<ul style="list-style-type: none"> - Okvarjen CD; - CD je umazan; - Prekomerne vibracije 	<ul style="list-style-type: none"> - Poskusite z drugim CD-jem; - Očistite CD; - Nastavite predvajalnik CD-jev na mesto brez vibracij ;
Zvok popačen	<ul style="list-style-type: none"> - Glasba je preglasna - Prazna baterija 	<ul style="list-style-type: none"> - Zmanjšajte glasnost - Napolnite napravo

Tehnični podatki

Napajanje:		
USB priključni kabel		tipa C, DC 5V / 2 A
USB polnilni adapter		ni priložen
Vgrajena baterija:		3,7 V/4000 mAh
Čas polnjenja:		približno 3 ure
Čas predvajanja:		približno 8–10 ur pri 70 % glasnosti
Formati CD-jev:		zvočni CD, CD-R, CD-RW;
Formati datotek:		CD-DA, MP3, WMA
CD proti udarcem: 60 sekund.		
	MP3:12 0 sek.	
Velikosti CD-jev:		12 cm / 8 cm
Različica Bluetootha:		V.5.3
Doseg Bluetooth:		približno 10 m
Pomnilniška naprava USB in pomnilniška kartica:		maks. 128 GB
Neto teža (naprava, daljinski upravljalnik , AUX kabel in polnilni kabel):		pribl. 625 g
Dimenzije (Š x V x G):		14,5 x 183 x 96 mm



* Pridržujemo si pravico do tipografskih napak, oblikovnih in tehničnih sprememb! *

V izklopljenem stanju naprava porabi 0,2405 vata.

Informacije o varstvu okolja



Ob koncu življenjske dobe tega izdelka ne smete odvreči med običajne gospodinjske odpadke, temveč ga morate oddati na zbirnem mestu za recikliranje električne in elektronske opreme. Simbol na izdelku, v navodilih za uporabo ali na embalaži to označuje.

Materiali so reciklabilni v skladu z njihovo označbo. Z ponovno uporabo, recikliranjem ali drugimi oblikami recikliranja starih naprav pomembno prispevate k varovanju našega okolja.

Za odgovorno odlagališče se obrnite na lokalno občino.

GARANCIJSKI LIST

1. Firma in naslov sedeža garanta:

TRIOR D.O.O. , ROŽNA ULICA 44 4208 ŠENČUR

2. Datum dobave blaga:

3. Podatki, ki identificirajo blago (model, serijska številka):

4. Izjava garanta:

TRIOR D.O.O. jamči, da ima izdelek lastnosti ali brezhibno delovanje v garancijskem roku, ki začne teči z dobavo blaga potrošniku.

5. Pravice potrošnika, če blago nima lastnosti navedenih v garancijskem listu ali oglaševalskem sporočilu:

Če izdelek ne izpolnjuje specifikacij ali nima lastnosti, navedenih v garancijskem listu ali oglaševalskem sporočilu, lahko potrošnik najprej zahteva odpravo napak. Če napake niso odpravljene v 30 dneh od prejema zahteve, mora proizvajalec potrošniku brezplačno zamenjati blago z enakim, novim in brezhibnim blagom.

Če se rok 30 dni podaljša, to ne sme trajati več kot dodatnih 15 dni. O podaljšanju in razlogih za to podaljšanje bo potrošnik obveščen pred potekom 30-dnevnega roka. Če proizvajalec v podaljšanem roku ne odpravi napak ali ne zamenja blaga, lahko potrošnik zahteva vračilo kupnine ali znižanje kupnine, sorazmerno zmanjšanju vrednosti blaga zaradi neskladnosti.

Če neskladnost nastopi v manj kot 30 dneh od dobave blaga, lahko potrošnik zahteva vračilo kupnine. Za zamenjano blago ali zamenjane bistvene dele blaga bo izdan nov garancijski list.

Za čas popravila lahko proizvajalec potrošniku zagotovi brezplačno uporabo podobnega blaga.

Če tega ne stori, ima potrošnik pravico do odškodnine za izgubo uporabe blaga.

Stroške materiala, nadomestnih delov, dela, prevoza in prenosa blaga v primeru popravila ali zamenjave nosi proizvajalec.

6. Postopek uveljavljanja garancije:

Potrošnik mora garanta obvestiti pisno (po pošti, elektronski pošti) ali osebno pri pooblaščenem servisu ter priložiti dokazilo o veljavnosti garancije (račun in garancijski list).

Potrošnik mora omogočiti pregled reklamiranega blaga nemudoma po obvestilu.

7. Rok za rešitev reklamacije:

30 dni z možnostjo podaljšanja za največ 15 dni, o čemer bo potrošnik predhodno obveščen.

8. Trajanje garancijskega roka:

24 mesecev od dneva dobave blaga potrošniku.

9. Ozemeljsko območje veljavnosti garancije:

Garancija velja na ozemlju Republike Slovenije.

10. Opozorilo:

Potrošnik ima zakonsko pravico, da v primeru neskladnosti blaga zoper prodajalca brezplačno uveljavlja jamčevalne zahtevke. Garancija ne izključuje pravic potrošnika, ki izhajajo iz obveznega jamstva za skladnost blaga.

11. Zagotavljanje vzdrževanja in nadomestnih delov:

TRIOR D.O.O. zagotavlja vzdrževanje, nadomestne dele in priklopne aparate še 3 leta po preteku garancijskega roka.

Pooblaščen serviser:

TRIOR D.O.O. , ROŽNA ULICA 44 4208 ŠENČUR

E-mail: INFO@TRIOR.SI ; Tel: 0590 11 331

OSTRZEŻENIE!

RYZIKO PORAŻENIA PRĄDEM ELEKTRYCZNYM - nie otwierać! Aby uniknąć ryzyka porażenia prądem, nie należy otwierać obudowy urządzenia. Urządzenie nie posiada żadnych elementów sterujących. Naprawy należy powierzać wyłącznie wykwalifikowanemu personelowi. Niewłaściwie wykonane naprawy mogą stwarzać poważne ryzyko i spowodować uszkodzenie urządzenia.



Symbol błyskawicy w trójkącie ostrzega użytkownika, że urządzenie zawiera nieizolowane części elektryczne. Istnieje ryzyko porażenia prądem elektrycznym.



Wykrzyknik w trójkącie informuje użytkownika o obecności ważnych informacji o urządzeniu w instrukcji obsługi. Dotyczą one konserwacji, napraw i eksploatacji urządzenia .

- Nie wkładaj żadnych przedmiotów do urządzenia. Urządzenie posiada zabezpieczenie: gdy tylko szuflada na płyty CD zostanie otwarta, laser automatycznie się wyłącza. Jeżeli w urządzeniu znajdzie się obcy przedmiot, działanie tego urządzenia zabezpieczającego może zostać zakłócone.
- Umieść urządzenie na stabilnej, wolnej od wibracji, płaskiej powierzchni.
- narażać na nadmierne ciepło lub bezpośrednie działanie promieni słonecznych , ani umieszczać go w bezpośrednim sąsiedztwie urządzeń generujących promieniowanie lub grzejników.
- Urządzenia nie wolno używać w ekstremalnie niskich temperaturach.
- Urządzenie można użytkować wyłącznie w pomieszczeniach suchych, bez wyjątku. Nie należy używać urządzenia w pomieszczeniach znajdujących się w pobliżu wody, np. wanna, zlew kuchenny, umywalka, itp.
- Urządzenie nie nadaje się do stosowania w krajach tropikalnych, gdzie panuje duża wilgotność.

- Nie narażaj urządzenia na działanie brudu i kurzu.
- Nie narażaj urządzenia na upadki i wstrząsy.
- Używaj urządzenia jak najdalej od komputerów, telewizorów i kuchenek mikrofalowych.
- Nie należy umieszczać urządzenia na innych urządzeniach elektrycznych.
- Nigdy nie zasłaniaj otworów wentylacyjnych urządzenia (np. kocami, zasłonami, gazetami itp.). Dlatego nigdy nie należy ustawiać urządzenia na miękkich powierzchniach (np. łóżku, kanapie) i nie należy kłaść pod nim koców lub dywanów.
- Na urządzeniu nie wolno stawiać przedmiotów wypełnionych płynami (wazonów, szklanek itp.).
- Nie należy stawiać na urządzeniu zapalonych świec lub podobnych przedmiotów.
- nie należy używać środków czyszczących zawierających benzynę, rozcieńczalników ani sprayów antystatycznych. Użyj wilgotnej ściereczki.
- Twoje urządzenie zostanie zapakowane w sposób chroniący je przed uszkodzeniem w czasie transportu. Opakowanie jest surowcem, dlatego może zostać ponownie wykorzystane lub ponownie włączone do cyklu surowcowego .

Skaner laserowy:

Odtwarzacz CD jest produktem laserowym klasy 1. Urządzenie wyposażone jest w system bezpieczeństwa, który zapobiega wydostawaniu się niebezpiecznego promieniowania laserowego podczas normalnego użytkowania. Aby uniknąć obrażeń oczu, nigdy nie należy manipulować ani uszkadzać systemu bezpieczeństwa urządzenia.

Urządzenie działa na zasadzie niewidzialnego skanera laserowego. Aby uniknąć niebezpieczeństwa, urządzenie może otwierać wyłącznie wykwalifikowany technik.



OSTRZEŻENIE!

Niebezpieczne narażenie na działanie promieni laserowych, jeśli pokrywa kieszeni na płyty CD jest otwarta lub uszkodzona!

Unikaj bezpośredniego kontaktu z wiązką lasera!

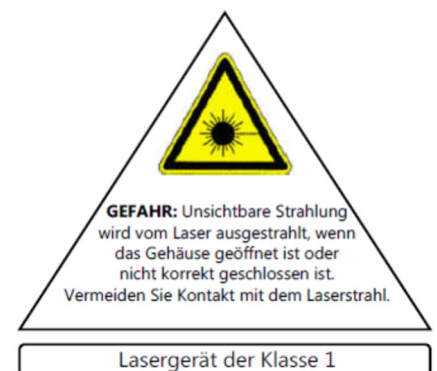

Wilgotność kondensacyjna:

Wilgoć skrapla się na urządzeniu i wewnątrz niego, gdy przenosimy je z zimnego do ciepłego pomieszczenia. Soczewki odtwarzacza CD mogą zaparować. Odtwarzanie płyty CD nie będzie możliwe do momentu odparowania wilgoci z urządzenia. Przed włączeniem urządzenia należy odczekać, aż jego temperatura dostosuje się do temperatury w pomieszczeniu. W zależności od wilgotności powietrza i temperatury w pomieszczeniu, może to potrwać od 2 do 3 godzin. Nigdy nie dotykaj soczewki skanera laserowego!

Dzieci:

- Nigdy nie pozwalaj dzieciom korzystać z urządzeń elektrycznych ani się nimi bawić bez nadzoru.
- Przed wykonaniem zabiegu należy udzielić dzieciom odpowiednich instrukcji.
- Połączenie baterii/akumulatorków może stanowić zagrożenie dla życia. Dlatego trzymaj urządzenie i baterie poza zasięgiem małych dzieci. W przypadku połączenia baterii należy natychmiast zwrócić się o pomoc lekarską.
- Trzymaj folie opakowaniowe poza zasięgiem dzieci. Istnieje ryzyko uduszenia.

Sterownica

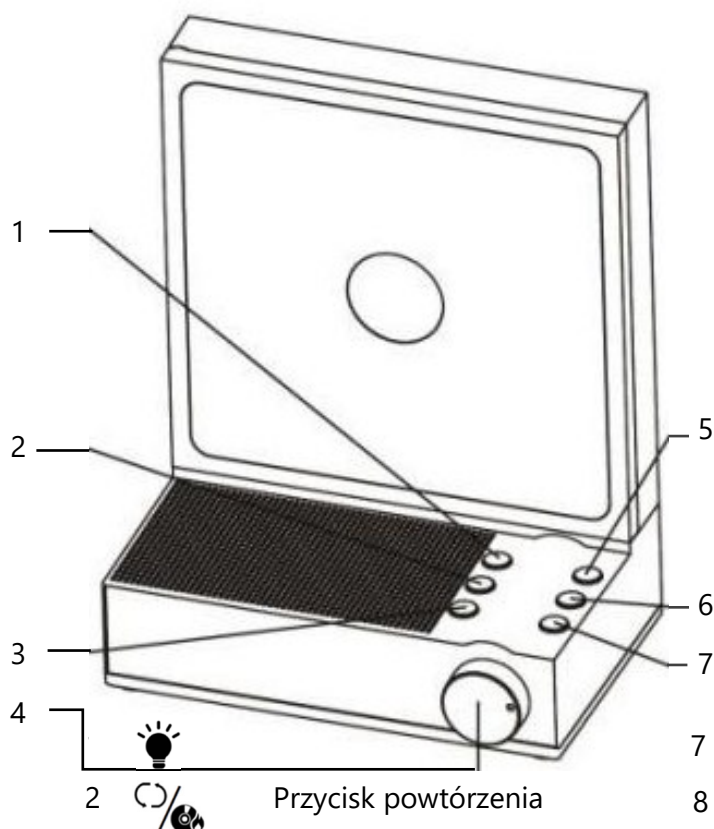

Zpowrotem:

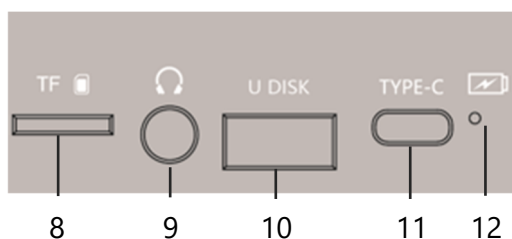

- 7 Wróć
- 8 **TF** Gniazdo karty pamięci

- | | | | | | |
|---|---|---|----|---|--|
| 3 |  | Przewiń wstecz / Wyłącznik czasowy | 9 |  | Gniazdo słuchawkowe 3,5 mm / wyjście audio |
| 4 |  | Włącznik/wyłącznik, Regulacja głośności | 10 | | Interfejs USB dysku U |
| 5 |  | Tryb odtwarzania | 11 | TYPE-C | do kabla ładującego USB |
| 6 |  | Przycisk Odtwórz/Pauza | 12 |  | Wskaźnik ładowania |

Zdalne sterowanie:

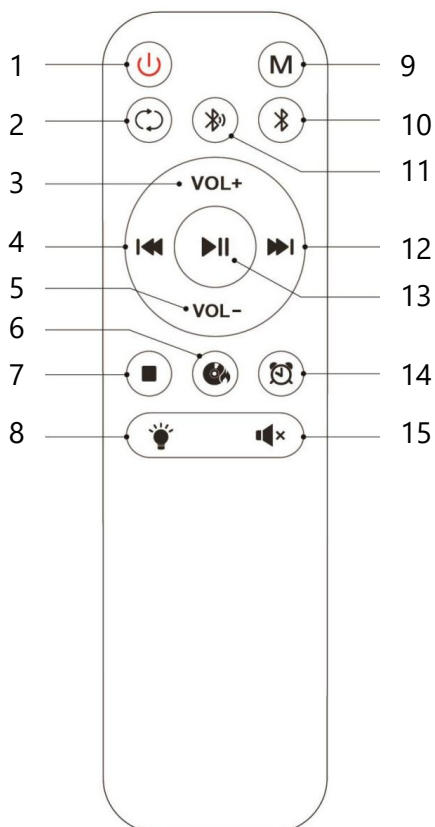

- | | |
|----|--------------------------|
| 1 | Włącznik/wyłącznik |
| 2 | Przycisk powtórzenia |
| 3 | Zwiększ głośność |
| 4 | Pomiń/Wyszukaj wstecz |
| 5 | Zmniejsz głośność |
| 6 | Przycisk nagrywania |
| 7 | Przycisk stop |
| 8 | przełącznik światła |
| 9 | Tryb odtwarzania |
| 10 | Odbiornik Bluetooth |
| 11 | Nadajnik Bluetooth |
| 12 | Pomiń/Wyszukaj do przodu |
| 13 | Przycisk Odtwórz/Pauza |
| 14 | Timer wyłączający |
| 15 | Niemy |

Zakres dostawy:

- odtwarzacz CD
- zdalne sterowanie
- Kabel do ładowania USB
- Kabel audio (3,5 mm)
- Instrukcja obsługi

Bateria:

Urządzenie jest wyposażone w akumulator. Przed pierwszym użyciem należy całkowicie naładować akumulator. Aby to zrobić, będziesz potrzebować dołączonego kabla ładującego i adaptera ładowania USB 5 V / 2 A (brak w zestawie).



WAŻNA UWAGA:

- Nie należy używać ładowarki o napięciu wyższym niż 5 V, ponieważ może to spowodować uszkodzenie urządzenia.
- Podłącz dołączony kabel ładujący USB-C z odpowiednim zasilaczem USB do gniazda wejściowego „TYPE C” z tyłu urządzenia i do prawidłowo zainstalowanego gniazda domowego.
 - Podczas ładowania dioda LED z tyłu urządzenia świeci na czerwono.
 - Gdy akumulator zostanie w pełni naładowany (po około 3 godzinach), wskaźnik zaświeci się na niebiesko.
 - Kabel ładujący można ponownie odłączyć.
 - Po pełnym naładowaniu akumulatora czas odtwarzania wynosi około 8–10 godzin przy średniej głośności.

Włóż baterie do pilota:

Otwórz komorę baterii z tyłu pilota i włóż 2 baterie AAA (LR03), zwracając uwagę na biegunowość + / - zgodnie z oznaczeniami na komorze baterii.

Zamknij ponownie komorę baterii. Jeśli nie używasz pilota przez dłuższy czas, wyjmij baterie, aby zapobiec uszkodzeniom spowodowanym wyciekami baterii.

Instrukcje bezpieczeństwa dotyczące baterii:

- W razie konieczności wyczyść baterię i styki urządzenia przed jej włożeniem.
- Natychmiast wyjmij zużyte baterie z urządzenia! Zwiększone ryzyko wycieku!
- Jeśli bateria przecieka, ostrożnie wytrzyj rozlany płyn i włóż nowe baterie.
- Zawsze wkładaj baterie zgodnie z zalecaną polaryzacją, w przeciwnym razie urządzenie może ulec uszkodzeniu.
- Nigdy nie wystawiaj baterii na działanie nadmiernego ciepła, np. światła słonecznego, ognia itp.!
- Nigdy nie zanurzaj baterii w wodzie.
- Zawsze wymieniaj wszystkie baterie w tym samym czasie.
- Należy używać wyłącznie baterii tej samej marki i tego samego typu.
- Nie należy używać jednocześnie nowych i starych baterii.
- Wyjmij baterie z urządzenia, jeśli nie będziesz go używać przez dłuższy czas.
- **Zużytych baterii nie należy wyrzucać do odpadów domowych.**
Baterie należy oddać w punkcie zbiórki zużytych baterii.





Tryb oszczędzania energii:

Urządzenie wyposażone jest w funkcję automatycznego wyłączenia, co pozwala uniknąć zbędnego zużycia energii.

- Urządzenie przełącza się w tryb czuwania, jeżeli głośnik nie odbierze sygnału w ciągu około 15 minut.
- Aby wznowić działanie, naciśnij przycisk zasilania.

Funkcja ta jest regulowana normą UE i jej wyłączenie nie jest wadą techniczną!

Jeżeli urządzenie nie będzie używane przez dłuższy czas, należy je całkowicie odłączyć od zasilania, aby oszczędzać energię.

Funkcje ogólne

Zdalne sterowanie:

Niektóre funkcje można kontrolować zarówno za pomocą przycisków na urządzeniu, jak i przycisków na pilocie. Niektóre funkcje można jednak kontrolować wyłącznie za pomocą pilota.

- Włóż baterie do pilota zgodnie z powyższym opisem.
- Aby przełączać się za pomocą pilota, należy skierować go bezpośrednio w stronę urządzenia.
- Zasięg pilota wynosi ok. 7-10 m (w przestrzeni otwartej).



Włączanie/wyłączanie urządzenia:

– Włącznik/wyłącznik urządzenia:

Aby włączyć urządzenie, przekręć przełącznik włączania/wyłączania na urządzeniu zgodnie z ruchem wskazówek zegara. Słychać dźwięk kliknięcia, zapala się kontrolka komory CD i pojawia się wyświetlacz.

Aby wyłączyć urządzenie, przekręć przełącznik włącz/wyłącz przeciwnie do ruchu wskazówek zegara, aż usłyszysz „klik”. Oświetlenie i wyświetlacz gasną.

– Przycisk pilota :

Jeżeli włączyłeś urządzenie za pomocą przełącznika włącz/wyłącz, jak opisano powyżej, możesz je również wyłączyć i ponownie włączyć za pomocą pilota. Aby to zrobić naciśnij przycisk . Aby ponownie wyłączyć urządzenie naciśnij przycisk . Na wyświetlaczu na krótko pojawi się napis „OFF”, po czym wyświetlacz zniknie całkowicie.

Uwaga:

Jeżeli urządzenie nie zostało włączone za pomocą przełącznika włącz/wyłącz znajdującego się na urządzeniu, nie można używać pilota.

Wybór funkcji:

Po włączeniu urządzenie automatycznie przełącza się na tryb CD.

Aby przełączyć się na inną funkcję, naciśnij przycisk „M” na urządzeniu lub pilocie:

- Odtwarzanie CD z płyty CD

- USB z urządzeń pamięci masowej USB
- TF z karty pamięci
- NIEBIESKI Bezprzewodowa transmisja muzyki przez Bluetooth

Dostosuj głośność:

Głośność można regulować za pomocą regulatora głośności na urządzeniu lub za pomocą przycisków „VOL+” i „VOL-” na pilocie.

Proszę zwrócić uwagę na wyświetlacz: V 01 – V 30.

Wycisz / Funkcja wyciszenia:

Naciśnięcie przycisku  umożliwia całkowite wyłączenie dźwięku. Naciśnij ten przycisk ponownie, aby ponownie włączyć dźwięk – będzie on odtwarzany z tą samą głośnością, jaką ustawiono poprzednio.

Gniazdo słuchawkowe / wyjście audio:

Słuchawki:

Możesz używać urządzenia ze słuchawkami (nie ma ich w zestawie). Podłącz słuchawki ze złączem 3,5 mm do gniazda słuchawkowego z tyłu urządzenia.



Uwaga:

- Przed podłączeniem słuchawek należy zmniejszyć głośność.
- Nadmierna głośność przez dłuższy czas może spowodować nieodwracalne uszkodzenie słuchu! Wybierz zatem umiarkowaną głośność.
- Nie korzystaj ze słuchawek podczas jazdy samochodem. Naraża to Ciebie i inne osoby na poważne niebezpieczeństwo.

Wyjście audio:

To samo złącze jest również gniazdem wyjściowym audio. Podłącz urządzenie zewnętrzne (np. głośniki) za pomocą dołączonego kabla audio. Muzyka jest przesyłana poprzez podłączone urządzenie.

Wyłącznik czasowy:

Masz możliwość ustawienia automatycznego wyłączenia urządzenia po 30, 60 lub 90 minutach:

- Podczas odtwarzania naciśnij i  przytrzymaj przycisk, a następnie powtarzaj tę czynność, aż na wyświetlaczu pojawi się żądana liczba minut, po której urządzenie powinno się wyłączyć:

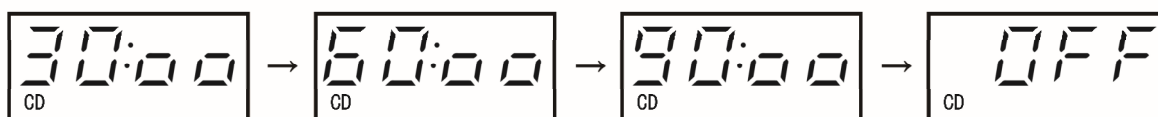

Oświetlenie LED:

Możesz wybierać pomiędzy 4 różnymi typami oświetlenia lub całkowicie je wyłączyć:

- Naciskaj przycisk światła na urządzeniu lub pilocie, aż ustawiony zostanie żądany rodzaj oświetlenia.
- Jeśli chcesz wyłączyć oświetlenie LED, naciśnij i przytrzymaj włącznik światła, aż oświetlenie zgaśnie.

Ogłoszenie:

Jeśli wyłączysz urządzenie i później włączysz je ponownie, oświetlenie włączy się automatycznie.

Odtwarzanie płyt CD

Przed pierwszym użyciem należy wyjąć opakowanie zabezpieczające transport z komory na płyty CD.

Aby zapobiec dostawaniu się kurzu do środka, kieszeń na płyty CD powinna być zazwyczaj zamknięta, gdy nie jest używana.

1. Włącz urządzenie, a automatycznie przejdzie w tryb CD.
2. Otwórz tackę na płyty CD ręcznie – na wyświetlaczu pojawi się napis „OPEN”.
3. Trzymając płytę CD za krawędzie, umieść ją na trzpieniu etykietą skierowaną do przodu i delikatnie dociśnij, aż zatrzaśnie się na swoim miejscu.
4. Zamknij ponownie tackę na płyty CD. Płyta CD zostaje odczytana, na wyświetlaczu pojawia się napis „LOAD”, po którym na krótko wyświetlana jest liczba utworów na płycie CD.
5. Odtwarzanie rozpocznie się automatycznie od pierwszego utworu, a na wyświetlaczu będzie widoczny czas odtwarzania bieżącego utworu.

Pauza:

, naciskając przycisk Odtwarzaj/Pauza ▶ II/■ na urządzeniu lub ▶ II/pilocie podczas odtwarzania. Wyświetlacz miga. Ponowne naciśnięcie tego przycisku spowoduje wznowienie odtwarzania. Jeżeli odtwarzanie nie zostanie wznowione w ciągu 90 sekund, urządzenie automatycznie przejdzie w tryb zatrzymania.

Zatrzymaj odtwarzanie:

- Obsługa urządzenia: Naciśnij przycisk ▶ II/■ na dłużej niż 3 sekundy.
- Obsługa za pomocą pilota: Naciśnij przycisk stop ■.

Całkowita liczba utworów jest wyświetlana na wyświetlaczu.

Odtwarzanie płyty CD zostanie również zatrzymane w przypadku przełączenia na inny tryb pracy (USB, BT, ..).

Zmień lub wyłącz urządzenie.

Ogłoszenie:





Jeśli zatrzymasz odtwarzanie, wyłączysz urządzenie, a następnie włączysz je ponownie po pewnym czasie, odtwarzanie płyty CD zostanie wznowione od tego samego miejsca, w którym zostało wcześniej zatrzymane.

Aby rozpocząć odtwarzanie od pierwszego utworu, naciśnij przycisk Stop, a następnie przycisk Odtwarzaj/Pauza.



Funkcja Pomiń/WYSZUKAJ:

Przyciski Pomiń/Wyszukaj umożliwiają przejście bezpośrednio do określonego utworu lub miejsca na płycie CD. Wyszukiwanie można wykonać podczas odtwarzania lub w trybie zatrzymania.

– **Pomiń :**

1. Krótkie naciśnięcie przycisku Pomiń/Wyszukaj ( / ) spowoduje przejście do następnego utworu. Kilukrotne naciśnięcie tego przycisku spowoduje przejście do następnego utworu. Proszę zwrócić uwagę na wyświetlacz.
2. Naciskając przycisk Pomiń/Szukaj ( / ) przechodzi na początek bieżącego tytułu. Kilukrotne naciśnięcie tego przycisku spowoduje odtworzenie poprzednich utworów. Proszę zwrócić uwagę na wyświetlacz.

– **Szukaj:**

1. W trybie odtwarzania naciśnij i przytrzymaj jeden z przycisków Pomiń/Wyszukaj ( / ) na pilocie, aż dotrzesz do interesującego Cię fragmentu na płycie CD.
2. Po zwolnieniu tego przycisku odtwarzanie zostanie wznowione.

Opcje odtwarzania / funkcja powtarzania:

Naciskając wielokrotnie przycisk powtarzania  podczas odtwarzania, możesz wybrać jedną z następujących opcji odtwarzania – zwróć uwagę na wyświetlacz na krawędzi ekranu:

- Powtarza się JEDEN aktualny tytuł
- WSZYSTKIE wszystkie utwory są powtarzane
- Tasowanie SHUF . Utwory na płycie CD są odtwarzane w losowej kolejności.

Jeśli chcesz usunąć wybraną funkcję, naciskaj przycisk powtarzania, aż na wyświetlaczu pojawi się napis „OFF”.

Cyfrowa funkcja antywstrząsowa :

Funkcja ta zapobiega przeskakiwaniu płyt CD/MP3, jeśli podczas odtwarzania urządzenie jest narażone na wstrząsy lub wibracje. Dzięki temu możliwe jest płynne odtwarzanie.

Co oznacza funkcja antywstrząsowa?

- Dane cyfrowe zawarte na płycie CD są automatycznie zapisywane w buforze pamięci.
- Jeśli płyta CD lub odtwarzacz CD zostaną uszkodzone lub uderzone, odtwarzanie z tej pamięci będzie kontynuowane bez zakłóceń.
- Czas przechowywania wynosi 60 sekund (normalne płyty CD) lub 120 sekund (płyty CD z plikami MP3).

USB / karta pamięci

To urządzenie obsługuje nośniki pamięci o pojemności do 128 GB.

1. Włącz urządzenie i wybierz funkcję USB lub karty pamięci.
2. Podłącz urządzenie pamięci masowej USB do portu USB i/lub kartę pamięci do gniazda karty pamięci z tyłu urządzenia. Na wyświetlaczu pojawia się komunikat „LOAD” i wyświetlana jest całkowita liczba utworów.
3. Rozpocznie się odtwarzanie. Na wyświetlaczu pojawia się komunikat „USB” lub „TF” oraz czas odtwarzania bieżącego utworu.
4. Dostosuj głośność.
5. **PAUZA / POMIJANIE / WYSZUKIWANIE do przodu/do tyłu** : Funkcje muzyczne obsługuje się w taki sam sposób, jak opisano w części „Odtwarzanie płyt CD”.
6. Jeśli chcesz zatrzymać odtwarzanie z urządzenia pamięci masowej USB lub karty pamięci, naciśnij przycisk zatrzymania i wyjmij urządzenie pamięci masowej. Na wyświetlaczu pojawia się komunikat „NIE”.

Uwaga:

Nie należy wyjmować płyty w trakcie odtwarzania, gdyż może to spowodować jej uszkodzenie. Zawsze przechodź w tryb pauzy.

7. Wyłącz urządzenie.

Bluetooth

Uwaga:



- Można podłączyć tylko jedno urządzenie odtwarzające na raz.
- Ze względu na różnorodność producentów urządzeń, modeli i wersji oprogramowania nie można zagwarantować pełnej funkcjonalności wszystkich urządzeń Bluetooth.
- Aby w pełni wykorzystać funkcję Bluetooth, upewnij się, że zaktualizowałeś całe oprogramowanie swojego urządzenia Bluetooth (np. smartfona) i korzystasz z najnowszej wersji. Jeśli masz pytania lub potrzebujesz dalszych informacji, skontaktuj się ze swoim operatorem telefonii komórkowej.

A) Odbiór bezprzewodowy przez Bluetooth:

1. Włącz urządzenie i wybierz funkcję Bluetooth. Na wyświetlaczu miga kolor „NIEBIESKI”.
2. Wyszukaj nowego połączenia ze swoim urządzeniem Bluetooth i wybierz „CDP 99 BT”. Jeśli parowanie obu urządzeń zakończy się powodzeniem, zostanie to potwierdzone sygnałem dźwiękowym. Na ekranie będzie teraz stale widoczny napis „NIEBIESKI”.
3. Rozpocznij odtwarzanie muzyki za pomocą zewnętrznego urządzenia Bluetooth.
4. Funkcje muzyczne (odtwarzanie, pauza, pomijanie, wyszukiwanie) można kontrolować za pomocą obu urządzeń.
5. Aby zakończyć połączenie Bluetooth
 - przełączyć na inną funkcję
 - Rozłącz połączenie Bluetooth swojego zewnętrznego urządzenia Bluetooth lub
6. Wyłącz urządzenie.

B) Transmisja bezprzewodowa przez Bluetooth do innego urządzenia (głośnika):



Masz możliwość przeniesienia swojej muzyki z płyty CD, urządzenia pamięci USB lub karty pamięci na inne urządzenie (np. głośniki, słuchawki itp.) za pomocą technologii Bluetooth.

1. Odtwarzaj muzykę z płyty CD, urządzenia pamięci USB lub karty pamięci, tak jak opisano w poprzednich rozdziałach.
2. Podczas odtwarzania naciśnij i przytrzymaj przycisk „M”  na urządzeniu, aż na wyświetlaczu zacznie migać symbol .
3. Włącz urządzenie zewnętrzne (głośniki, słuchawki itp.) i sparuj oba urządzenia. Po udanym sparowaniu na wyświetlaczu będzie stale widoczny symbol . 
Uwaga : Proces ten może potrwać około 20–60 sekund.
4. Odtwarzana muzyka jest teraz przesyłana do sparowanego urządzenia zewnętrznego i odtwarzana.
5. Aby zatrzymać transmisję należy nacisnąć przycisk „M” na urządzeniu , aż wyświetlacz  zgaśnie.



Nagrywanie z płyty CD na urządzenie pamięci masowej USB lub kartę pamięci Kodowanie MP3

Dzięki temu urządzeniu masz możliwość digitalizacji swojej kolekcji płyt CD poprzez skopiowanie jej na nośnik USB lub kartę pamięci. Utwory zostały nagrane w formacie MP3:

1. Włóż urządzenie pamięci masowej USB do interfejsu USB lub kartę pamięci do gniazda karty pamięci.
2. Odtwórz płytę CD w sposób opisany powyżej. z dala
3. Jeśli chcesz rozpocząć nagrywanie, naciśnij przycisk, aż  na wyświetlaczu pojawi się symbol i napis „BURN”.  Rozpoczyna się digitalizacja i nagrywanie, na wyświetlaczu pojawia się czas trwania bieżącego utworu.
4. Aby zatrzymać nagrywanie naciśnij przycisk Stop ■.



Uwaga:

- Jeżeli podłączone jest zarówno urządzenie pamięci masowej USB, jak i karta pamięci, nagranie zostanie wykonane na urządzeniu pamięci masowej USB.
- Nagrywanie działa tylko podczas odtwarzania płyty CD.

Konserwacja i pielęgnacja



OSTRZEŻENIE – RYZYKO PORAŻENIA PRĄDEM ELEKTRYCZNYM!

Przed czyszczeniem upewnij się, że urządzenie nie jest podłączone do zasilania w celu naładowania. W razie potrzeby odłącz kabel ładujący.

Nigdy nie zanurzaj urządzenia w wodzie ani innych płynach.

Czyszczenie obudowy :

- Do czyszczenia obudowy należy używać miękkiej, lekko wilgotnej ściereczki. Upewnij się, że do obudowy nie dostanie się woda.
- W żadnym wypadku nie należy używać benzyny, rozpuszczalników ani innych silnych lub żrących środków czyszczących.
- Aby uniknąć zarysowania powierzchni urządzenia, nie należy używać środków czyszczących o właściwościach ściernych.

Czyszczenie odtwarzacza CD:

Aby zachować idealną jakość dźwięku, należy dbać o to, aby komora na płyty CD była wolna od brudu i kurzu. Dlatego też należy od czasu do czasu czyścić wnętrze komory na płyty CD suchym wacikiem lub używać środka do czyszczenia obiektywów aparatów fotograficznych (dmuchawki). Nie dotykaj lasera!

Leczenie CD:



- Aby wyjąć płytę CD z uchwytu w pokrywie, naciśnij trzpień znajdujący się na środku pokrywy i unieś płytę CD, trzymając ją za krawędzie.
- Trzymaj płytę CD tylko za krawędzie; nie dotykaj powierzchni płyty CD.

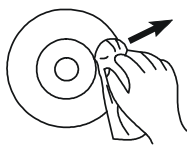

- Jeśli na powierzchni znajduje się kurz lub inny brud, należy wziąć miękką, suchą szmatkę i wycierać ją w kierunku od środka do krawędzi.

Żadnych ruchów okrężnych!



- Do czyszczenia nigdy nie należy używać sprayów antystatycznych, benzyny, rozcieńczalników ani sprayów do płyt winylowych. Substancje chemiczne mogą uszkodzić powierzchnię płyty CD.

- Nie przyklejaj i nie pisz niczego na błyszczącej stronie płyty CD.

- Zbyt wysoki poziom głośności może powodować „skakanie”. W takim przypadku należy zmniejszyć głośność.
- Zawsze przechowuj płyty CD w przeznaczonym do tego celu pudełku.
- Nie wystawiaj płyt CD na bezpośrednie działanie promieni słonecznych lub nadmiernego ciepła przez dłuższy czas.

– Odtwarzaj wyłącznie płyty CD oznaczone tym symbolem:



Przydatne wskazówki

Jeśli urządzenie nie działa prawidłowo, poniższe wskazówki mogą pomóc w rozwiązaniu problemu. Przed skontaktowaniem się z centrum obsługi klienta należy koniecznie sprawdzić:

OBJAW	PRZYCZYNA	ROZWIĄZANIE
Nie można włączyć urządzenia:	<ul style="list-style-type: none"> - Bateria jest słaba - Kabel USB jest uszkodzony lub nie jest prawidłowo podłączony - Niewłaściwy adapter ładowania 	<ul style="list-style-type: none"> - Naładuj urządzenie - Przetestuj połączenie kabla; - Sprawdź używany adapter ładowania
Płyta CD nie może zostać odczytana / nie odtwarza się:	<ul style="list-style-type: none"> - Płyta CD została włożona nieprawidłowo; - Wadliwa płyta CD lub nieprawidłowy format odtwarzania; - Tacka na płycie CD nie jest zamknięta; - Wilgoć w komorze na płycie CD; 	<ul style="list-style-type: none"> - Włóż płytę CD z Napis do przodu; - Użyj płyty CD w odpowiednim formacie pliku (MP3) - Zamknij tackę na płycie CD; - Wyjmij płytę CD i pozostaw pokrywę komory CD otwartą na dwie godziny, aby umożliwić wyschnięcie skroplonej pary wodnej;
Brak dźwięku w głośnikach	<ul style="list-style-type: none"> - Podłączono słuchawki, słuchawki douszne lub kabel audio - Regulacja głośności w pozycji 0 	<ul style="list-style-type: none"> - Odłącz kabel; - Podgłośnij głośność;
Brak muzyki w słuchawkach:	<ul style="list-style-type: none"> - Wtyczka do słuchawek nie prawidłowo podłączony; - Regulacja głośności włączona Minimum; - słaba bateria; 	<ul style="list-style-type: none"> - Odłącz słuchawkę i podłącz ją ponownie. - Zwiększ głośność - Naładuj baterię.
Ładowanie nie działa:	<ul style="list-style-type: none"> - Sprawdź kable ładujące USB i adaptory ładujące; 	<ul style="list-style-type: none"> - Użyj nowego kabla lub adaptera;
Nie można nawiązać połączenia Bluetooth:	<ul style="list-style-type: none"> - Sprawdź funkcję Bluetooth swojego urządzenia zewnętrznego: - Przekroczono zasięg Bluetooth: 	<ul style="list-style-type: none"> - Włącz funkcję Bluetooth i spróbuj sparować ponownie; - Zmniejsz odległość między dwoma urządzeniami.
Urządzenie wyłącza się automatycznie:	<ul style="list-style-type: none"> - Głośność jest zbyt niska, głośnik nie może wykryć sygnału odtwarzania: 	<ul style="list-style-type: none"> - Zwiększ głośność (patrz „Automatyczne wyłączenie”)
„Skok” podczas odtwarzania:	<ul style="list-style-type: none"> - Wadliwa płyta CD; - Płyta jest brudna; 	<ul style="list-style-type: none"> - Spróbuj innej płyty CD; - Wyczyść płytę CD;

Gwarancja / Rękojmia

Oprócz gwarancji ustawowej udzielamy na to urządzenie 24-miesięcznej gwarancji, licząc od daty wystawienia faktury lub dokumentu dostawy. W okresie gwarancji, po przedstawieniu faktury lub listu przewozowego, wszystkie wady produkcyjne i/lub materiałowe zostaną usunięte bezpłatnie poprzez naprawę i/lub wymianę wadliwych części lub (według naszego uznania) poprzez wymianę produktu na równoważny, nienaruszony przedmiot. Warunkiem koniecznym takiej gwarancji jest prawidłowa obsługa i konserwacja urządzenia. Wszelkie roszczenia wykraczające poza naszą gwarancję są wykluczone. Gwarancja obejmuje naprawę urządzenia wyłącznie w uzasadnionych przypadkach. Dalsze roszczenia i odpowiedzialność za ewentualne szkody następne są zasadniczo wykluczone. Nie udziela się gwarancji na części ulegające naturalnemu zużyciu lub uszkodzenia powstałe na skutek uderzeń, nieprawidłowej obsługi, narażenia na działanie wilgoci lub innych czynników zewnętrznych, a także na skutek ingerencji nieupoważnionych osób trzecich. W przypadku roszczenia gwarancyjnego urządzenie należy odesłać do sprzedawcy wraz z fakturą lub dowodem dostawy.

Silva-Schneider Handelsges.m.b.H.
Karolingerstraße 1
A-5020 Salzburg
office@silva-schneider.at

Gwarancja:

Gwarancja jest wyraźnie uregulowana przepisami prawa i obejmuje wyłącznie wady istniejące w momencie wydania towaru. Roszczenie jest zawsze kierowane przeciwko partnerowi umowy (sprzedawcy), który jest zobowiązany do bezpłatnego usunięcia wady (dla konsumenta).

Gwarancja:

Gwarancja jest dobrowolnym, umownym zobowiązaniem producenta (generalnego importera), dla którego nie ma minimalnych wymogów merytorycznych ani formalnych. Wiele gwarancji pokrywa jednak tylko część kosztów poniesionych na usunięcie usterek, ale generalnie dotyczą one wszystkich usterek, które wystąpią w określonym przedziale czasowym.

ATTENTION !

RISQUE DE CHOC ÉLECTRIQUE - NE PAS OUVRIR ! Pour éviter le risque de choc électrique, n'ouvrez pas le boîtier de l'appareil. Cet appareil ne comporte aucun contrôle à l'intérieur. Faites effectuer les réparations uniquement par des professionnels qualifiés. Des réparations incorrectes peuvent présenter des dangers considérables et endommager l'appareil.



Un symbole d'éclair dans un triangle avertit l'utilisateur est dû au fait que cet appareil contient des pièces électriques non isolées. Le risque de Décharges électriques.



Un point d'exclamation en triangle indique à l'utilisateur que des informations importantes concernant cet appareil se trouvent dans le manuel d'utilisation. Celles-ci concernent la maintenance, la réparation et le fonctionnement de l'appareil.

- N'insérez aucun objet dans l'appareil. L'appareil est équipé d'un dispositif de sécurité, dès que le compartiment CD est ouvert, le laser s'éteint automatiquement. S'il y a un objet étranger dans l'appareil, ce dispositif de sécurité peut être dérangé.
- Placez l'appareil sur une surface stable, sans vibrations et plate.
- L'appareil ne doit pas être exposé à une chaleur excessive ou à la lumière directe du soleil, ni placé directement à côté des appareils générateurs de rayonnement et des radiateurs.
- L'appareil ne doit pas être utilisé par un froid extrême.
- L'appareil ne doit être utilisé que dans des pièces sèches sans exception. Ne l'utilisez pas dans les pièces adjacentes à l'eau, par exemple baignoire, évier de cuisine, évier, etc.
- L'appareil n'est pas adapté à l'utilisation dans les pays tropicaux à forte humidité.
- N'exposez pas l'appareil à la saleté ou à la poussière.
- N'exposez pas l'appareil à des charges tombantes ou à des chocs.

- Faites fonctionner l'appareil aussi loin que possible d'un PC, d'une télévision et d'un four à micro-ondes.
- Ne placez pas l'appareil sur d'autres appareils électriques.
- Ne couvrez jamais les ouvertures de ventilation de l'appareil (par exemple avec des couvertures, rideaux, journaux, etc.). Par conséquent, ne faites jamais fonctionner l'appareil sur des surfaces douces (par exemple lit, canapé), ne mettez pas de couvertures ou de tapis en dessous.
- Les objets remplis de liquides (vases, verres, etc.) ne doivent pas être placés sur l'appareil.
- Ne placez pas de bougies allumées ou autres éléments similaires sur l'appareil.
- N'utilisez pas d'agents nettoyants contenant de l'essence, de diluants ou de sprays antistatique pour le nettoyage. Utilisez un chiffon humide.
- Votre dispositif est emballé pour le protéger des dommages lors du transport. L'emballage est une matière première et peut donc être réutilisé ou réintégré dans le cycle des matières premières.

Scanner laser :

Le lecteur CD est un produit laser de classe 1. L'appareil est équipé d'un système de sécurité qui empêche la fuite de faisceaux laser dangereux lors d'une utilisation normale. Pour éviter les blessures oculaires, ne jamais trafiquer ni endommager le système de sécurité de l'appareil.

L'appareil fonctionne avec un scanner laser invisible. Pour prévenir tout danger, l'appareil ne peut être ouvert que par un spécialiste.



ATTENTION !

Exposition dangereuse aux rayons laser si le couvercle du compartiment CD est ouvert ou endommagé !

Évitez le contact direct avec le faisceau laser !

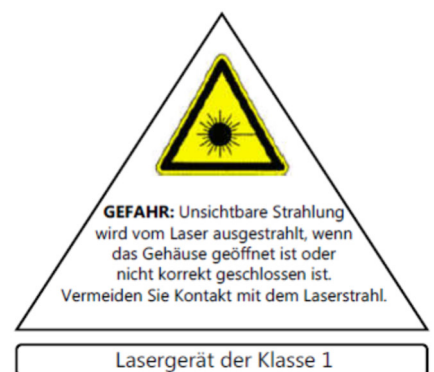

Humidité de la condensation :

L'humidité précipite sur et dans l'appareil lorsqu'il passe d'une pièce froide à une pièce chaude. Le système de lentille du lecteur CD peut s'embuer. La lecture des CD n'est alors pas possible tant que l'humidité de l'appareil ne s'est pas évaporée. Attendez que l'appareil se soit adapté

à la température ambiante avant de démarrer. Selon l'humidité et la température ambiante, cela peut prendre de 2 à 3 heures. Ne touchez jamais à la lentille du scanner laser !

Enfants :

- Ne laissez jamais les enfants utiliser ou jouer avec des appareils électriques sans surveillance.
- Donnez aux enfants des instructions appropriées avant l'opération.
- Les piles peuvent être mortelles si elles sont avalées. Par conséquent, gardez l'appareil et les piles hors de portée des jeunes enfants. Si une pile a été avalée, une aide médicale doit être recherchée immédiatement.
- Gardez aussi les films d'emballage à l'écart des enfants. Il y a un risque d'asphyxie.

Commandes

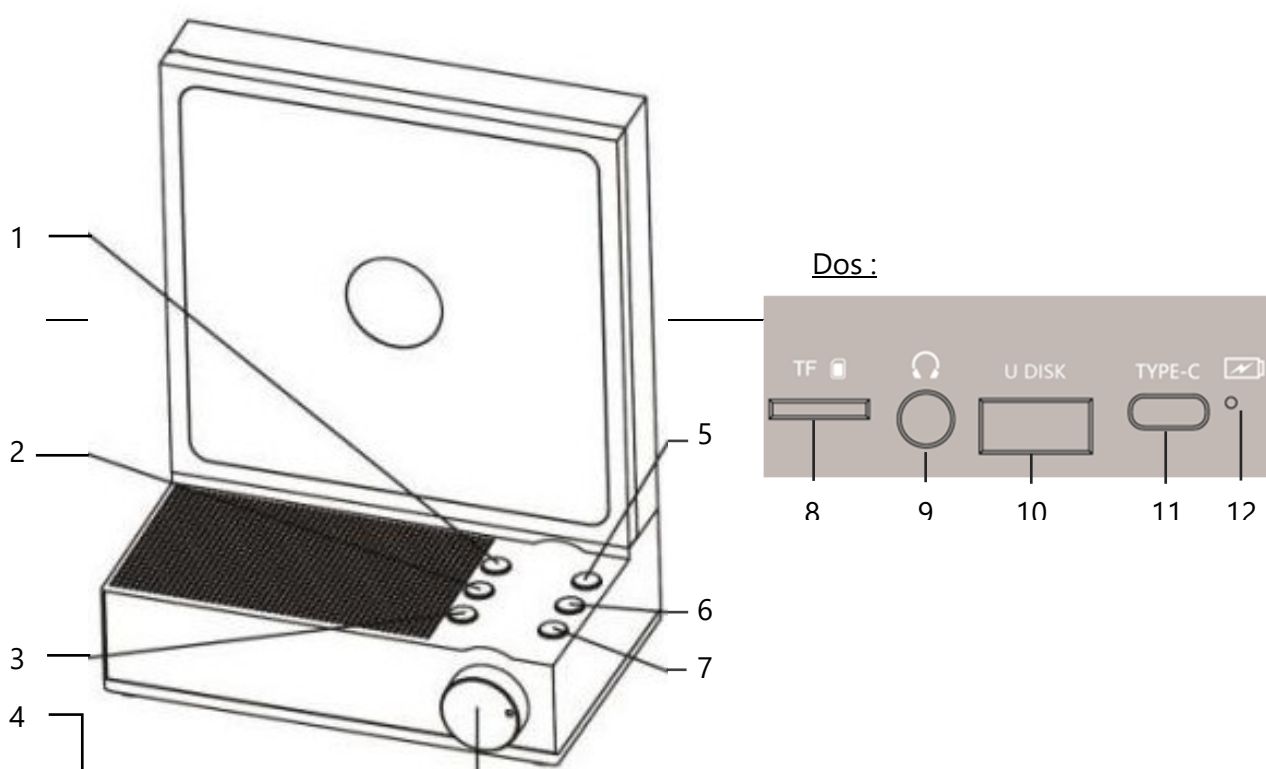

- | | | | | | |
|---|--|---|----|--|-------------------------------------|
| 1 | | Interrupteur | 7 | | Saute en mer |
| 2 | | Répétition | 8 | | Emplacement pour carte |
| 3 | | Retour en arrière / éteint du minuteur | 9 | | Sortie casque 3,5 mm / sortie audio |
| 4 | | Interrupteur marche/arrêt, Contrôle du volume | 10 | | Interface USB |
| 5 | | Mode de lecture | 11 | | Connecteur de câble de charge USB |
| 6 | | Bouton lecture/pause | 12 | | Indicateur de charge |

Télécommande :

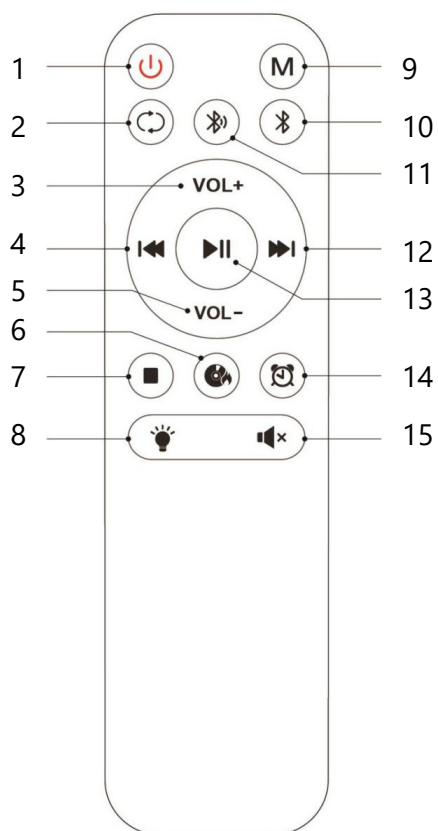

- 1 Interrupteur marche/arrêt
- 2 Répétition
- 3 Volume plus fort
- 4 Sauter/Rechercher en arrière
- 5 Volume plus faible
- 6 Bouton Enregistrer
- 7 Bouton stop
- 8 Interrupteur
- 9 Mode de lecture
- 10 Récepteur Bluetooth
- 11 Émetteur Bluetooth
- 12 Passer / Chercher en avant
- 13 Bouton lecture/pause
- 14 Minuteur d'arrêt
- 15 Mute (MUTE)

Champ d'application :

- Lecteur CD
- Télécommande
- Câble de charge USB
- Câble audio (3,5 mm)
- Manuel d'instructions

Alimentation électrique

Batterie :

Cet appareil est équipé d'une batterie rechargeable. Rechargez complètement la batterie avant de l'utiliser pour la première fois. Pour cela, vous aurez besoin du câble de charge inclus et d'un adaptateur USB 5V / 2A (non inclus).



Note importante :

- N'utilisez pas d'adaptateur de charge avec une tension supérieure à 5V, cela pourrait endommager l'appareil.
- Branchez le câble de charge USB-C fourni avec un adaptateur USB adapté à la prise d'entrée « TYPE C » à l'arrière de l'appareil et dans une prise domestique correctement installée.
- Pendant la charge, l'indicateur LED à l'arrière de l'appareil devient rouge.

- Quand la batterie est complètement chargée (après environ 3 heures), l'indicateur s'allume en bleu.
- Le câble de recharge peut être retiré à nouveau.
- Lorsque la batterie est complètement chargée, le temps de lecture est d'environ 8 à 10 heures lorsqu'elle fonctionne à volume moyen.

Insérez les piles dans la télécommande :

Ouvrez le compartiment à piles à l'arrière de la télécommande et insérez 2 piles AAA (LR03), en respectant la polarité + / - indiquée dans le compartiment à piles.

Referme le compartiment à piles. Si vous n'utilisez pas la télécommande pendant longtemps, retirez les piles pour éviter les dommages causés par la fuite de la batterie.

Instructions de sécurité pour les piles :

- Nettoyez la batterie et les contacts de l'appareil si nécessaire avant l'insertion.
- Retirez les piles usagées de l'appareil en temps voulu et immédiatement ! Risque accru de fuite !
- Si une batterie fuit, essuyez soigneusement le liquide fui et insérez de nouvelles piles.
- Insérez toujours les piles selon la polarité spécifiée, sinon l'appareil pourrait être endommagé.
- N'exposez jamais les batteries à une chaleur excessive, comme la lumière du soleil, le feu ou autres !
- Ne jamais plonger les piles dans l'eau.
- Remplacez toujours toutes les piles en même temps.
- N'utilisez que des piles de la même marque et du même type.
- N'utilisez pas de piles neuves et anciennes en même temps.
- Retirez les piles de l'appareil si vous ne l'utilisez pas longtemps.
- **Les piles usagées n'ont pas leur place dans les déchets ménagers. Les piles doivent être remises à un point de collecte pour les piles usagées.**



Mode économie d'énergie :

L'appareil est équipé d'une fonction d'arrêt automatique pour éviter une consommation d'énergie inutile.

- L'appareil passe en mode veille si le haut-parleur ne reçoit pas de signal dans environ 15 minutes.
- Pour reprendre le fonctionnement, appuyez sur le bouton d'alimentation.

Cette fonction est régie par une norme européenne et l'extinction ne constitue pas un défaut technique !

Si l'appareil n'est pas utilisé longtemps, il doit être complètement débranché pour économiser de l'énergie.

Télécommande :

Certaines fonctions peuvent être contrôlées via les boutons de contrôle de l'appareil ainsi que les boutons de la télécommande. Cependant, certaines fonctions ne peuvent être contrôlées qu'à partir de la télécommande.

- Insérez les piles dans la télécommande comme décrit précédemment.
- Pour changer avec la télécommande, tenez-la dans la direction directe de l'appareil.
- La portée de la télécommande est d'environ 7 à 10 m (dans l'espace libre).



Allumez/éteignez l'appareil :

– Interrupteur marche/arrêt sur l'appareil :

Pour allumer l'appareil, actionnez l'interrupteur marche/arrêt dans le sens des aiguilles d'une montre. Un son de « clic » se fait entendre, le voyant du plateau CD s'allume et l'indicateur apparaît sur l'écran.

Pour éteindre à nouveau l'appareil, tournez le bouton d'alimentation dans le sens antihoraire jusqu'à entendre un « clic ». Les lumières et l'écran s'éteignent.

– Bouton de télécommande :

Si vous avez allumé l'appareil avec l'interrupteur marche-arrêt, comme décrit ci-dessus, vous pouvez aussi l'éteindre ou le rallumer avec la télécommande. Pour cela, appuyez sur le bouton . Pour éteindre à nouveau l'appareil, appuyez sur le  bouton. « OFF » apparaît brièvement sur l'écran avant que celui-ci ne s'éteigne complètement.

Note :

Si l'appareil n'a pas été allumé avec l'interrupteur marche/arrêt, la télécommande ne peut pas être utilisée.

Sélection des fonctions :

Lorsque vous allumez l'appareil, il est automatiquement en mode CD.

Appuyez sur le bouton « M » de l'appareil ou de la télécommande pour passer à une autre fonction :

- | | |
|--------|--|
| - CD | Lecture de CD |
| - USB | Lecture depuis des supports de données USB |
| - TF | Lecture depuis une carte mémoire |
| - BLEU | Transmission musicale sans fil via Bluetooth |

Contrôle du volume :

Vous avez la possibilité de contrôler le volume avec le volume de l'appareil, ou avec les boutons « VOL+ » et « VOL- » de la télécommande.

Notez l'affichage sur l'écran : V 01 – V 30.

Muet :

Appuyer sur ce bouton  peut couper complètement le son. Appuyez de nouveau sur ce bouton pour réactiver le son – il continuera au même volume qu'auparavant.

Prise casque / sortie audio :

Casques :

Vous pouvez utiliser l'appareil avec un casque (non inclus). Branchez le casque à la prise casque à l'arrière de l'appareil avec une prise 3,5 mm.



Note :

- Baissez le volume avant de brancher les écouteurs.
- Un volume trop élevé sur une longue période peut entraîner des dommages auditifs irréparables ! Par conséquent, choisissez un volume modéré.
- N'utilisez pas de casque dans la circulation. Cela expose vous et les autres à un danger considérable.

Sortie audio :

Le même connecteur est aussi une sortie audio. Connectez un appareil externe (par exemple des enceintes) au câble audio inclus. La transmission de la musique se fait via l'appareil connecté.

Minuterie d'arrêt :

Vous avez la possibilité de régler l'appareil pour qu'il s'éteigne automatiquement après 30, 60 ou 90 minutes :

- Pendant la lecture, appuyez longuement sur le bouton  et répétez jusqu'à ce que le nombre de minutes souhaité, après quoi l'appareil devrait s'éteindre apparaisse à l'écran :

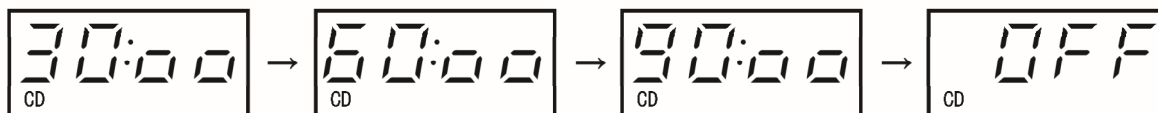

Éclairage LED :

Vous avez le choix entre 4 types d'éclairage différents, ou d'éteindre complètement l'éclairage :

- Appuyez plusieurs fois sur l'interrupteur de l'appareil ou de la télécommande jusqu'à ce que le type d'éclairage souhaité soit réglé.
- Si vous voulez éteindre l'éclairage LED, appuyez longtemps sur l'interrupteur jusqu'à ce que les lumières s'éteignent.

Note :



Si vous éteignez et rallumez l'appareil plus tard, les lumières se rallument automatiquement.

Avant de l'utiliser pour la première fois, retirez la boîte de sécurité de transport du compartiment CD.

Pour éviter l'entrée de poussière, le plateau CD doit généralement rester fermé lorsqu'il n'est pas utilisé.



1. Allume l'appareil, il sera automatiquement en mode CD.
2. Ouvrez manuellement le bac CD – « OUVRIR » apparaîtra sur l'écran.
3. Prenez le CD qui tient les bords et placez-le sur la broche avec l'étiquette tournée vers l'avant, puis appuyez doucement jusqu'à ce qu'il s'enclenche en place.
4. Referme le plateau du CD. Le CD est lu, l'affichage affiche « CHARGER », puis brièvement le nombre de titres sur le CD.
5. La lecture commence automatiquement dès la première piste et le temps écoulé de la piste actuelle est affiché à l'écran.

Interruption :

En appuyant sur le bouton lecture/  sur l'appareil ou  la télécommande pendant la lecture, elle peut être interrompue pendant un court moment. L'écran clignote. Appuyer à nouveau sur ce bouton reprend la lecture.

Si la lecture ne reprend pas dans les 90 secondes, l'appareil passe automatiquement en mode arrêt.

Arrêter la lecture :

- Fonctionnement de l'appareil : Appuyez sur le bouton  pendant plus de 3 secondes.
- Fonctionnement à distance : appuyez sur le bouton d'arrêt .

L'affichage affiche le nombre total de titres.

La lecture des CD s'arrête aussi si vous passez à un autre mode de fonctionnement (USB, Bluetooth, etc.)

Ou éteindre l'appareil.

Note :

Si vous arrêtez de jouer, éteignez l'appareil et le rallumez plus tard, le CD reprend la lecture au même endroit où il a été arrêté.

Pour commencer depuis la première piste, appuyez sur le bouton stop puis sur le bouton lecture/pause.

Fonction SKIP/RECHERCHE :

Les boutons de saut/recherche vous permettent de naviguer directement vers une piste ou un emplacement précis sur le CD. Cette recherche peut également être effectuée en mode arrêt pendant la lecture.

– Passer :

1. Une courte pression sur le bouton Saut/Recherche (▶/▶▶) mènera au titre suivant. Appuyer plusieurs fois sur ce bouton contrôlera les titres suivants. Faites attention à l'affichage.
2. Appuyer sur le bouton Saut/Recherche (|◀ / |◀◀) contrôlera le début de la piste en cours. Appuyer plusieurs fois sur ce bouton contrôlera d'autres titres précédents. Notez l'affichage.

– Recherche :

3. En mode lecture, appuyez et maintenez l'un des boutons Saut/Recherche (|◀◀/▶▶) de la télécommande jusqu'à atteindre le passage souhaité du CD.
4. Une fois ce bouton relâché, la lecture reprendra.

Variantes de lecture / fonction de répétition :

En appuyant plusieurs fois sur le bouton de répétition  pendant la lecture, vous pouvez choisir parmi les variantes de lecture suivantes – notez l'affichage sur le bord de l'écran :

- UN La piste actuelle est répétée
- TOUS Tous les titres sont répétés
- CHUT Mélange. Les pistes du CD sont jouées dans un ordre aléatoire.

Si vous souhaitez supprimer une fonction sélectionnée, appuyez sur le bouton répéter jusqu'à ce que « OFF » apparaisse à l'écran.

Fonction anti-choc numérique :

Cette fonction empêche le disque CD/MP3 de « sauter » si des chocs ou des vibrations affectent l'appareil pendant la lecture. Elle permet donc une lecture fluide.

Que signifie la fonction anti-choc ?

- Les données numériques du CD sont automatiquement stockées dans un tampon mémoire-mémoire.
- Si des chocs ou autres irrégularités affectent le lecteur CD ou CD, la lecture se poursuit sans interruption depuis ce souvenir.
- Le temps de stockage est de 60 secondes (CD normaux) ou 120 secondes (CDs MP3).

USB / Carte mémoire

Cet appareil prend en charge des disques jusqu'à 128 Go maximum.

1. Allumez l'appareil et sélectionnez la fonction USB ou carte mémoire.

2. Insérez un support de données USB dans le port USB et/ou une carte mémoire dans la fente à l'arrière de l'appareil. « LOAD » apparaît à l'écran et le nombre total de titres est affiché.
3. La lecture commence. « USB » ou « TF » apparaît à l'écran et le temps écoulé de la piste en cours.
4. Contrôlez le volume.
5. **PAUSE / SAUT/RECHERCHE avant/arrière** : Les fonctions musicales peuvent être utilisées de la même manière que décrite dans la section « lecture CD ».
6. Si vous souhaitez arrêter la lecture depuis le support de données USB ou la carte mémoire, appuyez sur le bouton stop et retirez le support de données. « NON » apparaît à l'affichage.

Note :

Le disque ne doit pas être retiré pendant la lecture, car cela pourrait l'endommager. Passez toujours en mode pause.

7. Éteins l'appareil.

Bluetooth

Note :



- Un seul appareil de lecture peut être connecté à la fois.
- En raison des différents fabricants, modèles et versions logicielles d'appareils, la pleine fonctionnalité ne peut être garantie pour tous les appareils Bluetooth.
- Pour tirer le meilleur parti de la fonctionnalité Bluetooth, assurez-vous d'avoir toutes les mises à jour logicielles de votre appareil Bluetooth (par exemple le smartphone) et d'utiliser la dernière version. Veuillez contacter votre opérateur mobile pour toute question et plus d'informations.

A) Réception sans fil via Bluetooth :

1. Allumez l'appareil et sélectionnez la fonction Bluetooth. L'indicateur clignotera « BLUE ».
2. Trouvez une nouvelle connexion avec votre appareil Bluetooth et sélectionnez « CDP 99 BT ». Si l'appairage des deux appareils a réussi, cela est confirmé par un signal acoustique. L'indicateur « BLUE » apparaît désormais constamment sur l'écran.
3. Commencez à écouter de la musique depuis votre appareil Bluetooth externe.
4. Les fonctions musicales (lecture, pause, saut, recherche) peuvent être contrôlées via les deux appareils.
5. Pour mettre fin à la connexion Bluetooth
 - Passer à une autre fonction
 - mettre fin à la connexion Bluetooth de votre appareil Bluetooth externe ou
6. Éteins l'appareil.

B) Transmission sans fil via Bluetooth vers un autre appareil (haut-parleur) :

Vous avez la possibilité de transférer votre musique depuis un CD, un périphérique de stockage USB ou une carte mémoire vers un autre appareil (par exemple enceintes, casques, etc.) via Bluetooth.

1. Écoutez votre musique depuis un CD, une clé USB ou une carte mémoire comme décrit dans les chapitres précédents.
 2. Pendant la lecture, appuyez et maintenez le bouton « M » de l' **appareil** jusqu'à ce que l'icône clignote à l'écran .
 3. Allumez votre appareil externe (enceintes, casques, ...) et appairez les deux appareils. Après l'appairage réussi, l'icône apparaîtra  constamment à l'écran.
- Note** : Ce processus peut durer environ 20 à 60 secondes.
4. La musique jouée est désormais transférée sur l'appareil externe apparié et jouée.
 5. Pour arrêter la diffusion, appuyez sur le bouton « M » de l'**appareil** jusqu'à ce que l'affichage  s'éteigne.



Enregistrement depuis un CD vers un disque USB ou une carte mémoire Encodage MP3

Avec cet appareil, vous avez la possibilité de numériser votre collection de CD en la transférant sur un support de données USB ou une carte mémoire. Les pistes sont enregistrées au format MP3 :

1. Insérez une clé USB dans le port USB ou le slot de carte mémoire
2. Jouez votre CD comme décrit plus tôt. de
3. Lorsque vous souhaitez commencer l'enregistrement, appuyez sur le bouton 

jusqu'à ce que le symbole  et « BURN » apparaissent à l'écran. La numérisation et l'enregistrement commenceront, et le temps écoulé de la piste en cours apparaîtra à l'affichage.



4. Pour arrêter l'enregistrement, appuyez sur le bouton d'arrêt .

Note :

- Si le support de données USB et la carte mémoire ont été fournis, l'enregistrement est effectué sur un support de données USB.
- L'enregistrement ne fonctionne que pendant que le CD est en train de jouer.



AVERTISSEMENT – RISQUE DE CHOC ÉLECTRIQUE !

Avant de nettoyer, assurez-vous que l'appareil n'est pas connecté au secteur pour la charge. Retirez le câble de charge si nécessaire.

Ne jamais immerger l'appareil dans de l'eau ou d'autres liquides.

Nettoyage du boîtier :

- Pour nettoyer le boîtier, utilisez un chiffon doux, peut-être légèrement humide. Assurez-vous qu'aucune eau ne pénètre dans le boîtier.
- En aucun cas vous ne devez utiliser de l'alcool nettoyant, des solvants ou d'autres agents nettoyants agressifs ou corrosifs.
- N'utilisez pas d'ustensiles de nettoyage abrasifs afin de ne pas rayer la surface de l'appareil.

Nettoyage du lecteur CD :

Pour maintenir une qualité sonore parfaite, il est nécessaire de garder le plateau à CD exempt de saleté et de poussière. Par conséquent, nettoyez l'intérieur du bac de temps en temps avec un tige de coton sec ou utilisez un nettoyant pour objectifs (soufflet). Ne touchez pas au laser !

Traitement d'un CD :



- Pour retirer un CD du support dans la couverture, appuyez sur la broche au centre de la couverture et soulevez le CD par les bords.
- Tenez le CD uniquement par les bords, sans toucher la surface du CD.

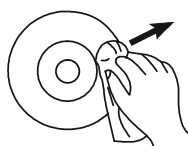

- S'il y a de la poussière ou d'autres crasses à la surface, prenez un chiffon doux et sec et essuyez du centre jusqu'aux bords dans une direction directe.
- Pas de mouvements circulaires !



- N'utilisez pas de sprays antistatiques, d'essence, de diluants ou de sprays pour plaque pour le nettoyage. Ces produits chimiques peuvent détruire la surface du CD.

- Ne collez ni n'écrivez quoi que ce soit sur le côté scintillant du CD.

- Un volume trop élevé peut provoquer des « sauts ». Dans ce cas, réduisez le volume.
- Gardez toujours vos CD dans la pochette fournie.
- N'exposez pas les CD à la lumière directe du soleil ou à une chaleur intense pendant de longues périodes.
- Ne lisez que les CD marqués avec ce personnage :

Conseils utiles

Si l'appareil ne fonctionne pas correctement, les points suivants peuvent être utiles pour trouver une solution. Assurez-vous de vérifier ces éléments avant de contacter un service client :

SYMPTÔME	CAUSE	SOLUTION
L'appareil ne s'allume pas :	<ul style="list-style-type: none"> - La batterie est faible - Câble USB défectueux ou mal connecté - Adaptateur de charge inapproprié 	<ul style="list-style-type: none"> - Chargez l'appareil - Testez la connexion du câble ; - Vérifie l'adaptateur de charge que tu utilises
CD ne peut pas être lu / ne se lit pas :	<ul style="list-style-type: none"> - Le CD a été chargé incorrectement ; - CD défectueux ou format de lecture incorrect ; - Le compartiment CD n'est pas fermé ; - Humidité dans le compartiment CD ; 	<ul style="list-style-type: none"> - Insérez le CD avec le inscription devant ; - Utilisez un CD dans le bon format de fichier (MP3) - Fermez le plateau CD ; - Retirez le CD et laissez le couvercle du compartiment CD ouvert pendant deux heures pour laisser sécher la condensation ;
Aucun son dans les haut-parleurs	<ul style="list-style-type: none"> - Des écouteurs, des écouteurs ou un câble audio sont connectés - Contrôle de volume à la position 0 	<ul style="list-style-type: none"> - Enlever le câble ; - Montez le volume ;
Pas de musique dans les écouteurs :	<ul style="list-style-type: none"> - Les bouchons d'écouteurs ne sont pas correctement connecté ; - Contrôle de volume activé minimum ; - batterie faible ; 	<ul style="list-style-type: none"> - Débranche l'écouteur et rebranche-le. - Montez le volume Rechargez la batterie.
Le chargement ne fonctionne pas :	<ul style="list-style-type: none"> - Vérifiez les câbles de recharge USB et les adaptateurs de charge ; 	<ul style="list-style-type: none"> - Utilisez un nouveau câble ou un nouvel adaptateur ;
Impossible d'établir une connexion Bluetooth :	<ul style="list-style-type: none"> - Vérifiez la fonction Bluetooth de votre appareil externe : - La portée Bluetooth a été dépassée : 	<ul style="list-style-type: none"> - Activez la fonction Bluetooth et essayez de l'appairer à nouveau ; - Réduisez la distance entre les deux appareils.
L'appareil s'éteint automatiquement :	<ul style="list-style-type: none"> - Volume trop bas, le haut-parleur ne peut pas détecter le signal de lecture : 	<ul style="list-style-type: none"> - Montez le volume (voir « Arrêt automatique »)
« Sauter » pendant la lecture :	<ul style="list-style-type: none"> - CD défectueux ; - Le CD est sale ; - Vibrations trop fortes 	<ul style="list-style-type: none"> - Essaie un autre CD ; - Nettoyez le CD ; - Installe le lecteur CD vers un lieu sans vibration ;

Son déformé	- Musique trop forte - Batterie faible	- Réduisez le volume - Chargez l'appareil
-------------	---	--

Données techniques

Alimentation électrique :

Câble de connexion USB	Type C, DC 5V / 2 A
Adaptateur de charge USB	Non inclus
Batterie intégrée :	3,7V / 4000 mAh
Temps de recharge :	environ 3 heures
Temps de lecture :	environ 8 à 10 heures à 70 % du volume
Formats CD :	CD AUDIO, CD-R, CD-RW ;
Formats de fichiers :	CD-DA, MP3, WMA
Anti-choc	CD : Temps de recharge de 60 secondes
	MP3 : 120 secondes.
Tailles des CD :	12 cm / 8 cm
Version Bluetooth :	V.5.3
Portée Bluetooth :	environ 10 m
Disque USB et carte mémoire :	Max. 128 Go
Poids net (appareil, télécommande, Câble auxiliaire et câble de charge) :	environ 625 g
Dimensions (P x H x D) :	145 x 183 x 96 mm



* Fautes de frappe, modifications de conception et techniques réservées ! *

En mode arrêt, l'appareil consomme 0,2405 watt.

Informations sur la protection de l'environnement



Ce produit ne doit pas être jeté avec des déchets ménagers normaux à la fin de sa vie, mais doit être remis à un point de collecte pour le recyclage des équipements électriques et électroniques. Le symbole sur le produit, dans les instructions d'utilisation ou sur l'emballage l'indique.

Les matériaux peuvent être recyclés selon leur labellage. Avec la réutilisation, le recyclage des matériaux ou d'autres formes de recyclage des anciens appareils, vous apportez une contribution importante à la protection de notre environnement.

Demandez à votre administration municipale le point d'élimination responsable.

Garantie

Outre la garantie légale, nous offrons une garantie de 24 mois sur cet appareil, à compter de la date de la facture ou du bon de livraison. Pendant cette période, sur présentation de la facture ou du bon de livraison, tout défaut de fabrication et/ou de matériau sera réparé et/ou remplacé gratuitement, ou (à notre discrétion) échangé contre un appareil équivalent et sans défaut. Cette garantie est subordonnée à une utilisation et un entretien corrects de l'appareil. Toute réclamation hors du cadre de notre garantie est exclue. Dans les cas justifiés, la garantie couvre uniquement la réparation de l'appareil. Toute autre réclamation et responsabilité pour dommages indirects sont expressément exclues. La garantie ne couvre pas les pièces soumises à l'usure normale ni les dommages résultant d'un choc, d'une mauvaise utilisation, d'une exposition à l'humidité, d'autres influences extérieures ou d'une intervention par un tiers non autorisé. En cas de réclamation au titre de la garantie, l'appareil doit être retourné à votre revendeur agréé accompagné de la facture ou du bon de livraison.

Silva-Schneider Handelsges.m.b.H.
Karolingerstraße 1
A-5020 Salzburg
office@silva-schneider.at

Garantie :

La garantie est expressément prévue par la loi et ne couvre que les défauts existants au moment de la livraison du bien. Les réclamations sont toujours adressées au partenaire contractuel (le vendeur), qui doit remédier au défaut gratuitement (pour le consommateur) ou organiser sa réparation.

Garantie :

Une garantie est un engagement contractuel volontaire du fabricant (l'importateur général), sans exigence minimale de contenu ni de forme. De nombreuses garanties ne couvrent qu'une partie des frais de réparation, mais elles s'appliquent généralement à tous les défauts survenant pendant une période déterminée.