

## grill 200 - Kontaktgrill

<b>DE</b>	<b>BEDIENUNGSANLEITUNG &amp; SICHERHEITSHINWEISE</b>	<b>2</b>
<b>EN</b>	<b>SAFETY INSTRUCTIONS &amp; INSTRUCTION MANUAL</b>	<b>14</b>
<b>CZ</b>	<b>NÁVOD K OBSLUZE &amp; BEZPEČNOSTNÍ POKYNY</b>	<b>25</b>
<b>HR</b>	<b>PRIRUČNIK ZA RAD &amp; SIGURNOSNE UPUTE</b>	<b>36</b>
<b>HU</b>	<b>HASZNÁLATI UTASÍTÁS &amp; BIZTONSÁGI UTASÍTÁSOK</b>	<b>46</b>
<b>IT</b>	<b>ISTRUZIONI PER L'USO &amp; ISTRUZIONI DI SICUREZZA</b>	<b>56</b>
<b>SLO</b>	<b>NAVODILA ZA UPORABO &amp; VARNOSTNA NAVODILA</b>	<b>66</b>
<b>PL</b>	<b>INSTRUKCJE OBSŁUGI I INSTRUKCJE BEZPIECZEŃSTWA</b>	<b>76</b>
<b>FR</b>	<b>MODE D'EMPLOI ET CONSIGNES DE SÉCURITÉ</b>	<b>86</b>



- DE Lesen Sie die Bedienungsanleitung vor Inbetriebnahme sorgfältig durch und heben Sie diese für den späteren Gebrauch gut auf.
- EN Read the operating instructions carefully before using the appliance and keep them in a safe place for future reference.
- CZ Před uvedením do provozu si pečlivě přečtěte návod k obsluze a uschovejte jej na bezpečném místě pro pozdější použití.
- HR Prije uporabe pažljivo pročitajte upute za uporabu i sačuvajte ih za kasniju uporabu.
- HU Üzembe helyezés előtt figyelmesen olvassa el a kezelési útmutatót, és későbbi használatra biztonságos helyen őrizze meg.
- IT Leggere attentamente le istruzioni per l'uso prima della messa in funzione e conservarle in un luogo sicuro per un uso successivo.
- SLO Pred zagonom natančno preberite navodila za uporabo in jih shranite na varnem mestu za poznejšo uporabo.
- PL Przed użyciem należy uważnie przeczytać instrukcję obsługi i zachować ją na przyszłość.
- FR Veuillez lire attentivement le mode d'emploi avant utilisation et le conserver précieusement pour toute consultation ultérieure.





## DE BEDIENUNGSANLEITUNG & SICHERHEITSHINWEISE

---

### Sicherheitshinweise

---

- Dieses Gerät kann von Kindern ab 8 Jahren und darüber sowie von Personen mit verringerten physischen, sensorischen oder mentalen Fähigkeiten oder Mangel an Erfahrung und Wissen benutzt werden, wenn sie beaufsichtigt oder bezüglich des sicheren Gebrauchs des Gerätes unterwiesen wurden und die daraus resultierenden Gefahren verstehen.
- Kinder dürfen nicht mit dem Gerät spielen.
- Reinigung und Benutzer-Wartung dürfen nicht von Kindern durchgeführt werden, es sei denn, Sie sind 8 Jahre oder älter und werden beaufsichtigt.
- Das Gerät ist nicht dazu bestimmt, durch eine externe Zeitschaltuhr oder einem separaten Fernwirksystem benutzt zu werden.
- Stellen Sie das Gerät auf einen stabilen, ebenen, hitzebeständigen, trockenen, rutschfesten Untergrund.
- Halten Sie das Gerät fern von anderen Hitzequellen (E-Herd, offenem Feuer, direkter Sonnenbestrahlung...).
- Verwenden Sie das Gerät nicht in der Nähe von leicht entflammaren/explosionsgefährlichen Flüssigkeiten oder Materialien (z. B. Vorhänge, Spraydosen, etc.).
- Decken Sie das Gerät, insbesondere die Belüftungsschlitze nicht ab.
- Stellen Sie keine mit Wasser oder anderen Flüssigkeiten gefüllten Gefäße auf das Gerät.
- Stellen Sie keine brennenden Kerzen auf das Gerät.
- Lassen Sie das Netzkabel nicht von der Arbeitsfläche hängen.
- Das Netzkabel darf nicht gequetscht oder eingeklemmt werden.
- Schließen Sie das Gerät nicht an eine Mehrfachsteckdose an.

- Ziehen Sie den Netzstecker
  - bei Störungen während des Betriebs;
  - nach jeder Verwendung;
  - vor jeder Reinigung;
  - wenn Sie das Gerät längere Zeit nicht benutzen.
- Fassen Sie beim Ein- und Ausstecken immer den Stecker, ziehen sich nicht am Kabel.
- Achten Sie darauf, dass das Netzkabel keine heißen Teile berührt.
-  **WARNUNG VERBRENNUNGSGEFAHR!** Berührbaren Oberflächen des Gerätes werden während des Betriebes sehr heiß, verwenden Sie daher nur den wärmeisolierten Griff zum Öffnen und Schließen.
- Berühren Sie die Grillplatten während des Betriebs nicht mit bloßen Händen.
- Achten Sie darauf, dass beim Grillvorgang sehr heißer Dampf entweichen und am Griff kondensieren kann.
- Transportieren Sie das Gerät nicht in heißem Zustand – lassen Sie es vorher immer komplett abkühlen!
- Verwenden Sie Topflappen oder Handschuhe, um Verbrennungen vorzubeugen.
- Lassen Sie das Gerät vor der Reinigung immer abkühlen.
-  **WARNUNG STROMSCHLAGEFAHR!** Tauchen Sie das Gerät, das Netzkabel und den Stecker niemals in Wasser oder andere Flüssigkeiten.
- Achten Sie darauf, dass bei der Reinigung keine Feuchtigkeit in das Innere des Gehäuses eindringt (Belüftungsschlitze). Sollte es dennoch passieren, ziehen Sie sofort den Netzstecker.
- Berühren Sie das Gerät nicht mit feuchten Händen.
- Platzieren Sie das Gerät nicht in der Nähe von Spül- oder Waschbecken, Badewannen, Schwimmbecken, etc. um Spritzwasser zu vermeiden. Achten Sie auch darauf, dass der Untergrund nicht feucht ist.

- Lassen Sie das Gerät während des Betriebs niemals unbeaufsichtigt.
- Das Gerät darf nicht im Freien verwendet werden.
- Behandeln Sie das Produkt sorgfältig. Es kann durch Stöße, Schläge oder Fallen aus bereits geringer Höhe beschädigt werden.
- Prüfen Sie das Gerät, den Stecker und das Anschlusskabel regelmäßig auf Verschleiß oder Beschädigungen. Bei Beschädigungen darf das Gerät nicht in Betrieb genommen werden. Wenden Sie sich an eine autorisierte Fachwerkstatt. Führen Sie Reparaturen niemals selbst aus. Unsachgemäße Reparaturen können zu erheblichen Gefahren für den Benutzer führen, ein eventueller Garantieanspruch geht dadurch verloren.
- Wartungs- und Reparaturarbeiten dürfen nur von qualifiziertem Fachpersonal durchgeführt werden. Dies ist gefährlich und daher für alle anderen Personen nicht erlaubt, es besteht Verletzungsrisiko und die Gefahr von Stromschlag. Dies gilt auch für den Tausch des Netzkabels.
- Ein Umbauen oder Verändern des Produktes ist aus Sicherheitsgründen nicht erlaubt.
- Beachten Sie weitere Reinigungs- und Pflegehinweise unter Absatz „Reinigung und Pflege“.
- Öffnen oder zerlegen Sie das Gehäuse des Gerätes nicht, im Inneren befinden sich keine Bedienelemente.

#### **Bestimmungsgemäße Verwendung:**

---

- Das Gerät dient zum Grillen/Aufwärmen/Warmhalten von Lebensmitteln, wie in der Anleitung beschrieben wird.
- Das Gerät darf ausschließlich mit dem mitgelieferten Zubehör verwendet werden.
- Das Gerät ist nicht für den gewerblichen Betrieb oder für Laboratorien bestimmt, sondern ausschließlich für den Gebrauch im Haushalt, in Kaffeeküchen von Büros oder Werkstätten sowie in Appartement-Häusern, Frühstückspensionen, Motels oder Bed & Breakfast Einrichtungen, o. Ä.

- Verwenden Sie das Gerät nur für die in der Bedienungsanleitung beschriebenen Funktionen.
- Alle anderen, nicht in der Bedienungsanleitung angeführten Anwendungen gelten als nicht bestimmungsgemäß und können zu schweren Verletzungen oder Schäden am Gerät führen. Für daraus resultierende Schäden am Gerät, an anderen Gegenständen oder an Personen kann keine Haftung übernommen werden, eventuelle Garantieansprüche gehen verloren.
- Der Hersteller übernimmt keine Haftung bei unsachgemäßer oder fehlerhafter Verwendung oder nach Durchführung von Reparaturen durch nicht autorisierte Werkstätten oder Personen.

## Teilebezeichnung

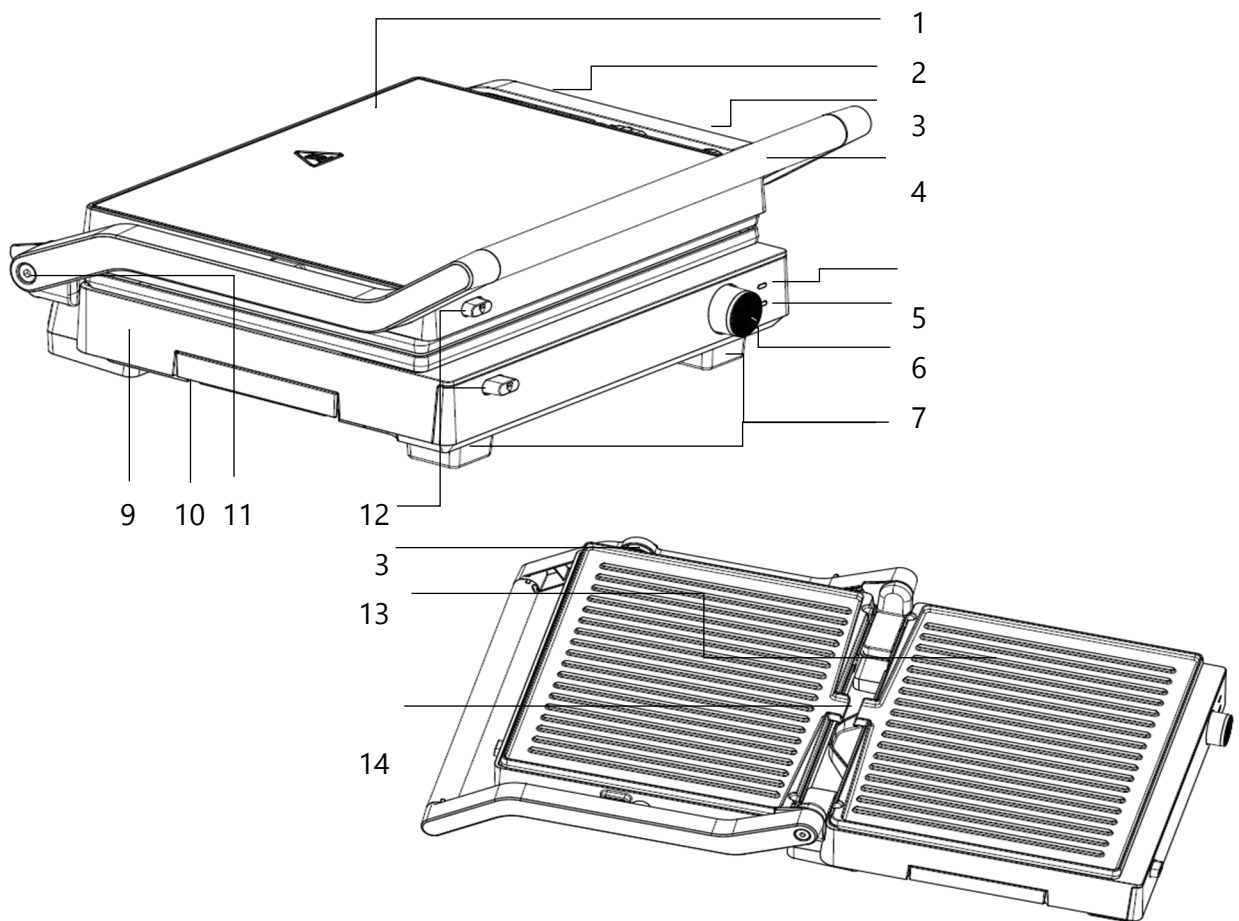

- 1 Geräteoberteil
- 2 Entriegler für 180°-Stellung
- 3 Verriegelung
- 4 Wärmeisolierter Griff
- 5 Betriebskontrolllampe POWER (rot)
- 6 Thermostatkontrolllampe READY (grün)
- 7 Thermostatregler
- 8 Standfüße
- 9 Gerätebasis
- 10 Tropfschale herausziehbar
- 11 Griffhalterung mit Scharnier
- 12 Knöpfe zum Auslösen der Platten
- 13 Grillplatten
- 14 Fettablaufrinnen

## Netzanschluss

---

- Das Gerät darf nur an eine vorschriftsmäßig installierte, frei zugängliche Haushaltssteckdose angeschlossen werden.
- Die Netzspannung muss der auf dem Typenschild des Gerätes angegebenen Spannung entsprechen.
- Das Gerät entspricht den Richtlinien, die für die CE-Kennzeichnung verbindlich sind.
- Sobald das Gerät mit dem Stromnetz verbunden ist, leuchtet die Betriebskontrolllampe „POWER“ rot auf und es ist betriebsbereit.

## Vor der Inbetriebnahme

---

### Gerät auspacken:

---

- Öffnen Sie die Verpackung und nehmen Sie das Gerät heraus.
- Entfernen Sie das Verpackungsmaterial im und am Gerät und heben Sie es für den späteren Gebrauch auf oder entsorgen Sie es umweltgerecht.



#### **WARNUNG – ERSTICKUNGSGEFAHR:**

Verpackungsmaterial ist kein Spielzeug, Kinder dürfen nicht mit Verpackungsmaterial spielen! Halten Sie Verpackungsmaterial (Karton, Kunststoffbeutel, usw.) von Kindern fern!

- Überprüfen Sie das Gerät und das Netzkabel auf eventuelle Schäden. Im Falle von Beschädigungen darf das Gerät nicht verwendet werden. Bringen Sie es zurück in Ihr Fachgeschäft.

### Gerät verriegeln / entriegeln:

---

Das Gerät ist mit einer Verriegelung versehen, um es bequem mit einer Hand tragen zu können, ohne dass es aufklappt:

- Drehen Sie den Verriegler rechts, seitlich am Griff nach hinten, um das Geräteoberteil mit der Gerätebasis zu verriegeln.
- Drehen Sie den Verriegler nach vor, um die Verriegelung wieder zu lösen.

### Gerät 180° aufklappen:

---

Sie haben die Möglichkeit, das Geräteoberteil komplett aufzuklappen:

- Heben Sie das Geräteoberteil 90° an.
- Schieben Sie den Entriegler rechts hinten an der Griffhalterung nach oben und klappen Sie das Oberteil nach unten.

### Grillplatten abnehmen / anbringen:

---

- Lösen Sie die Verriegelung und heben Sie das Geräteoberteil mit dem Griff an.
- Drücken Sie die Knöpfe zum Auslösen der Grillplatten – diese springen aus der Halterung und können entnommen werden.
- Um die Platten wieder anzubringen, führen Sie die Ausnehmungen am hinteren Ende der Platten in die Laschen am Geräteoberteil bzw. der Basis und drücken Sie die Platten leicht an, bis sie einrasten und ein „Klick“ hörbar ist.

### **Gerät vor der ersten Verwendung reinigen:**

---

- Entnehmen Sie die Platten und spülen Sie sie in heißem Wasser mit einem milden Spülmittel. Spülen Sie mit klarem Wasser nach und trocknen Sie die Platten gut ab, bevor Sie sie wieder zurück in das Gehäuse geben.
- Wischen Sie das Gehäuse mit einem feuchten Tuch ab und trocknen Sie es sorgfältig ab, bevor Sie den Netzstecker in die Steckdose stecken.

### **Gerät aufstellen:**

---

- Stellen Sie das Gerät auf einen stabilen, ebenen, hitzebeständigen, spritzunempfindlichen, trockenen, rutschfesten Untergrund.
- Stellen Sie das Gerät nicht unterhalb von Hängeschränken auf und halten Sie ausreichend Sicherheitsabstand zu Wänden und anderen Küchenschränken.
- Beachten Sie alle weiteren Angaben unter „Sicherheitshinweise“.

### **Gerät aufheizen:**

---

- Klappen Sie das Gerät zu, achten Sie darauf, dass der Thermostatregler auf „Min“ steht, und stecken Sie den Netzstecker an eine Steckdose. Beide Kontrolllampen leuchten auf:  
POWER – rot: Betriebsanzeige  
READY – grün: Thermostatanzeige
- Drehen Sie den Thermostatregler auf Pos. „Max“ und heizen Sie das Gerät ohne Grillgut ca. 10 Minuten lang auf. Dies bewirkt, dass eventuell vorhandenes, produktionsbedingtes Schutzfett verdampft. Es entsteht leichte Geruchs- und Rauchentwicklung, dies ist jedoch ungefährlich und tritt nur bei erster Verwendung auf. Sorgen Sie für ausreichende Raumlüftung.
- Die Thermostatanzeige erlischt, sobald das Gerät die eingestellte Temperatur erreicht hat.
- Nach 10 Minuten drehen Sie die Thermostatregler auf Pos. „Min“, ziehen Sie den Netzstecker und lassen Sie das Gerät aufgeklappt abkühlen.
- Reinigen Sie die Grillplatten nochmals, wie zuvor beschrieben.

## Betrieb



### **WARNUNG VERBRENNUNGSGEFAHR!**

Berührbaren Oberflächen des Gerätes werden während des Betriebes sehr heiß, verwenden Sie daher nur den wärmeisolierten Griff zum Öffnen und Schließen.

### **Wichtige Hinweise zum Gebrauch:**

---

- Die Grillplatten sind mit einer Antihaftbeschichtung versehen. Um diese nicht zu beschädigen, dürfen keine scharfkantigen Bestecke und Kochutensilien (Messer, Gabeln aus Metall) verwendet werden. Utensilien aus Holz oder hitzebeständigem Kunststoff sind empfehlenswert.
- Eingefrorenes Grillgut muss vor dem Grillen aufgetaut werden.
- Feuchtes Grillgut (z. B. aufgetaute Lebensmittel, Fisch) sollten vor dem Grillen mit einem Küchentuch abgetupft werden.
- Das Grillgut sollte Zimmertemperatur haben.
- Bestreichen Sie die Grillplatten vor dem Grillen mit etwas Speiseöl (wenig!).
- Heizen Sie das Gerät immer auf, bevor Sie das Grillgut auf die Platten legen.
- Fettablauf: Beide Grillplatten haben eine Fettablaufrinne, um ein fettarmes, schonendes Garen zu gewährleisten. Auf der Unterseite des Gerätes befindet sich eine Tropfschale, die das ablaufende Fett auffängt.
- Sobald das Gerät mit dem Stromnetz verbunden wurde, leuchten die Betriebskontrolllampe (rot).

### **Thermostat / Leistungsregler:**

---

Mit dem Thermostatregler wird die Temperatur für die Platten eingestellt. Der Temperaturregelungsbereich reicht bis zu 210°C (Max).

Drehen Sie den Thermostatregler im Uhrzeigersinn, um die gewünschte Einstellung zu tätigen. Das Gerät heizt auf und die Thermostatkontrolllampe erlischt.

Sobald das Gerät die eingestellte Temperatur erreicht hat, leuchtet die Temperaturkontrolllampe (READY) wieder auf, das Thermostat schaltet die Heizung ab.

Wenn die eingestellte Temperatur unterschritten wird, schaltet das Thermostat wieder ein und die Kontrolllampen erlischt wieder.

### **A Verwendung als Kontaktgriller**

---

1. Schließen Sie den Deckel, stecken Sie das Gerät ein.
2. Heizen Sie das Gerät auf.
3. Sind die Grillplatten ausreichend vorgeheizt (Anzeige „READY“ leuchtet auf), öffnen Sie das Geräteoberteil und legen Sie Ihr Grillgut auf die untere Platte.

4. Klappen Sie das Oberteil wieder zu – die obere Grillplatte liegt auf dem Grillgut auf.
5. Kontrollieren Sie den Garzustand regelmäßig und reduzieren bzw. erhöhen Sie die Temperatur, falls notwendig. Wenden Sie das Grillgut, falls notwendig.
6. Hat Ihr Grillgut den gewünschten Garzustand erreicht, schalten Sie die Thermostatregler aus (Pos. „Min“) und ziehen Sie den Netzstecker.

## **B Verwendung als Plattengriller / Barbecuefunktion**



---

In dieser Funktion können Sie

- größere Mengen grillen;
  - größere Stücke grillen, die längere Garzeiten und niedrigere Temperaturen benötigen;
  - bei niedriger Temperatur Speisen warmhalten;
1. Folgen Sie Punkt 1-3 des Absatzes „Verwendung als Kontaktgriller“.
  2. Klappen Sie das Oberteil 180° auf.
  3. Bei dieser Art der Verwendung wird empfohlen, immer maximale Temperatur einzustellen.
  4. Folgen Sie weiters den Punkten, wie unter „Verwendung als Kontaktgriller“ beschrieben wurde.

## Reinigung und Pflege

---

-  Um eine lange Lebensdauer dieses Gerätes zu gewährleisten ist es notwendig, es sauber und in gutem Zustand zu halten. Verschmutzungen können die einwandfreie Funktion beeinträchtigen und zu gefährlichen Situationen führen. Reinigen Sie daher das Gerät/die Grillplatten nach jeder Verwendung sorgfältig!
-  **WARNUNG - STROMSCHLAGGEFAHR!**  
Das Gerät, das Netzkabel und der Netzstecker dürfen niemals in Wasser oder andere Flüssigkeiten getaucht werden!  
Achten Sie darauf, dass bei der Reinigung keine Flüssigkeit in das Innere des Gerätes (Lüftungsschlitze) eindringt.
- Beachten Sie auch die „Sicherheitsbestimmungen“ am Beginn der Anleitung.
- Schalten Sie das Gerät vor der Reinigung aus (Thermostatregler auf „Min“ drehen), ziehen Sie den Netzstecker und lassen Sie das Gerät abkühlen.
- Entnehmen Sie die abgekühlten Grillplatten. Drücken Sie dazu die Klemme nach unten und heben Sie die Platte aus der Fixierung.
- Reinigen Sie die antihaftbeschichteten Platten in warmem Wasser mit einem milden Spülmittel.
- Bei starker haftenden Speiserückständen empfehlen wir, die Grillplatten vor der Reinigung kurze Zeit in lauwarmem Spülwasser einzuweichen.
- Entfernen Sie nach jeder Verwendung alle Speisereste sorgfältig.

- Verwenden Sie zum Reinigen des Gerätes und der Grillplatten keine scharfen oder ätzenden Scheuer- und Reinigungsmittel, Ofenreiniger oder Metallkratzer, um Beschädigungen auf den Oberflächen bzw. der Antihafbeschichtung zu vermeiden.
- Wischen Sie das Gehäuse mit einem gut ausgedrückten, feuchten Tuch ab und trocknen Sie alle Teile gut ab.
- Achten Sie darauf, dass die Grillplatten komplett trocken sind, bevor Sie sie wieder einsetzen.
- Wickeln Sie das Kabel nach Verwendung auf der dafür vorgesehenen Kabelaufwicklung.
- Wenn Sie das Gerät für längere Zeit nicht verwenden verpacken Sie es nach der Reinigung und bewahren Sie es an einem trockenen, sauberen Platz, außerhalb der Reichweite von Kindern auf.

## Technische Daten

Leistung:	1520 - 1800 W
Netzspannung:	220-240V ~ 50-60Hz
Schutzklasse:	I 
Umgebungstemperatur:	Max. 25°C
Maße Gerät (B x H x T):	35,5 x 15,2 x 31,8 cm
Abmessungen Grillplatten:	23,8 x 29 cm
Abmessungen Grillfläche:	21 x 28,5 cm
Gewicht netto:	ca. 3,4 kg



Im Aus-Zustand hat das Gerät eine Leistungsaufnahme von 0,34 Watt.

\*) Tippfehler, Design- und technische Änderungen vorbehalten!

## Hinweis zum Umweltschutz



Dieses Produkt darf am Ende seiner Lebensdauer nicht über den normalen Haushaltsabfall entsorgt werden, sondern muss an einem Sammelpunkt für das Recycling von elektrischen und elektronischen Geräten abgegeben werden. Das Symbol auf dem Produkt, in der Gebrauchsanleitung oder auf der Verpackung weist darauf hin.

Die Werkstoffe sind gemäß ihrer Kennzeichnung wieder verwertbar. Mit der Wiederverwendung, der stofflichen Verwertung oder anderen Formen der Verwertung von Altgeräten, leisten Sie einen wichtigen Beitrag zum Schutze unserer Umwelt.

Bitte fragen Sie bei Ihrer Gemeindeverwaltung nach der zuständigen Entsorgungsstelle.

## Gewährleistung / Garantie

Neben der gesetzlichen Gewährleistung gewähren wir auf dieses Gerät 24 Monate Garantie, gerechnet ab Ausstellungsdatum der Rechnung bzw. des Lieferscheines. Innerhalb dieser Garantiezeit werden bei Vorlage der Rechnung bzw. des Lieferscheines alle auftretenden Herstellungs- und/oder Materialfehler kostenlos durch Instandsetzung und/oder Austausch der defekten Teile, bzw. (nach unserer Wahl) durch Umtausch in einen gleichwertigen, einwandfreien Artikel reguliert. Voraussetzung für eine derartige Garantieleistung ist, dass das Gerät sachgemäß behandelt und gepflegt wurde. Über unsere Garantieleistungen hinausgehende Ansprüche sind ausgeschlossen. Die Garantie schließt im berechtigten Fall nur die Reparatur des Gerätes ein. Weitergehende Ansprüche sowie eine Haftung für eventuelle Folgeschäden sind grundsätzlich ausgeschlossen. Keine Garantie kann übernommen werden für Teile, die einer natürlichen Abnutzung unterliegen bzw. bei Schäden, die auf Stoß, fehlerhafte Bedienung, Einwirkung von Feuchtigkeit oder durch andere äußere Einwirkungen oder auch auf Eingriff nicht autorisierter Dritter zurückzuführen sind. Im Garantiefall ist das Gerät mit Rechnung oder Lieferschein, bei Ihrem Fachhändler zu reklamieren.

**Silva-Schneider Handelsges.m.b.H.**  
**Karolingerstraße 1**  
**A-5020 Salzburg**  
[office@silva-schneider.at](mailto:office@silva-schneider.at)

### **Gewährleistung:**

---

Die Gewährleistung ist ausdrücklich im Gesetz festgelegt und betrifft nur Mängel, die zum Zeitpunkt der Übergabe der Waren bestanden haben. Der Anspruch richtet sich immer gegen den Vertragspartner (Händler), der die Behebung des Mangels kostenlos (für den Konsumenten) durchführen beziehungsweise veranlassen muss.



### **Garantie:**

---

Die Garantie ist eine freiwillige, vertragliche Zusage des Herstellers (Generalimporteurs), für die es weder inhaltliche noch formale Mindestanforderungen gibt. Viele Garantien umfassen aber nur einen Teil der Kosten, die bei Mängelbehebung entstehen, dafür gelten sie aber in der Regel für alle Mängel, die innerhalb einer bestimmten Frist auftreten.

### Safety instructions

- This device can be used by children 8 years of age and older, as well as by persons with reduced physical, sensory or mental abilities or lack of experience and knowledge, if they have been supervised or instructed in the safe use of the device and understand the resulting dangers.
- Children are not allowed to play with the device.
- Cleaning and user maintenance must not be performed by children unless they are 8 years of age or older and are supervised.
- The device is not intended to be used by an external timer or a separate telecontrol system.
- Place the device on a stable, level, heat-resistant, dry, non-slip surface.
- Keep the appliance away from other heat sources (electric stove, open fire, direct sunlight...).
- Do not use the device near flammable/explosive liquids or materials (e.g. curtains, spray cans, etc.).
- Do not cover the device, especially the ventilation slots.
- Do not place containers filled with water or other liquids on the device.
- Do not place burning candles on the device.
- Do not let the power cord hang from the work surface.
- The power cord must not be crushed or pinched.
- Do not plug the device into a power strip.
- Unplug
  - in the event of malfunctions during operation;
  - after each use;
  - before each cleaning;

- if you do not use the device for a long time.
- When plugging and unplugging, always grasp the plug, do not pull on the cable.
- Make sure that the power cord does not touch hot parts.
-  **WARNING RISK OF BURNS!** Touchable surfaces of the device become very hot during operation, so only use the heat-insulated handle for opening and closing.
- Do not touch the grill plates with your bare hands during operation.
- Be aware that very hot steam can escape during the grilling process and condense on the handle.
- Do not transport the appliance when it is hot – always let it cool down completely beforehand!
- Use potholders or gloves to prevent burns.
- Always allow the device to cool down before cleaning.
-  **WARNING RISK OF ELECTRIC SHOCK!** Never immerse the device, power cord and plug in water or other liquids.
- Make sure that moisture does not penetrate the inside of the case (ventilation slots) during cleaning. If it does happen, unplug it immediately.
- Do not touch the device with wet hands.
- Do not place the appliance near sinks or tubs, bathtubs, swimming pools, etc. to avoid splashing water. Also make sure that the substrate is not damp.
- Never leave the device unattended during operation.
- The device must not be used outdoors.
- Handle the product carefully. It can be damaged by bumps, blows or falls from even a low height.
- Check the device, the plug and the connection cable regularly for wear or damage. If damaged, the appliance must not be put into operation. Contact an authorized specialist workshop.

Never carry out repairs yourself. Improper repairs can lead to considerable dangers for the user, and any warranty claim will be lost.

- Maintenance and repair work may only be carried out by qualified personnel. This is dangerous and therefore not allowed for all other people, there is a risk of injury and electric shock. This also applies to the replacement of the power cable.
- Modification or modification of the product is not permitted for safety reasons.
- Please note further cleaning and care instructions under paragraph "Cleaning and care".
- Do not open or disassemble the housing of the device, there are no controls inside.

**Intended use:**

---

- The device is used for grilling/reheating/keeping food warm, as described in the instructions.
- The device should only be used with the included accessories.
- The device is not intended for commercial use or laboratories, but exclusively for use in the home, in coffee kitchens of offices or workshops, as well as in apartment buildings, bed and breakfasts, motels or bed & breakfast facilities, etc.
- Use the device only for the functions described in the user manual.
- All other applications not specified in the user manual are considered not intended and may result in serious injury or damage to the device. No liability can be assumed for any resulting damage to the device, other objects or persons, and any warranty claims will be lost.
- The manufacturer accepts no liability for improper or incorrect use or after repairs have been carried out by unauthorized workshops or persons.

## Part designation

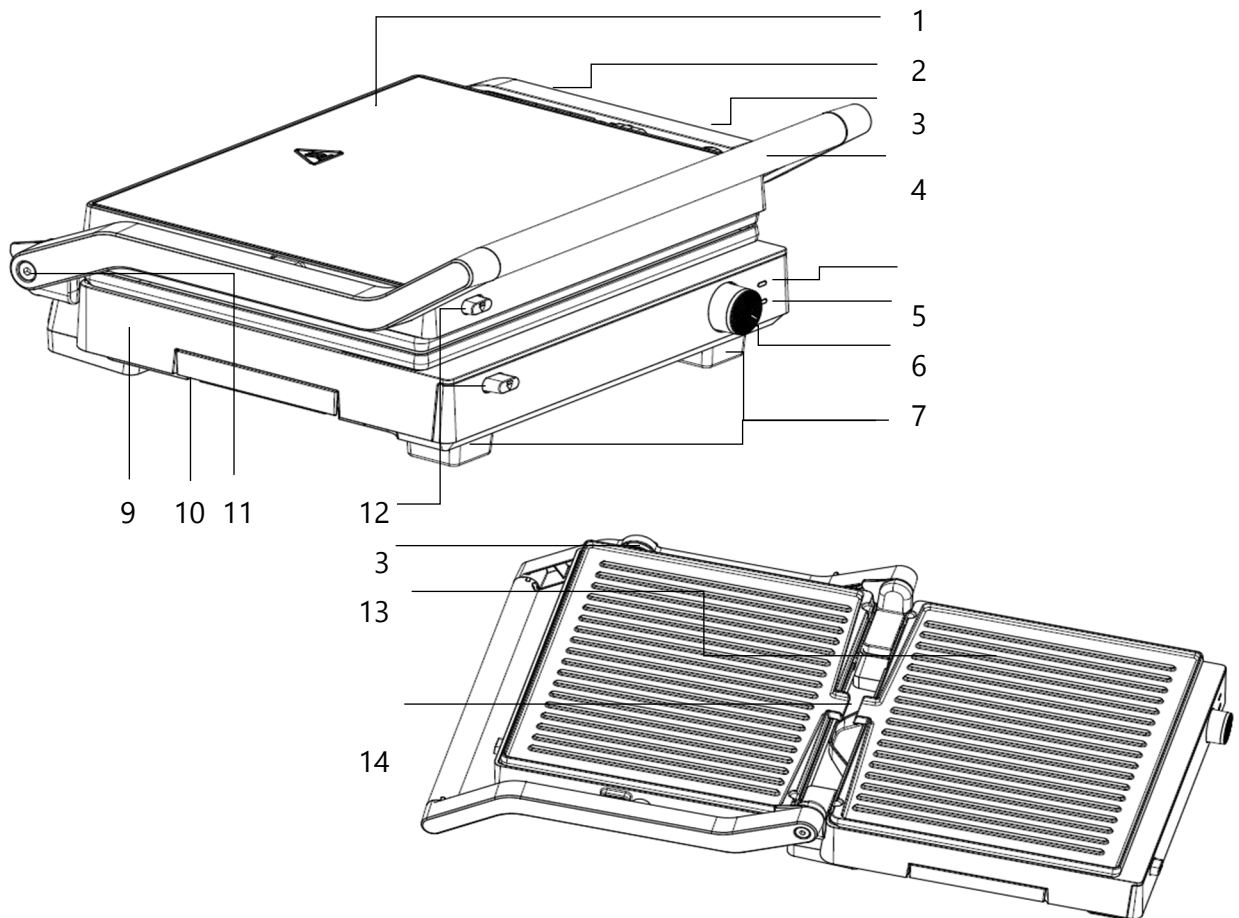

- 1 Upper part of the device
- 2 Unlocking for 180° position
- 3 Locking
- 4 Heat-insulated handle
- 5 POWER indicator light (red)
- 6 Thermostat indicator light READY (green)
- 7 Thermostat controller
- 8 Feet
- 9 Device base
- 10 Pull-out drip tray
- 11 Handle bracket with hinge
- 12 Buttons for triggering the plates
- 13 Grill plates
- 14 Grease drainage channels

## Grid connection

---

- The appliance may only be connected to a freely accessible household socket that has been installed in accordance with the regulations.
- The mains voltage must correspond to the voltage indicated on the type plate of the appliance.
- The device complies with the directives that are mandatory for CE marking.
- Once the device is connected to the mains, the "POWER" power indicator light will turn red and it will be ready for use.

## Before commissioning

---

### Unpack the device:

---

- Open the package and take out the device.
- Remove the packaging material in and around the device and keep it for later use or dispose of it in an environmentally friendly manner.



#### **WARNING – RISK OF SUFFOCATION:**

Packaging material is not a toy, children are not allowed to play with packaging material! Keep packaging material (cardboard, plastic bags, etc.) away from children!

- Check the device and the power cord for any damage. In case of damage, the device must not be used. Bring it back to your specialty store.

### Lock/unlock device:

---

The device is equipped with a lock to be able to carry it comfortably with one hand without opening it:

- Turn the latch to the right, side of the handle backwards, to lock the upper part of the device to the device base.
- Turn the lock forward to release the latch again.

### Open the device 180°:

---

You have the option of unfolding the upper part of the device completely:

- Lift the upper part of the device 90°.
- Slide the de-locker up on the right rear of the handle holder and fold the top down.

### Remove / attach grill plates:

---

- Release the latch and lift the upper part of the device with the handle.
- Press the buttons to release the grill plates – they pop out of the holder and can be removed.
- To reattach the plates, insert the recesses at the rear end of the plates into the tabs on the

top of the device or base and press the plates lightly until they click into place and a "click" is heard.

### **Clean the device before first use:**

---

- Remove the plates and rinse them in hot water with a mild detergent. Rinse with clean water and dry the plates well before putting them back in the case.
- Wipe the case with a damp cloth and dry it thoroughly before plugging the power plug into the socket.

### **Set up the device:**

---

- Place the device on a stable, level, heat-resistant, splash-resistant, dry, non-slip surface.
- Do not place the appliance under wall cabinets and keep a safe distance from walls and other kitchen cabinets.
- Please note all other information under "Safety instructions".

### **Heat up the device:**

---

- Close the appliance, make sure that the thermostat control is set to "Min" and plug the mains plug into a socket. Both indicator lights light up:  
POWER – red: power indicator  
READY – green: thermostat indicator
- Turn the thermostat control to "Max" and heat the appliance without food for about 10 minutes.  
This causes any production-related protective grease to evaporate. There is a slight odor and smoke, but this is harmless and only occurs when used for the first time. Make sure that the room is adequately ventilated.
- The thermostat indicator turns off as soon as the device has reached the set temperature.
- After 10 minutes, turn the thermostat controls to the "Min" position, unplug the appliance and let the appliance cool down when unfolded.
- Clean the grill plates again as described above.

## The establishment

---



### **WARNING RISK OF BURNS!**

Touchable surfaces of the device become very hot during operation, so only use the heat-insulated handle for opening and closing.

### **Important notes for use:**

---

- The grill plates are provided with a non-stick coating. In order not to damage them, no

sharp-edged cutlery and cooking utensils (knives, metal forks) may be used. Utensils made of wood or heat-resistant plastic are recommended.

- Frozen food must be thawed before grilling.
- Moist grilled food (e.g. thawed food, fish) should be dabbed with a kitchen towel before grilling.
- The food should be at room temperature.
- Brush the grill plates with a little cooking oil (a little!) before grilling.
- Always heat the appliance before placing the food on the plates.
- Grease drainage: Both grill plates have a grease drainage channel to ensure low-fat, gentle cooking. There is a drip tray on the underside of the device that catches the draining fat.
- As soon as the device has been connected to the mains, the power indicator light (red) lights up.

### **Thermostat / Power Controller:**

---

The thermostat controller is used to set the temperature for the plates. The temperature control range reaches up to 210°C (Max).

Turn the thermostat knob clockwise to make the desired setting. The device heats up and the thermostat indicator light goes out.

As soon as the device has reached the set temperature, the temperature indicator light (READY) will come back on and the thermostat will turn off the heating.

If the temperature falls below the set temperature, the thermostat switches on again and the indicator lights go out again.

### **A Use as a contact grill**

---

1. Close the lid and plug in the device.
2. Heat up the device.
3. Once the grill plates have been sufficiently preheated ("READY" indicator lights up), open the upper part of the appliance and place your food on the lower plate.
4. Close the top again – the top grill plate rests on the food.
5. Check the doneness regularly and reduce or increase the temperature if necessary. Turn the food over if necessary.
6. Once your food has reached the desired cooking state, switch off the thermostat controls (item "Min") and unplug the mains.

### **B Use as a plate grill / barbecue function**



---

In this function, you can

- grill larger quantities;
- grill larger pieces that require longer cooking times and lower temperatures;
- keep food warm at a low temperature;

1. Follow points 1-3 of the paragraph "Use as a contact griller".
2. Unfold the top 180°.
3. In this type of use, it is recommended to always set maximum temperature.
4. Furthermore, follow the points described under "Use as a contact griller".

## Cleaning and care

-  To ensure a long life of this device, it is necessary to keep it clean and in good condition. Contamination can impair proper function and lead to dangerous situations. Therefore, clean the appliance/grill plates carefully after each use!
-  **WARNING - RISK OF ELECTRIC SHOCK!**  
The device, the power cord and the power plug must never be immersed in water or other liquids!  
Make sure that no liquid penetrates the inside of the appliance (ventilation slots) during cleaning.
- Please also note the "safety regulations" at the beginning of the instructions.
- Before cleaning, turn off the appliance (turn the thermostat control to "Min"), unplug it and let the appliance cool down.
- Remove the cooled grill plates. To do this, push the clamp down and lift the plate out of the fixation.
- Clean the non-stick plates in warm water with a mild detergent.
- In the case of more adherent food residues, we recommend soaking the grill plates in lukewarm dishwashing water for a short time before cleaning.
- Carefully remove all food residues after each use.
- Do not use harsh or corrosive abrasives, oven cleaners or metal scrapers to clean the appliance and grill plates to avoid damage to the surfaces or the non-stick coating.
- Wipe the case with a well-squeezed, damp cloth and dry all parts well.
- Make sure the grill plates are completely dry before putting them back in.
- After use, wind the cable on the cable winder provided for this purpose.
- If you are not going to use the device for a long time, pack it after cleaning and store it in a dry, clean place, out of the reach of children.

## Technical data

Performance:	1520 - 1800 W
Mains voltage:	220-240V ~ 50-60Hz
Protection class:	I 
Ambient temperature:	Max. 25°C
Dimensions of device (W x H x D):	35.5 x 15.2 x 31.8 cm
Dimensions grill plates:	23.8 x 29 cm
Dimensions grill surface:	21 x 28.5 cm
Net weight:	approx. 3.4 kg



In the off mode, the device has a power consumption of 0.34 watts.

\*) Typographical errors, design and technical changes reserved!

## Environmental protection notice



This product must not be disposed of with normal household waste at the end of its life, but must be handed in at a collection point for the recycling of electrical and electronic equipment. The symbol on the product, in the instructions for use or on the packaging indicates this.

The materials can be recycled according to their labelling. With the reuse, material recycling or other forms of recycling of old appliances, you make an important contribution to the protection of our environment.

Please ask your municipal administration for the responsible disposal point.

## Warranty / Guarantee

In addition to the statutory warranty, we grant a 24-month warranty on this device, calculated from the date of issue of the invoice or delivery bill. Within this warranty period, all manufacturing and/or material defects will be repaired and/or replaced free of charge, or (at our discretion) exchanged for an item of equal value and in perfect condition, on presentation of the invoice or delivery bill. The prerequisite for such a guarantee is that the appliance has been handled and maintained properly. Claims beyond our warranty services are excluded. In justified cases, the guarantee only covers the repair of the appliance. Further claims and liability for any consequential damage are excluded. No guarantee can be given for parts that are subject to natural wear and tear or for damage caused by impact, incorrect operation, exposure to moisture or other external influences or by intervention by unauthorized third parties. In the event of a warranty claim, the appliance must be returned to your specialist dealer together with the invoice or delivery bill.

**Silva-Schneider Handelsges.m.b.H.**  
**Karolingerstraße 1**  
**A-5020 Salzburg**  
[office@silva-schneider.at](mailto:office@silva-schneider.at)

### **Warranty:**

---

The warranty is expressly stipulated by law and only applies to defects that existed at the time the goods were handed over. The claim is always directed against the contractual partner (dealer), who must remedy the defect free of charge (for the consumer) or arrange for it to be remedied.



### **Guarantee:**

---

The guarantee is a voluntary, contractual promise by the manufacturer (general importer) for which there are no minimum requirements in terms of content or form. However, many warranties only cover part of the costs incurred in remedying defects, but they usually apply to all defects that occur within a certain period.

### Bezpečnostní pokyny

- Toto zařízení mohou používat děti od 8 let, stejně jako osoby s omezenými fyzickými, smyslovými nebo mentálními schopnostmi či nedostatkem zkušeností a znalostí, pokud byly pod dohledem nebo poučeny o bezpečném používání zařízení a rozumí nebezpečím, která z toho plynou.
- Děti si s tímto zařízením nemohou hrát.
- Úklid a údržbu uživatelů nesmí provádět děti, pokud nejsou starší 8 let a nejsou pod dohledem.
- Zařízení není určeno k použití s externím časovačem nebo samostatným telekontrolním systémem.
- Umístěte zařízení na stabilní, rovný, tepelně odolný, suchý a protiskluzový povrch.
- Udržujte spotřebič mimo jiné zdroje tepla (elektrický sporák, otevřený oheň, přímé slunce...).
- Nepoužívejte zařízení v blízkosti hořlavých/výbušných kapalin nebo materiálů (např. závěsy, spreje apod.).
- Nezakrývejte zařízení, zejména ventilační otvory.
- Na zařízení nepokládejte nádoby naplněné vodou nebo jinými kapalinami.
- Na zařízení nepřikládejte hořící svíčky.
- Nenechte napájecí kabel viset z pracovní plochy.
- Napájecí kabel nesmí být zmačkán ani svírán.
- Nezapojujte zařízení do prodlužovačky.
- Vypnout
  - v případě poruch během provozu;
  - po každém použití;

- před každým čištěním;
- Pokud zařízení dlouho nepoužíváte.
- Při zapojování a odpojování vždy držte zástrčku, netahejte za kabel.
- Ujistěte se, že napájecí kabel se nedotýká horkých částí.
-  **VAROVÁNÍ, RIZIKO POPÁLENIN!** Dotykové povrchy zařízení se během provozu velmi zahřívají, proto používejte pouze tepelně izolovanou páku pro otevírání a zavírání.
- Nedotýkejte se mřížkových desek holýma rukama během provozu.
- Mějte na paměti, že během grilování může unikat velmi horká pára a kondenzovat na rukojeti.
- Nepřevážejte spotřebič, když je horký – vždy ho nechte předem úplně vychladnout!
- Používejte držáky na hrnce nebo rukavice, abyste zabránili popáleninám.
- Vždy nechte zařízení vychladnout před čištěním.
-  **VAROVÁNÍ, RIZIKO ELEKTRICKÉHO ŠOKU!** Nikdy neponořujte zařízení, napájecí kabel a nezapojujte vodu ani jiné kapaliny.
- Během čištění se ujistěte, že vlhkost neproniká dovnitř skříně (ventilační otvory). Pokud se to stane, okamžitě ho odpoj.
- Nedotýkejte se zařízení mokřýma rukama.
- Neumísťujte spotřebič blízko umyvadel, van, bazénů apod., abyste předešli stříkání vody. Také se ujistěte, že substrát není vlhký.
- Nikdy nenechávejte zařízení bez dozoru během provozu.
- Zařízení nesmí být používáno venku.
- S produktem zacházejte opatrně. Může být poškozen nárazy, údery nebo pády i z nízké výšky.
- Pravidelně kontrolujte zařízení, zástrčku a připojovací kabel kvůli opotřebení nebo poškození. Pokud je spotřebič poškozen,

nesmí být uveden do provozu. Kontaktujte autorizovanou specializovanou dílnu. Nikdy neprovádějte opravy sami. Nesprávné opravy mohou vést k značným rizikům pro uživatele a jakákoli reklamace na záruční nárok může být ztracena.

- Údržbu a opravy mohou provádět pouze kvalifikovaní pracovníci. To je nebezpečné a proto není povoleno pro všechny ostatní lidi, hrozí riziko zranění a elektrického šoku. To platí i pro výměnu napájecího kabelu.
- Úpravy nebo úpravy produktu nejsou z bezpečnostních důvodů povoleny.
- Vezměte prosím na seznam dalších pokynů k čištění a péči v odstavci "Čištění a péče".
- Neotvírejte ani nerozebírejte pouzdro zařízení, uvnitř nejsou žádné ovládací prvky.

#### **Zamýšlené použití:**

---

- Zařízení se používá k grilování/ohřívání/udržování jídla v teple, jak je popsáno v návodu.
- Zařízení by mělo být používáno pouze s příloženým příslušenstvím.
- Zařízení není určeno pro komerční použití nebo laboratoře, ale výhradně pro domácí použití, v kavárnách, kancelářích nebo dílnách, stejně jako v bytových domech, penzionech, motelech nebo penzionech apod.
- Používejte zařízení pouze pro funkce popsané v uživatelské příručce.
- Všechny ostatní aplikace, které nejsou uvedeny v uživatelské příručce, nejsou považovány za zamýšlené a mohou vést k vážnému zranění nebo poškození zařízení. Nelze převzít odpovědnost za jakékoli poškození zařízení, jiných předmětů nebo osob a jakékoli nároky na záruku budou ztraceny.
- Výrobce nenese žádnou odpovědnost za nesprávné nebo nesprávné použití ani za opravy provedené neautorizovanými dílnami nebo osobami.

## Označení dílu

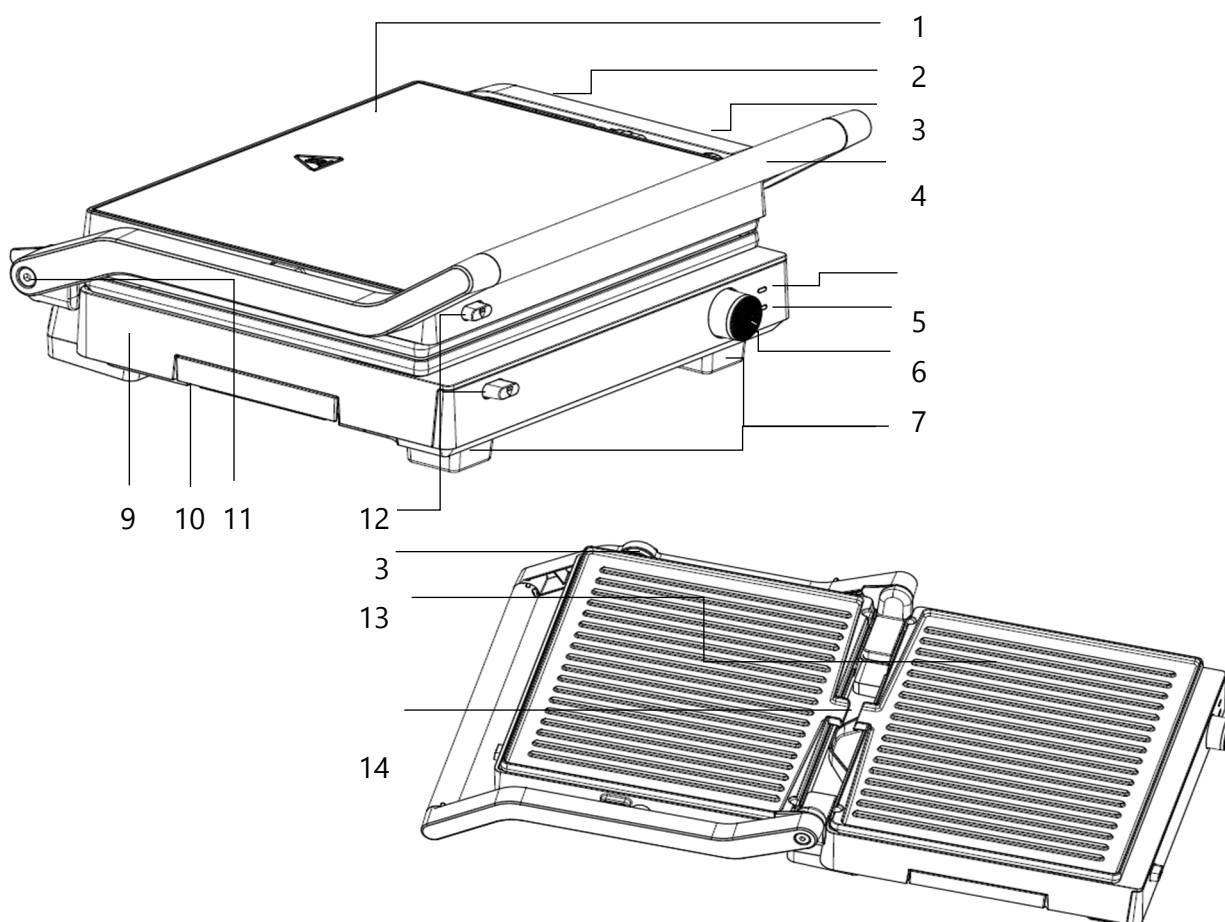

- 1 Horní část zařízení
- 2 Odemčení pro polohu 180°
- 3 Zamykací systém
- 4 Tepelně izolovaná rukojeť
- 5 Kontrolka POWER (červená)
- 6 Kontrolka termostatu PŘIPRAVENO (zelená)
- 7 Regulátor termostatu
- 8 Nohy
- 9 Základna zařízení
- 10 Vysouvací odkapávací miska
- 11 Držák rukojeti s pantem
- 12 Tlačítka pro spouštění desek
- 13 Kryty mřížky
- 14 Odvodňovací kanály tuku

## Připojení k síti

- Spotřebič lze připojit pouze k volně přístupné domácí zásutce, která byla instalována v souladu s předpisy.
- Síťové napětí musí odpovídat napětí uvedenému na typové desce spotřebiče.
- Zařízení splňuje povinné pokyny pro označení CE.
- Jakmile je zařízení připojeno k síti, kontrolka "POWER" se rozsvítí červeně a bude připraveno k použití.

## Před zařazením do služby

### Rozbalte zařízení:

- Otevřete balíček a vyndejte zařízení.
- Odstraňte obalový materiál v okolí zařízení a uchovejte ho pro pozdější použití nebo ho zlikvidujte šetrným způsobem k životnímu prostředí.



#### **VAROVÁNÍ – RIZIKO UDUŠENÍ:**

Balící materiál není hračka, děti si nesmí hrát s obalovým materiálem! Držte obalové materiály (karton, plastové tašky atd.) dál od dětí!

- Zkontrolujte zařízení i napájecí kabel, zda nejsou poškozené. V případě poškození se zařízení nesmí použít. Přines to zpátky do specializovaného obchodu.

### Zařízení pro zamknout/odemykání:

Zařízení je vybaveno zámkem, aby bylo možné jej pohodlně nosit jednou rukou bez nutnosti otevírat:

- Otočte západku doprava, stranou rukojeti dozadu, abyste horní část zařízení uzamkli k základně zařízení.
- Otočte zámek dopředu, abyste západku znovu uvolnili.

### Otevřete zařízení o 180°:

Máte možnost rozložit horní část zařízení úplně:

- Zvedněte horní část zařízení o 90°.
- Vysuňte odblokovač na pravé zadní straně držáku rukojeti nahoru a složte horní část dolů.

### Sundat / připevnit mřížkové desky:

- Uvolněte západku a zvedněte horní část zařízení pomocí rukojeti.
- Stiskněte tlačítka pro uvolnění mřížkových desek – vypadnou z držáku a lze je vyjmout.
- Pro opětovné připevnění destiček vložte zářezy na zadním konci destiček do záložek na horní části zařízení nebo základny a jemně je přitiskněte, dokud nezacvaknou a nezazní

"cvaknutí".

### **Vyčistěte zařízení před prvním použitím:**

---

- Vyjměte talíře a opláchněte je horkou vodou s jemným pracím prostředkem. Opláchněte desky čistou vodou a dobře je vysušte, než je vrátíte zpět do pouzdra.
- Pouzdro otřete vlhkým hadříkem a důkladně ho osušte, než zapojíte zástrčku do zásuvky.

### **Nastavte zařízení:**

---

- Umístěte zařízení na stabilní, rovný, tepelně odolný, proti stříkání, suchý a protiskluzový povrch.
- Spotřebič neumísťujte pod nástěnné skříňky a udržujte bezpečnou vzdálenost od zdí a jiných kuchyňských skříňek.
- Všechny ostatní informace prosím poznamenejte v sekci "Bezpečnostní pokyny".

### **Zahřejte zařízení:**

---

- Zavřete spotřebič, ujistěte se, že termostat má nastavený na "Min" a zapojte zástrčku do zásuvky. Obě kontrolky se rozsvítí:  
VÝKON – červený: indikátor výkonu  
PŘIPRAVENO – zelená: indikátor termostatu
- Nastavte ovládání termostatu na "Max" a zahřívejte spotřebič bez jídla asi 10 minut. To způsobí, že se veškerý výrobní ochranný tuk odpařuje. Je tam mírný zápach a kouř, ale ten je neškodný a vyskytuje se pouze při prvním použití. Ujistěte se, že je místnost dostatečně větraná.
- Indikátor termostatu se vypne, jakmile zařízení dosáhne nastavené teploty.
- Po 10 minutách přepněte ovládání termostatu na polohu "Min", odpojte spotřebič ze zásuvky a nechte ho vychladnout, když je rozložený.
- Znovu vyčistěte desky grilu, jak bylo popsáno výše.

## Založení

---



### **VAROVÁNÍ, RIZIKO POPÁLENIN!**

Dotykové povrchy zařízení se během provozu velmi zahřívají, proto používejte pouze tepelně izolovanou páku pro otevírání a zavírání.

### **Důležité poznámky k použití:**

---

- Kryty mřížky jsou opatřeny nepřilnavým povlakem. Aby se nepoškodily, nesmí se používat ostré přístroje ani kuchyňské náčiní (nože, kovové vidličky). Doporučuje se přístroj ze dřeva nebo tepelně odolného plastu.

- Mražené potraviny je třeba před grilováním rozmrazit.
- Vlhké grilované jídlo (např. rozmražené jídlo, ryby) by se mělo před grilováním otřít kuchyňskou utěrkou.
- Jídlo by mělo být při pokojové teplotě.
- Před grilováním potřete grilovací desky trochou oleje na vaření.
- Vždy spotřebič zahřejte před tím, než položíte jídlo na talíře.
- Odtok tuku: Obě grilovací desky mají odtok tuku pro nízkotučné a jemné vaření. Na spodní straně zařízení je odkapací miska, která zachytává odtékající tuk.
- Jakmile je zařízení připojeno k síti, rozsvítí se kontrolka napájení (červená).

### **Termostat / napájecí regulátor:**

---

Termostatový regulátor se používá k nastavení teploty pro desky. Rozsah regulace teploty dosahuje maximálně 210 °C.

Otočte ovladač termostatu ve směru hodinových ručiček, abyste nastavili požadované nastavení. Zařízení se zahřeje a kontrolka termostatu zhasne.

Jakmile zařízení dosáhne nastavené teploty, rozsvítí se kontrolka teploty (READY) a termostat vypne topení.

Pokud teplota klesne pod nastavenou hodnotu, termostat se znovu zapne a kontrolka opět zhasne.

### **A Použití jako kontaktní mřížka**

---

1. Zavřete víko a zapojte zařízení.
2. Zahřejte zařízení.
3. Jakmile jsou grilové desky dostatečně předehřáté (rozsvítí se indikátor "PŘIPRAVEN"), otevřete horní část přístroje a položte jídlo na spodní talíř.
4. Znovu zavřete vršek – horní grilovací deska spočívá na jídle.
5. Pravidelně kontroluj propečenost a pokud je to nutné, snižuj nebo zvyšuj teplotu. Pokud je to nutné, otočte jídlo.
6. Jakmile vaše jídlo dosáhne požadovaného stavu vaření, vypněte ovládání termostatu (položka "Min") a odpojte hlavní síť.

### **B Použití jako talíř na grilu / grilování**

---



V této roli můžete

- grilovat větší množství;
- grilujte větší kusy, které vyžadují delší dobu vaření a nižší teplotu;
- udržujte jídlo teplé při nízké teplotě;

1. Dodržujte body 1-3 v odstavci "Použití jako kontaktní grilovač".
2. Rozviňte horní 180°.

3. Při tomto typu použití se doporučuje vždy nastavit maximální teplotu.
4. Dále dodržujte body uvedené v části "Použit jako kontaktní grilovač".

## Čištění a péče

-  Pro zajištění dlouhé životnosti tohoto zařízení je nutné jej udržovat čisté a v dobrém stavu. Kontaminace může narušit správnou funkci a vést k nebezpečným situacím. Proto po každém použití pečlivě čistěte spotřebiče/grilovací desky!
-  **VAROVÁNÍ – RIZIKO ELEKTRICKÉHO ÚRAZU!** Zařízení, napájecí kabel a zásuvka nesmí být nikdy ponořeny do vody nebo jiných kapalin!  
Během čištění se ujistěte, že žádná kapalina nepronikne dovnitř spotřebiče (ventilačních otvorů).
- Také prosím vezměte na vědomí "bezpečnostní předpisy" na začátku pokynů.
- Před čištěním spotřebič vypněte (nastavte ovládání termostatu na "Min"), odpojte ho ze zásuvky a nechte spotřebič vychladnout.
- Sundejte vychlazené grilovací desky. K tomu zatlačte svorku dolů a vyjměte desku z fixace.
- Nepřílnavé desky vyčistěte v teplé vodě s jemným pracím prostředkem.
- V případě lepších zbytků jídla doporučujeme grilovací desky krátce namočit do vlažné vody na mytí nádobí před čištěním.
- Po každém použití opatrně odstraňte všechny zbytky jídla.
- Nepoužívejte drsné nebo korozivní abraziva, čističe na trouby ani kovové škrabky k čištění spotřebiče a grilovacích desek, abyste předešli poškození povrchů nebo nepřílnavého povlaku.
- Otřete pouzdro dobře vymačkaným, vlhkým hadříkem a všechny části dobře vysušte.
- Před opětovným nasazením se ujistěte, že grilovací desky jsou úplně suché.
- Po použití navijte lano na navíjač kabelů určený pro tento účel.
- Pokud zařízení dlouho nepoužijete, po vyčištění ho zabalte a uskladněte na suchém, čistém místě, mimo dosah dětí.

## Technická data

Výkon:	1520 - 1800 W
Síťové napětí:	220-240V ~ 50-60Hz
Ochranná třída:	I 
Okolní teplota:	Max 25°C
Rozměry zařízení (Š x H x D):	35,5 x 15,2 x 31,8 cm
Rozměry mřížkových talířů:	23,8 x 29 cm
Rozměry povrchu mřížky:	21 x 28,5 cm
Čistá hmotnost:	přibližně 3,4 kg



V režimu vypnuto má zařízení spotřebu 0,34 wattu.

\*) Typografické chyby, designové a technické změny vyhrazeny!

## Oznámení o ochraně životního prostředí



Tento produkt nesmí být na konci své životnosti likvidován s běžným domácím odpadem, ale musí být odevzdán na sběrném místě k recyklaci elektrických a elektronických zařízení. Symbol na produktu, v návodu k použití nebo na obalu to označuje.

Materiály lze recyklovat podle jejich označení. Opětovným použitím, recyklací materiálů nebo jinými formami recyklace starých spotřebičů významně přispíváte k ochraně našeho životního prostředí.

Prosím, požádejte svou obecní správu o odpovědném místě pro likvidaci.

## Záruka / Garantie

Vedle zákonné záruky poskytujeme na toto zařízení 24 měsíců záruky, počítané od data vystavení faktury nebo dodacího listu. Během této záruční doby budou při předložení faktury nebo dodacího listu všechny výrobní a/nebo materiálové vady bezplatně odstraněny opravou a/nebo výměnou vadných dílů, případně (dle našeho uvážení) výměnou za rovnocenný, bezchybný výrobek. Podmínkou pro takovou záruční službu je, že zařízení bylo správně používáno a udržováno. Jakékoliv další nároky nad rámec našich záručních služeb jsou vyloučeny. Záruka zahrnuje v oprávněném případě pouze opravu zařízení. Další nároky, stejně jako odpovědnost za případné následné škody, jsou zásadně vyloučeny. Na díly, které podléhají přirozenému opotřebení, nebo na škody způsobené nárazem, nesprávným použitím, působením vlhkosti nebo jinými vnějšími vlivy, stejně jako na zásah neoprávněných osob, nelze poskytnout záruku. V případě reklamace musí být zařízení s fakturou nebo dodacím listem reklamováno u vašeho specializovaného prodejce.

**Silva-Schneider Handelsges.m.b.H.**

**Karolingerstraße 1**

**A-5020 Salzburg**

[office@silva-schneider.at](mailto:office@silva-schneider.at)

### **Záruka:**

---

Záruka je výslovně stanovena zákonem a vztahuje se pouze na vady, které existovaly v době předání zboží. Nárok je vždy vznesen vůči smluvnímu partnerovi (prodejci), který musí provést nebo zajistit bezplatné odstranění vady (pro spotřebitele).

### **Garantie:**



---

Garantie je dobrovolný, smluvní závazek výrobce (generálního dovozce), pro který neexistují žádné obsahové ani formální minimální požadavky. Mnoho záruk však pokrývá pouze část nákladů, které vzniknou při odstraňování vad, ale obecně platí pro všechny vady, které se vyskytnou během určitého období.

### Sigurnosne upute

---

- Ovaj uređaj mogu koristiti djeca starija od 8 godina, kao i osobe s umanjenim fizičkim, osjetilnim ili mentalnim sposobnostima ili nedostatkom iskustva i znanja, ako su bile pod nadzorom ili poučene o sigurnoj upotrebi uređaja i razumiju opasnosti koje iz toga proizlaze.
- Djeci nije dopušteno igrati se s uređajem.
- Čišćenje i održavanje korisnika ne smiju obavljati djeca osim ako su stara 8 godina ili više i pod nadzorom.
- Uređaj nije namijenjen za korištenje s vanjskim tajmerom ili zasebnim telekontrolnim sustavom.
- Postavite uređaj na stabilnu, ravnu, otpornu na toplinu, suhu i neklizajuću površinu.
- Držite uređaj podalje od drugih izvora topline (električni štednjak, otvorena vatra, izravna sunčeva svjetlost...).
- Ne koristite uređaj u blizini zapaljivih/eksplozivnih tekućina ili materijala (npr. zavjese, sprejevi itd.).
- Nemojte prekrivati uređaj, posebno ventilacijske otvore.
- Nemojte stavljati posude ispunjene vodom ili drugim tekućinama na uređaj.
- Nemojte stavljati zapaljene svijeće na uređaj.
- Nemojte dopustiti da kabel za napajanje visi s radne površine.
- Kabel za napajanje ne smije biti zdrobljen ili stisnut.
- Nemojte priključivati uređaj na produžni kabel.
- Isključi se
  - u slučaju kvarova tijekom rada;
  - nakon svake upotrebe;
  - prije svakog čišćenja;
  - Ako uređaj ne koristite dugo vremena.

- Prilikom priključivanja i iskopčavanja, uvijek držite utikač, nemojte povlačiti kabel.
- Pazite da kabel za napajanje ne dodiruje vruće dijelove.
-  **UPOZORENJE: RIZIK OD OPEKLINA!** Dodirljive površine uređaja postaju vrlo vruće tijekom rada, pa koristite samo toplinski izoliranu ručku za otvaranje i zatvaranje.
- Nemojte dirati ploče roštilja golim rukama tijekom rada.
- Imajte na umu da tijekom pečenja može izaći vrlo vruća para i kondenzirati se na dršci.
- Nemojte prevoziti uređaj dok je vruć – uvijek ga prije potpuno ohladite!
- Koristite držače za lonce ili rukavice kako biste spriječili opekline.
- Uvijek ostavite uređaj da se ohladi prije čišćenja.
-  **UPOZORENJE, RIZIK OD ELEKTRIČNOG UDARA!** Nikada ne uranjajte uređaj, kabel za napajanje niti priključujte vodu ili druge tekućine.
- Pazite da vlaga ne prodre u unutrašnjost kućišta (ventilacijske otvore) tijekom čišćenja. Ako se dogodi, odmah ga isključite iz struje.
- Nemojte dirati uređaj mokrim rukama.
- Nemojte stavljati uređaj blizu umivaonika ili umivaonika, kada, bazena itd. kako biste izbjegli prskanje vode. Također pazite da podloga nije vlažna.
- Nikada ne ostavljajte uređaj bez nadzora tijekom rada.
- Uređaj se ne smije koristiti na otvorenom.
- Pažljivo rukovati proizvodom. Može se oštetiti udarcima, udarcima ili padovima čak i s niske visine.
- Redovito provjeravajte uređaj, utikač i spojni kabel zbog istrošenosti ili oštećenja. Ako je oštećen, uređaj se ne smije puštati u rad. Obratite se ovlaštenoj stručnoj radionici. Nikada ne radite popravke sami. Nepravilni popravci mogu dovesti do

značajnih opasnosti za korisnika, a svaki zahtjev za jamstvo bit će izgubljen.

- Radove na održavanju i popravcima smiju obavljati samo kvalificirani djelatnici. To je opasno i stoga nije dopušteno za sve ostale ljude, postoji rizik od ozljeda i električnog udara. Ovo se odnosi i na zamjenu napojnog kabela.
- Modifikacija ili modifikacija proizvoda nije dopuštena iz sigurnosnih razloga.
- Molimo obratite pažnju na daljnje upute za čišćenje i održavanje u odlomku "Čišćenje i održavanje".
- Nemojte otvarati niti rastavljati kućište uređaja, unutra nema kontrola.

#### **Namjena:**

---

- Uređaj se koristi za roštiljanje/podgrijavanje/održavanje hrane toplom, kako je opisano u uputama.
- Uređaj se treba koristiti samo s uključenom dodatnom opremom.
- Uređaj nije namijenjen za komercijalnu upotrebu ili laboratorije, već isključivo za upotrebu u domu, u kuhinjama kafića ureda ili radionica, kao i u stambenim zgradama, pansionima, motelima ili pansionima itd.
- Koristite uređaj samo za funkcije opisane u korisničkom priručniku.
- Sve ostale primjene koje nisu navedene u korisničkom priručniku smatraju se nenamijenjenima i mogu rezultirati ozbiljnim ozljedama ili oštećenjem uređaja. Ne može se preuzeti odgovornost za eventualnu štetu na uređaju, drugim predmetima ili osobama, a svi jamstveni zahtjevi bit će izgubljeni.
- Proizvođač ne preuzima odgovornost za nepravilnu ili nepravilnu upotrebu ili nakon što su popravci izvedeni od strane neovlaštenih radionica ili osoba.

## Oznaka dijela

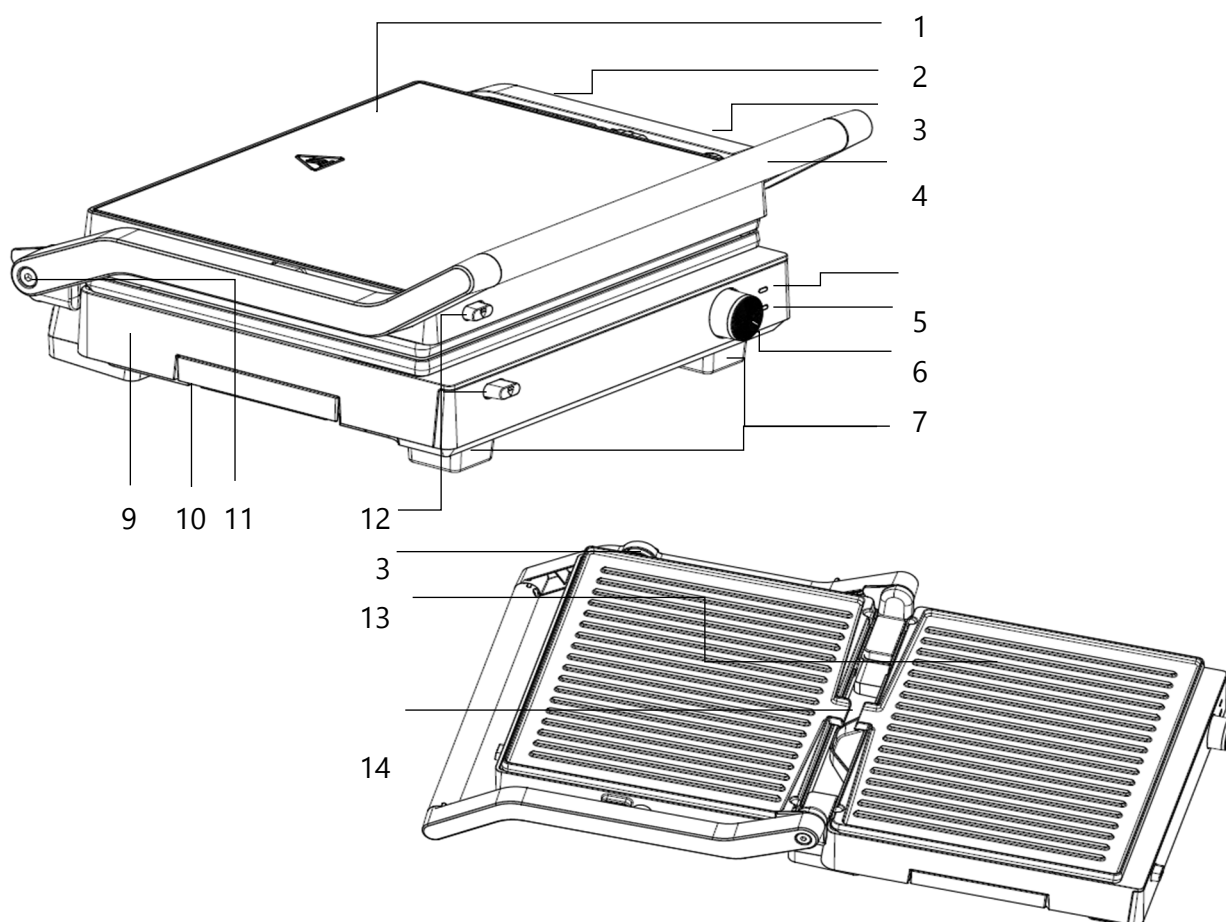

- 1 Gornji dio uređaja
- 2 Otključavanje za poziciju od 180°
- 3 Zaključavanje
- 4 Ručka izolirana od topline
- 5 Lampica indikatora snage (crvena)
- 6 Lampica indikatora termostata READY (zeleni)
- 7 Regulator termostata
- 8 Stopala
- 9 Baza uređaja
- 10 Izvlačna posuda za kapanje
- 11 Nosač ručke s šarkom
- 12 Tipke za okidanje ploča
- 13 Rešetkaste ploče
- 14 Kanali za odvodnju masti

## Priključak na mrežu

---

- Uređaj se smije spojiti samo na slobodno dostupnu kućnu utičnicu koja je instalirana u skladu s propisima.
- Napon mreže mora odgovarati naponu navedenom na tipnoj ploči uređaja.
- Uređaj je u skladu s obveznim uputama za CE oznaku.
- Kada je uređaj spojen na mrežu, lampica za napajanje "POWER" će postati crvena i uređaj će biti spreman za upotrebu.

## Prije stavljanja u službu

---

### Raspakirajte uređaj:

---

- Otvorite paket i izvadite uređaj.
- Uklonite ambalažni materijal iz uređaja i oko njega i sačuvajte ga za kasniju upotrebu ili ga odložite na ekološki prihvatljiv način.



#### **UPOZORENJE – RIZIK OD GUŠENJA:**

Ambalažni materijal nije igračka, djeci nije dopušteno igrati se s ambalažnim materijalom! Držite ambalažni materijal (karton, plastične vrećice itd.) podalje od djece!

- Provjerite uređaj i kabel za napajanje ima li oštećenja. U slučaju oštećenja, uređaj se ne smije koristiti. Vratite ga u svoju specijaliziranu trgovinu.

### Uređaj za zaključavanje/otključavanje:

---

Uređaj je opremljen bravom koja omogućuje udobno nošenje jednom rukom bez otvaranja:

- Okrenite zasun udesno, bočno od ručke unatrag, kako biste gornji dio uređaja zaključali za bazu uređaja.
- Okrenite bravu naprijed da ponovno otpusti zasun.

### Otvorite uređaj 180°:

---

Imate mogućnost potpuno rasklopiti gornji dio uređaja:

- Podignite gornji dio uređaja pod kutom od 90°.
- Pomaknite otključavanje na desnoj stražnjoj strani držača ručke i preklopite krov prema dolje.

### Uklonite / pričvrstite rešetke:

---

- Otpustite kopču i podignite gornji dio uređaja ručkom.
- Pritisnite tipke za otpuštanje rešetki – one iskaču iz držača i mogu se ukloniti.
- Za ponovno pričvršćivanje ploča, umetnite udubljena na stražnjem kraju ploča u jezičke na vrhu uređaja ili baze i lagano pritisnite ploče dok ne kliknu na mjesto i ne začuje se "klik".

## Očistite uređaj prije prve upotrebe:

---

- Izvadite ploče i isperite ih vrućom vodom s blagim deterdžentom. Isperite čistom vodom i dobro osušite ploče prije nego ih vratite u kutiju.
- Obriši kućište vlažnom krpom i temeljito ga osuši prije nego što uključiš utikač u utičnicu.

## Postavite uređaj:

---

- Postavite uređaj na stabilnu, ravnu, otpornu na toplinu, prskanje, suhu i neklizajuću površinu.
- Ne stavljajte uređaj ispod zidnih ormarića i držite sigurnu udaljenost od zidova i drugih kuhinjskih ormarića.
- Molimo zabilježite sve ostale informacije pod "Sigurnosne upute".

## Zagrijte uređaj:

---

- Zatvorite uređaj, provjerite je li termostatska kontrola postavljena na "Min" i priključite mrežni utikač u utičnicu. Obje lampice se pale:  
SNAGA – crvena: indikator snage  
READY – zeleno: indikator termostata
- Okrenite termostatsku kontrolu na "Max" i zagrijavajte uređaj bez hrane oko 10 minuta. To uzrokuje isparavanje zaštitne masti povezane s proizvodnjom. Osjeća se blagi miris i dim, ali to je bezopasno i javlja se samo pri prvoj upotrebi. Pobrinite se da je prostorija adekvatno prozračena.
- Indikator termostata se gasi čim uređaj dosegne zadanu temperaturu.
- Nakon 10 minuta, okrenite termostatske kontrole na "Min" poziciju, isključite uređaj iz struje i pustite da se ohladi kad ga rasklopite.
- Ponovno očistite ploče roštilja kao što je gore opisano.

## Osnivanje

---



### **UPOZORENJE: RIZIK OD OPEKLINA!**

Dodirljive površine uređaja postaju vrlo vruće tijekom rada, pa koristite samo toplinski izoliranu ručku za otvaranje i zatvaranje.

## Važne napomene za korištenje:

---

- Rešetke su opremljene neljepljivim premazom. Kako se ne bi oštetili, ne smiju se koristiti oštri pribor za jelo i kuhinjski pribor (noževi, metalne vilice). Preporučuje se pribor od drva ili plastike otporne na toplinu.
- Zamrznuta hrana mora se odmrznuti prije pečenja.
- Vlažna hrana s roštilja (npr. odmrznuta hrana, riba) treba se prije pečenja prebrisati

kuhinjskom krpom.

- Hrana bi trebala biti na sobnoj temperaturi.
- Prije pečenja premažite ploče roštilja s malo ulja za kuhanje (malo!).
- Uvijek zagrijte uređaj prije nego što stavite hranu na tanjure.
- Odvodnja masnoće: Obje ploče roštilja imaju kanal za odvod masti kako bi se osiguralo niskomasno i nježno kuhanje. Na donjoj strani uređaja nalazi se posuda za kapanje koja hvata masnoću koja se cijedi.
- Čim je uređaj spojen na mrežu, lampica indikatora napajanja (crvena) se pali.

### **Termostat / Kontroler napajanja:**

---

Termostatski kontroler se koristi za podešavanje temperature za ploče. Raspon kontrole temperature doseže do 210°C (Max).

Okrenite gumb termostata u smjeru kazaljke na satu da postavite željenu postavku. Uređaj se zagrijava i lampica na termostatu se gasi.

Čim uređaj dosegne zadanu temperaturu, lampica indikatora temperature (READY) će se ponovno upaliti i termostat će isključiti grijanje.

Ako temperatura padne ispod zadane, termostat se ponovno uključuje i indikatorske lampice se gase.

### **A Korištenje kao kontaktna rešetka**

---

1. Zatvorite poklopac i priključite uređaj.
2. Zagrijte uređaj.
3. Kad su ploče za roštilj dovoljno zagrijane (indikator "READY" se upali), otvorite gornji dio uređaja i stavite hranu na donji tanjur.
4. Ponovno zatvorite vrh – gornja ploča za roštilj leži na hrani.
5. Redovito provjeravajte pečenost i po potrebi smanjite ili povećavajte temperaturu. Okrenite hranu ako je potrebno.
6. Kad hrana dosegne željeno stanje kuhanja, isključite termostatske kontrole (predmet "Min") i iskopčajte mrežu.

### **B Koristite kao tanjur roštilj / funkciju roštilja**

---



U ovoj funkciji možete

- peći veće količine na roštilju;
- peći veće komade koji zahtijevaju duže vrijeme kuhanja i niže temperature;
- održavajte hranu toplom na niskoj temperaturi;

1. Slijedite točke 1-3 iz odlomka "Koristite kao kontakt roštilj".
2. Razvij gornju kutiju za 180°.
3. Kod ove vrste upotrebe preporučuje se uvijek postaviti maksimalnu temperaturu.

4. Nadalje, slijedite točke opisane pod "Koristite kao kontaktni roštilj".

## Čišćenje i njega

-  Kako bi se osigurao dug vijek trajanja ovog uređaja, potrebno ga je održavati čistim i u dobrom stanju. Kontaminacija može narušiti pravilnu funkciju i dovesti do opasnih situacija. Zato pažljivo čistite uređaje/roštilj ploče nakon svake upotrebe!
-  **UPOZORENJE - RIZIK OD ELEKTRIČNOG UDARA!**  
Uređaj, kabel za napajanje i utikač nikada ne smiju biti uranjeni u vodu ili druge tekućine!  
Pobrinite se da tijekom čišćenja nijedna tekućina ne proдре u unutrašnjost uređaja (ventilacijske otvore).
- Također obratite pažnju na "sigurnosne propise" na početku uputa.
- Prije čišćenja, isključite uređaj (podesite termostat na "Min"), isključite ga iz struje i pustite da se ohladi.
- Uklonite ohlađene ploče roštilja. Za to pritisnite stezaljku i podignite ploču iz fiksacije.
- Očistite neljepljive ploče toplom vodom s blagim deterdžentom.
- U slučaju ljepljivijih ostataka hrane, preporučujemo da tanjуре s roštilja natopite mlakom vodom za pranje posuđa na kratko vrijeme prije čišćenja.
- Pažljivo uklonite sve ostatke hrane nakon svake upotrebe.
- Nemojte koristiti grube ili korozivne abrazive, sredstva za čišćenje pećnica ili metalne strugače za čišćenje uređaja i ploča za roštilj kako biste izbjegli oštećenje površina ili neljepljivog premaza.
- Obriši kućište dobro iscijeđenom, vlažnom krpom i dobro osuši sve dijelove.
- Provjerite jesu li ploče za roštilj potpuno suhe prije nego ih vratite.
- Nakon upotrebe, namotajte kabel na namotač kabela namijenjen za tu svrhu.
- Ako uređaj nećete koristiti dugo vremena, nakon čišćenja ga spakirajte i pohranite na suho, čisto mjesto, izvan dosega djece.

## Tehnički podaci

Performanse:	1520 - 1800 W
Napon u mreži:	220-240V ~ 50-60Hz
Klasa zaštite:	I 
Temperatura okoline:	Maksimalno 25°C
Dimenzije uređaja (Š x S x D):	35,5 x 15,2 x 31,8 cm
Dimenzije rešetkastih ploča:	23,8 x 29 cm
Dimenzije površine rešetke:	21 x 28,5 cm
Neto težina:	približno 3,4 kg



U isključenom načinu rada uređaj troši 0,34 vata.

\*) Tipografske pogreške, dizajnerske i tehničke promjene rezervirane!

## Obavijest o zaštiti okoliša



Ovaj proizvod ne smije se na kraju životnog vijeka odlagati s uobičajenim kućnim otpadom, već se mora predati na mjesto za prikupljanje radi recikliranja električne i elektroničke opreme. Simbol na proizvodu, u uputama za uporabu ili na pakiranju to označava.

Materijali se mogu reciklirati prema njihovim oznakama. Ponovnom upotrebom, recikliranjem materijala ili drugim oblicima recikliranja starih uređaja, značajno doprinosite zaštiti našeg okoliša.

Molimo obratite se svojoj općinskoj upravi za odgovorno mjesto odlaganja.

## Jamstvo / Garancija

Osim zakonskog jamstva, na ovaj uređaj dajemo 24 mjeseca garancije, računajući od datuma izdavanja računa ili otpremnice. Unutar ovog garantnog roka, uz predodjenje računa ili otpremnice, svi proizvodni i/ili materijalni nedostaci bit će besplatno otklonjeni popravkom i/ili zamjenom neispravnih dijelova, odnosno (po našem izboru) zamjenom za jednako vrijedan, ispravan proizvod. Uvjet za ovakvu garancijsku uslugu je da je uređaj pravilno korišten i održavan. Bilo kakvi daljnji zahtjevi koji nadilaze naše garantne usluge su isključeni. Garancija uključuje u opravdanom slučaju samo popravak uređaja. Daljnji zahtjevi, kao i odgovornost za eventualne posljedice, u načelu su isključeni. Garancija se ne može dati za dijelove koji podliježu prirodnom trošenju ili za oštećenja uzrokovana udarcima, nepravilnim rukovanjem, djelovanjem vlage ili drugim vanjskim utjecajima, kao i za intervencije neovlaštenih osoba. U slučaju garancije uređaj se mora reklamirati s računom ili otpremnicom kod vašeg specijaliziranog prodavača.

**Silva-Schneider Handelsges.m.b.H.**

**Karolingerstraße 1**

**A-5020 Salzburg**

[office@silva-schneider.at](mailto:office@silva-schneider.at)

### **Jamstvo:**

---

Jamstvo je izričito određeno zakonom i odnosi se samo na nedostatke koji su postojali u trenutku predaje robe. Potraživanje se uvijek upućuje prema ugovornom partneru (trgovcu), koji mora besplatno (za potrošača) otkloniti ili organizirati otklanjanje nedostatka.

### **Garancija:**

---



Garancija je dobrovoljna, ugovorna obveza proizvođača (generalnog uvoznika), za koju ne postoje nikakvi sadržajni ili formalni minimalni zahtjevi. Mnoge garancije pokrivaju samo dio troškova nastalih pri otklanjanju nedostataka, ali obično vrijede za sve nedostatke koji se pojave u određenom roku.

## HU HASZNÁLATI UTASÍTÁS & BIZTONSÁGI UTASÍTÁSOK

---

### Biztonsági utasítások

- Ezt az eszközt használhatják 8 éves és idősebb gyermekek, valamint csökkent fizikai, érzékszervi vagy mentális képességekkel rendelkezők, tapasztalat és tudás hiánya esetén, ha felügyelet alatt álltak vagy oktatásban részesítették az eszköz biztonságos használatát, és értik az ebből eredő veszélyeket.
- A gyerekek nem játszhatnak ezzel az eszközzel.
- A takarítást és a használati karbantartást nem végezhetik gyermekek, kivéve, ha 8 éves vagy idősebbek és felügyelet alatt állnak.
- Az eszköz nem külső időzítő vagy külön távirányító rendszer használatára készült.
- Helyezze az eszközt stabil, sík, hőálló, száraz, csúszásmentes felületre.
- Tartsd távol a készüléket más hőforrásoktól (elektromos tűzhely, tűz, közvetlen napfény...).
- Ne használd az eszközt gyúlékony/robbanó folyadékok vagy anyagok közelében (pl. függönyök, permetező dobozok stb.).
- Ne fedd le az eszközt, különösen a szellőzőnyílásokat.
- Ne helyezzen vízzel vagy más folyadékkal teli edényeket a készülékre.
- Ne tegyél égő gyertyákat a készülékre.
- Ne hagyj, hogy a tápkábel lelógjon a munkafelületről.
- A tápkábelt nem szabad összezúzni vagy összeszorítani.
- Ne dugd be az eszközt egy csatlakozóba.

- Kihúzás
  - működés közbeni meghibásodás esetén;
  - minden használat után;
  - minden tisztítás előtt;
  - Ha sokáig nem használod az eszközt.
- Dugó- és kidugáskor mindig fogd meg a dugót, ne húzd meg a kábelt.
- Ügyelj rá, hogy a tápkábel ne érintkezzen a forró részekhez.
-  **FIGYELMEZTETÉS AZ ÉGÉSI VESZÉLY!** Az eszköz érinthető felületei működés közben nagyon felforródnak, ezért csak a hőszigetelt nyitáshoz és záráshoz használjuk.
- Ne érintsd meg a grill tányérokat mezít kézzel a működés közben.
- Figyelj rá, hogy a grillezés közben nagyon forró gőz kiszökhet, és lecsapolhat a fogantyún.
- Ne szállítsd a készüléket meleg állapotban – mindig hagyd, hogy teljesen lehűljön előre!
- Használj edénytartókat vagy kesztyűt az égési sérülések megelőzésére.
- Mindig hagyd, hogy az eszköz lehűljön tisztítás előtt.
-  **FIGYELEM: ELEKTROMOS SOKK VESZÉLYE!** Soha ne merítsd be az eszközt, a tápkábelt és a vízbe vagy más folyadékba.
- Ügyelj rá, hogy a nedvesség ne hatoljon be a tok belsejébe (szellőzőnyílásokba) tisztítás közben. Ha mégis előfordul, azonnal húzd ki a konnektort.
- Ne érintsd meg az eszközt nedves kézzel.
- Ne helyezze a készüléket mosdók, mosdók, fürdőkádak, medencék stb. közelében, hogy elkerüld a vízfröccsenést. Arra is figyelj, hogy az aljzat ne legyen nedves.
- Soha ne hagyd felügyelet nélkül az eszközt működés közben.
- Az eszközt nem szabad kültéren használni.

- Óvatosan kezeld a terméket. Akár alacsony magasságból is megsérülhet, ütés vagy esés.
- Rendszeresen ellenőrizd az eszközt, a csatlakozót és a csatlakozókábelt, hogy ne kopjanak vagy sérültek-e. Ha megsérül, a készüléket nem szabad üzembe helyezni. Forduljon egy hivatalos szakemberhez tartozó műhelyhez. Soha ne végezz javításokat magadnak. A helytelen javítások jelentős veszélyeket jelenthetnek a felhasználó számára, és bármilyen garanciális igény elveszíthető.
- A karbantartási és javítási munkákat csak képzett szakemberek végezhetik. Ez veszélyes, ezért nem engedélyezett mindenki számára, sérülés és elektromos sokk kockázata van. Ez vonatkozik a tápkábel cseréjére is.
- A termék módosítása vagy módosításabiztonsági okokból nem engedélyezett.
- Kérjük, vegye figyelembe további takarítási és gondozási utasításokat a "Takarítás és gondozás" bekezdés alatt.
- Ne nyisd ki vagy szedd szét az eszköz házát, bent nincsenek vezérlők.

#### **Célzott felhasználás:**

---

- Az eszközt grillezésre, újramelegítésre/melegen tartásra használják, ahogy az utasításban leírtuk.
- Az eszközt csak a mellékelt kiegészítővel szabad használni.
- A készülék nem kereskedelmi célra vagy laboratóriumokra készült, hanem kizárólag otthoni, irodák vagy műhelyek kávékonyháiban, valamint lakóházakban, panziókban, motelekben vagy panzióban stb.
- Az eszközt csak a használati útmutatóban leírt funkciókhoz használjuk.
- Minden más, a használati útmutatóban nem szerepel a célzás, nem szándékosnak tekinthető, és súlyos sérülést vagy kárt okozhat az eszközben. Nem vállalható felelősséget az eszköz, más tárgyak vagy személyek okozta károsodásért, és minden garanciát igénylő igény elveszít.
- A gyártó nem vállal felelősséget helytelen vagy helytelen használatért, illetve miután a javításokat jogosulatlan műhelyek vagy személyek végezték.

## Alkatrész megjelölés

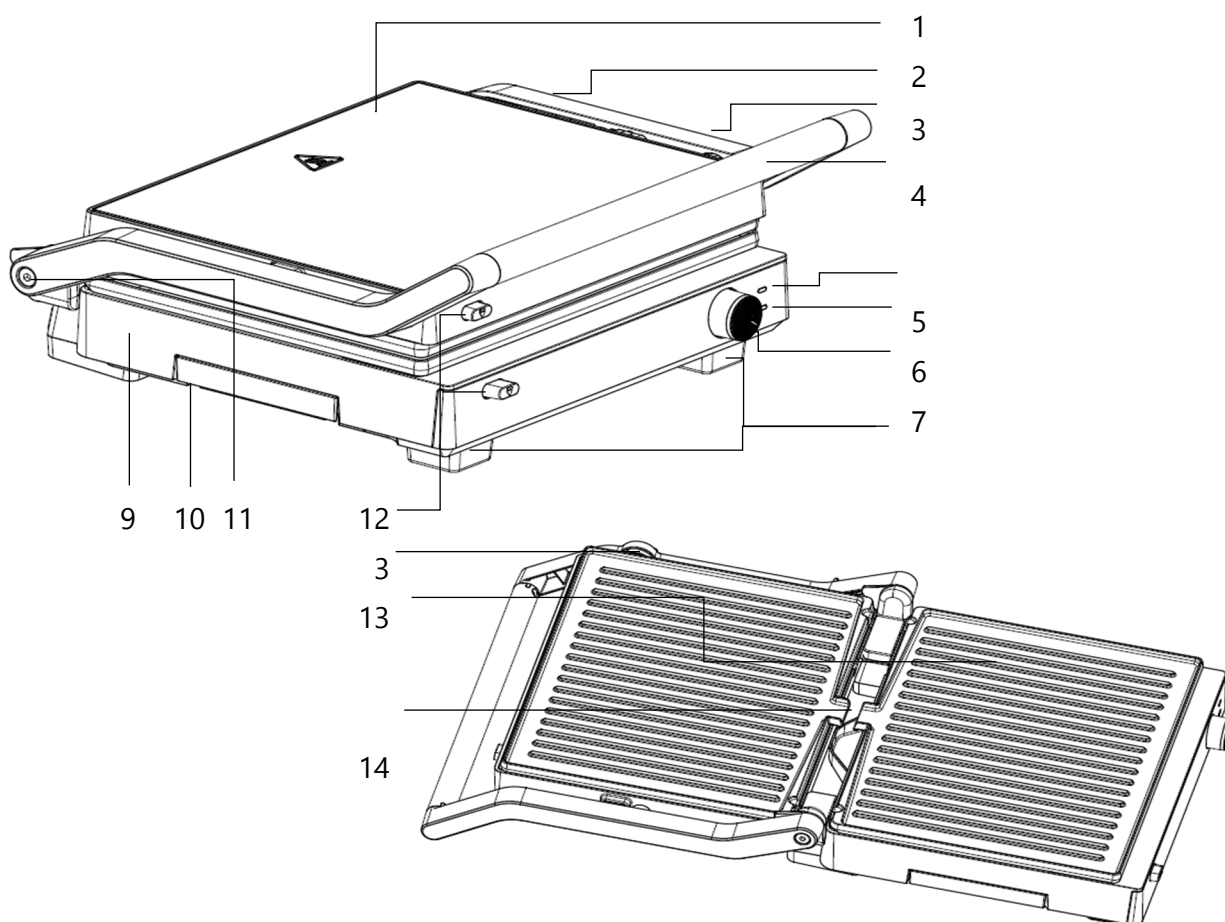

- 1 Az eszköz felső része
- 2 Kioldás 180°-os pozícióra
- 3 Zárolás
- 4 Hőszigetelt fogantyú
- 5 TELJESÍTMÉNYJELZŐ lámpa (piros)
- 6 Termosztát jelző lámpa KÉSZ (zöld)
- 7 Termosztátvezérlő
- 8 Lábak
- 9 Eszközalap
- 10 Kihúzható csepegtetőtálca
- 11 Fogantyú tartó zsanérral
- 12 Gombok a lemezek aktiválásához
- 13 Grill tányérok
- 14 Zsírelvezető csatornák

## Hálózati kapcsolat

---

- A készüléket csak szabadon hozzáférhető háztartási aljzathoz lehet csatlakoztatni, amelyet a szabályoknak megfelelően telepítettek.
- A hálózati feszültségnek megfelelnie kell a készülék típuslemezén jelölt feszültségnek.
- Az eszköz megfelel a CE jelöléshez kötelező előírásoknak.
- Miután az eszköz csatlakozik a hálózathoz, a "POWER" teljesítményjelző lámpa pirosra vált, és a készülék használatra kész lesz.

## Szolgálatba állítás előtt

---

### Bontsd ki az eszközt:

---

- Nyisd ki a csomagot, és vedd ki az eszközt.
- Távolítsa el a csomagolóanyagot az eszközből és körülötte, tartsa meg későbbi használatra, vagy dobja el környezetbarát módon.



#### **FIGYELEM – FULLADÁS VESZÉLYE:**

A csomagolóanyag nem játék, a gyerekeknek nem szabad játszaniuk a csomagolóanyaggal! Tartsd távol a csomagolóanyagokat (karton, műanyag zacskók stb.) a gyerekektől!

- Ellenőrizd az eszközt és a tápkábelt, hogy van-e sérülés. Kár esetén az eszközt nem szabad használni. Vidd vissza a szaküzletedbe.

### Zárolás/kioldó eszköz:

---

Az eszköz zárral van felszerelve, így kényelmesen hordható egy kézzel anélkül, hogy kinyitnánk:

- Fordítsd el a retpetet, a fogantyú oldalát hátrafelé, hogy a készülék felső részét a készülék talapjához rögzítsd.
- Fordítsd előre a zárat, hogy újra kioldd a zárat.

### Nyisd ki az eszközt 180°-ban:

---

Lehetőséged van teljesen kibontani az eszköz felső részét:

- Emeld fel az eszköz felső részét 90°-ra.
- Húzd fel a de-lockert a fogantyútartó jobb hátsó részére, és hajtsd le a tetejét.

### Vegyék ki / rögzítsd a grilllemezeket:

---

- Engedd el a zárat, és emeld fel az eszköz felső részét a nyéllal.
- Nyomd meg a gombokat, hogy elengedd a grilllemezeket – kiugranak a tartóból, és le lehet venni.
- A lemezek visszacsatolásához a tárcák hátsó végének mélyedéseit a készülék vagy az alap

tetején lévő fülbe, és finoman nyomd meg a lemezeket, amíg azok a helyükre nem kattannak, és egy "kattanás" hallatszik.

### **Tisztítsd meg az eszközt az első használat előtt:**

---

- Vedd le a tányérokat, és öblítsd le forró vízzel enyhe mosószerrel. Öblítsd ki tiszta vízzel, és szárítsd meg alaposan a tányérokat, mielőtt visszatennéd őket a tokba.
- Töröld le a tokot nedves kendővel, és alaposan szárítsd meg, mielőtt a tápcsatlakozót a konnektorba dugnád.

### **Állítsd be az eszközt:**

---

- Helyezze az eszközt egy stabil, sík, hőálló, freccsenésálló, száraz, csúszásmentes felületre.
- Ne helyezze a készüléket fali szekrények alá, és tartsd biztonságos távolságot a falaktól és más konyhaszekrényektől.
- Kérjük, minden egyéb információt a "Biztonsági utasítások" alatt jegyezzen fel.

### **Melegítsd fel az eszközt:**

---

- Zárd be a készüléket, győződj meg róla, hogy a termosztát vezérlő "Min" beállításra van állítva, és dugd be a hálózati konnektort egy konnektorba. Mindkét jelzőlámpa világít:  
ENERGIA – piros: teljesítményjelző  
KÉSZ – zöld: termosztát jelző
- Állítsd a termosztát vezérlést "Max"-ra, és melegítsd a készüléket étel nélkül körülbelül 10 percig.  
Ez okozza, hogy a termeléshez kapcsolódó védőzsír elpárolog. Enyhe szag és füst van, de ez ártalmatlan, és csak az első használatkor jelentkezik. Győződj meg róla, hogy a szoba megfelelően szellőztes.
- A termosztát jelzője kikapcsol, amint eléri a beállított hőmérsékletet.
- 10 perc után kapcsold a termosztátot "Min" állásba, húzd ki a készüléket, és hagyd, hogy lehűljön, amikor kinyitod.
- Tisztítsd meg újra a grilltányákat, ahogy fentebb leírtuk.

## Az alapítás

---



### **FIGYELMEZTETÉS AZ ÉGÉSI VESZÉLY!**

Az eszköz érinthető felületei működés közben nagyon felforródnak, ezért csak a hőszigetelt nyitáshoz és záráshoz használjuk.

### **Fontos megjegyzések a használatához:**

---

- A grill lemezeket tapadásmentes bevonattal látják el. A sérülés elkerülése érdekében nem

használható éles evőeszközöket és főzőeszközöket (kések, fém villák). Fából vagy hőálló műanyagból készült eszközöket ajánlottak.

- A fagyasztott ételt grillezés előtt fel kell olvasztatni.
- A nedves grillezett ételeket (pl. kiolvasztott ételeket, halat) konyhai törölközővel kell megkenni grillezés előtt.
- Az ételnek szobahőmérsékleten kell lennie.
- A grillezés előtt egy kis főzőolajjal (egy kicsit!) fésüld meg a grillezést.
- Mindig melegítsd fel a készüléket, mielőtt az ételt a tányérokra tennéd.
- Zsírelvezető víz: Mindkét grill tányéron van zsírelvezető csatorna, hogy alacsony zsírtartalmú és kíméletes főzést biztosítson. Az eszköz alján egy csepegtetőtálca található, amely elfogja a lemerülő zsírt.
- Amint az eszköz csatlakozik a hálózathoz, a teljesítményjelző lámpa (piros) felgyullad.

### **Termosztát / Teljesítményvezérlő:**

---

A termosztát vezérlő a lemezek hőmérsékletének beállítására szolgál. A hőmérséklet-szabályozó tartomány eléri a maximumot 210°C-ig.

Fordítsd el a termosztát gombot az óramutató járásával megegyező irányba, hogy elérd a kívánt beállítást. A készülék felmelegszik, és a termosztát jelző fénye kialszik.

Amint az eszköz eléri a beállított hőmérsékletet, a hőmérsékletjelző lámpa (READY) újra felgyullad, és a termosztát leállítja a fűtést.

Ha a hőmérséklet a beállított hőmérséklet alá esik, a termosztát újra bekapcsol, és a jelzőlámpák ismét kialszanak.

### **A Használat kontaktrácsként**

---

1. Csukd be a fedelet és dugd be az eszközt.
2. Melegítsd fel az eszközt.
3. Miután a grill tányérai eléggé előmelegítettek ("READY" jelző felgyullad), nyisd ki a készülék felső részét, és tedd az ételt az alsó tányérra.
4. Zárd be újra a tetejét – a felső grill tányér az ételen pihen.
5. Rendszeresen ellenőrizd a készségeket, és szükség esetén csökkentse vagy emelje a hőmérsékletet. Ha szükséges, fordítsd meg az ételt.
6. Miután az étel elérte a kívánt főzési állapotot, kapcsold ki a termosztátot ("Min" elem), és húzd ki a hálózatot.

### **B Használat tányérgrillként / grillezési funkcióként**

---



Ebben a funkcióban

- nagyobb mennyiségben grillezni;
- nagyobb darabokat grillezni, amelyek hosszabb főzési időt és alacsonyabb hőmérsékletet igényelnek;

– alacsony hőmérsékleten tartsd melegen az ételt;

1. Kövesse a "Használd érintkező grillezőként" bekezdés 1-3. pontjait.
2. Nyitsd ki a felső részt 180°-ban.
3. Ebben a típusban mindig ajánlott a maximális hőmérséklet beállítása.
4. Továbbá kövesd a "Használat kontaktrácsként" című részben leírt pontokat.

## Takarítás és gondozás

-  Az eszköz hosszú élettartama érdekében tisztán és jó állapotban kell tartani. A szennyeződés károsíthatja a megfelelő működést, és veszélyes helyzetekhez vezethet. Ezért minden használat után óvatosan tisztítsd meg a készüléket/grill tányérokat!
-  **FIGYELEM – ELEKTROMOS ÁRAMÜTÉS KOCKÁZATA!**  
Az eszközt, a tápkábelt és a csatlakozót soha nem szabad vízbe vagy más folyadékba meríteni!  
Ügyelj rá, hogy a tisztítás során ne jutjon folyadék a készülék belsejébe (szellőzőnyílásokba).
- Kérjük, vegye figyelembe az utasítások elején található "biztonsági előírásokat" is.
- Tisztítás előtt kapcsolj ki a készüléket (állítsd a termosztát vezérlést "Min" szintre), húzd ki a konnektort, és hagyd, hogy lehűljön.
- Vedd le a hűtött grilltányérokat. Ehhez nyomd le a bilincset, és emeld ki a lemezt a rögzítőből.
- Tisztítsd meg a tapadásmentes lemezeket meleg vízben enyhe mosószerrel.
- Ha jobban adódnak az ételmaradványok, javasoljuk, hogy a grill tányérokat rövid ideig áztasd langyos mosogatóvízben tisztítás előtt.
- Minden használat után óvatosan távolítsd el az összes ételmaradványt.
- Ne használjon durva vagy korróziós csiszolókat, sütőtisztítót vagy fémkaparót a készülék és a grill tányérok tisztításához, hogy elkerülje a felületek vagy a tapadásmentes bevonat károsodását.
- Töröld le a tokot egy jól összenyomott, nedves rongygal, és szárítsd meg minden alkatrészt alapon.
- Győződj meg róla, hogy a grill tányérok teljesen szárazak, mielőtt visszateszed őket.
- Használat után tekerd fel a kábelt a erre a célra biztosított kábeltekerőre.
- Ha sokáig nem fogod használni az eszközt, pakold be tisztítás után, és tárold száraz, tiszta helyen, a gyerekek számára elérhető veszélyen.

## Műszaki adatok

Teljesítmény:	1520 - 1800 W
Hálózati feszültség:	220-240V ~ 50-60Hz
Védelmi osztály:	I 
Környezeti hőmérséklet:	Max. 25°C
Az eszköz méretei (W x H x D):	35,5 x 15,2 x 31,8 cm
Méreték: rácslemezek:	23,8 x 29 cm
Rácsfelület méretei:	21 x 28,5 cm
Nettó súly:	kb. 3,4 kg



Kikapcsolt módban az eszköz fogyasztása 0,34 watt.

\*) Tipográfiai hibák, tervezési és műszaki változtatások fenntartva!

## Környezetvédelmi értesítés



Ezt a terméket nem szabad a normál háztartási hulladékkal együtt eltüntetni az élettartama végén, hanem egy gyűjtőpontra kell átadni az elektromos és elektronikai berendezések újrahasznosítása céljából. A terméken, a használati útmutatóban vagy a csomagoláson található szimbólum ezt jelzi.

Az anyagok újrahasznosíthatók a címkék szerint. A régi készülékek újrahasznosításával, anyagújrahasznosításával vagy más újrahasznosítási formáival fontos hozzájárulást teszünk a környezetünk védelmébe.

Kérem, kérje meg önkormányzati vezetését a felelős hulladékkezelési pontról.

## Jótállás / Garancia

A törvényes jótállás mellett erre a készülékre 24 hónap garanciát vállalunk, a számla vagy a szállítólevél kiállításának dátumától számítva. A garanciális időszakon belül, a számla vagy a szállítólevél bemutatásával minden előforduló gyártási és/vagy anyaghibát ingyenesen javítással és/vagy a hibás alkatrészek cseréjével, illetve (választásunk szerint) azonos értékű, hibátlan termékkel történő cserével szabályozunk. Az ilyen garanciális szolgáltatás feltétele, hogy a készüléket szakszerűen kezelték és karbantartották. A garanciális szolgáltatásainkon túlmutató követelések kizártak. A garancia jogos esetben csak a készülék javítását foglalja magában. További követelések, valamint az esetleges következményes károkért való felelősség alapvetően kizártak. A garancia nem vonatkozik azokra az alkatrészekre, amelyek természetes kopásnak vannak kitéve, illetve azokra a károkra, amelyek ütés, helytelen kezelés, nedvesség hatása vagy egyéb külső behatások miatt keletkeztek, illetve jogosulatlan harmadik felek beavatkozásából erednek. Garanciális esetben a készüléket a számlával vagy szállítólevéllel együtt szakkereskedőjénél kell reklamálni.

**Silva-Schneider Handelsges.m.b.H.**

**Karolingerstraße 1**

**A-5020 Salzburg**

[office@silva-schneider.at](mailto:office@silva-schneider.at)

### **Jótállás:**

---

A jótállás kifejezetten a törvényben van rögzítve, és csak azokra a hibákra vonatkozik, amelyek az áruk átadásakor már fennálltak. Az igény mindig a szerződéses partnerrel (kereskedővel) szemben áll fenn, aki a hibát ingyenesen (a fogyasztó számára) köteles kijavítani vagy kijavíttatni.

### **Garancia:**

---

A garancia a gyártó (általános importőr) önkéntes, szerződéses vállalása, amelyre nincsenek sem tartalmi, sem formai minimális követelmények. Számos garancia csak a hibák kijavításakor felmerülő költségek egy részét fedezi, de általában minden olyan hibára vonatkozik, amely egy meghatározott időn belül jelentkezik.

### Istruzioni di sicurezza

- Questo dispositivo può essere utilizzato da bambini di età pari o superiore a 8 anni, così come da persone con capacità fisiche, sensoriali o mentali ridotte o con mancanza di esperienza e conoscenza, se sono state supervisionate o istruite sull'uso sicuro del dispositivo e comprendono i pericoli conseguenti.
- I bambini non possono giocare con il dispositivo.
- La pulizia e la manutenzione dell'utente non devono essere eseguite dai bambini a meno che non abbiano 8 anni o più e siano supervisionati.
- Il dispositivo non è destinato a essere utilizzato da un timer esterno o da un sistema di telecomando separato.
- Posiziona il dispositivo su una superficie stabile, piana, resistente al calore, asciutta e antiscivolo.
- Tieni l'elettrodomestico lontano da altre fonti di calore (fornello elettrico, fuoco aperto, luce solare diretta..).
- Non usare il dispositivo vicino a liquidi o materiali infiammabili/esplosivi (ad esempio tende, bombolette spray, ecc.).
- Non coprire il dispositivo, specialmente le fessure di ventilazione.
- Non mettere contenitori pieni d'acqua o altri liquidi sul dispositivo.
- Non mettere candele accese sul dispositivo.
- Non lasciare che il cavo di alimentazione pendi dalla superficie di lavoro.
- Il cavo di alimentazione non deve essere schiacciato o pizzicato.
- Non collegare il dispositivo a una ciabatta elettrica.
- Scollega

- in caso di malfunzionamenti durante il funzionamento;
  - dopo ogni utilizzo;
  - prima di ogni pulizia;
  - Se non usi il dispositivo per molto tempo.
- Quando colleghi e scollega, afferra sempre la spina, non tirare il cavo.
- Assicurati che il cavo di alimentazione non tocchi le parti calde.
-  **ATTENZIONE: RISCHIO DI USTIONI!** Le superfici tangibili del dispositivo diventano molto calde durante il funzionamento, quindi si utilizza solo la maniglia isolante termicamente per aprire e chiudere.
- Non toccare le piastre della griglia con le mani nude durante l'uso.
- Tieni presente che il vapore molto caldo può fuoriuscire durante la grigliatura e condensarsi sul manico.
- Non trasportare l'elettrodomestico quando è caldo – lascialo sempre raffreddare completamente prima!
- Usa tenete o guanti per prevenire ustioni.
- Lascia sempre raffreddare il dispositivo prima di pulire.
-  **ATTENZIONE: RISCHIO DI SCOSSA ELETTRICA!** Non immergere mai il dispositivo, il cavo di alimentazione e collegare acqua o altri liquidi.
- Assicurati che l'umidità non penetri all'interno della custodia (fessure di ventilazione) durante la pulizia. Se succede, scollegalo immediatamente.
- Non toccare il dispositivo con le mani bagnate.
- Non posizionare l'elettrodomestico vicino a lavandini o lavandini, vasche da bagno, piscine, ecc. per evitare schizzi d'acqua. Assicurati anche che il substrato non sia umido.
- Non lasciare mai il dispositivo incustodito durante il funzionamento.
- Il dispositivo non deve essere utilizzato all'aperto.
- Maneggia il prodotto con attenzione. Può essere danneggiata

- da urti, colpi o cadute anche da bassa quota.
- Controlla regolarmente il dispositivo, la spina e il cavo di collegamento per usura o danni. Se danneggiato, l'apparecchio non deve essere messo in funzione. Contatta un laboratorio specialistico autorizzato. Non effettuare mai le riparazioni da solo. Riparazioni improprie possono comportare pericoli considerevoli per l'utente e qualsiasi richiesta di garanzia andrà persa.
  - I lavori di manutenzione e riparazione possono essere eseguiti solo da personale qualificato. Questo è pericoloso e quindi non consentito per tutte le altre persone, c'è il rischio di infortuni e scosse elettriche. Questo vale anche per la sostituzione del cavo di alimentazione.
  - La modifica o modifica del prodotto non è consentita per motivi di sicurezza.
  - Si prega di notare ulteriori istruzioni di pulizia e cura nel paragrafo "Pulizia e cura".
  - Non aprire o smontare la carcassa del dispositivo, non ci sono controlli all'interno.

#### **Uso previsto:**

---

- Il dispositivo viene utilizzato per grigliare/riscaldare/mantenere il cibo caldo, come descritto nelle istruzioni.
- Il dispositivo dovrebbe essere utilizzato solo con gli accessori inclusi.
- Il dispositivo non è destinato all'uso commerciale o ai laboratori, ma esclusivamente all'uso domestico, nelle cucine del caffè di uffici o officine, così come in palazzi residenziali, bed and breakfast, motel o strutture bed & breakfast, ecc.
- Usa il dispositivo solo per le funzioni descritte nel manuale utente.
- Tutte le altre applicazioni non specificate nel manuale utente sono considerate non destinate e possono causare gravi lesioni o danni al dispositivo. Non si può assumere alcuna responsabilità per eventuali danni al dispositivo, ad altri oggetti o persone, e qualsiasi richiesta di garanzia andrà persa.
- Il produttore non si assume alcuna responsabilità per un uso improprio o scorretto o dopo che le riparazioni sono state effettuate da officine o persone non autorizzate.

## Designazione della parte

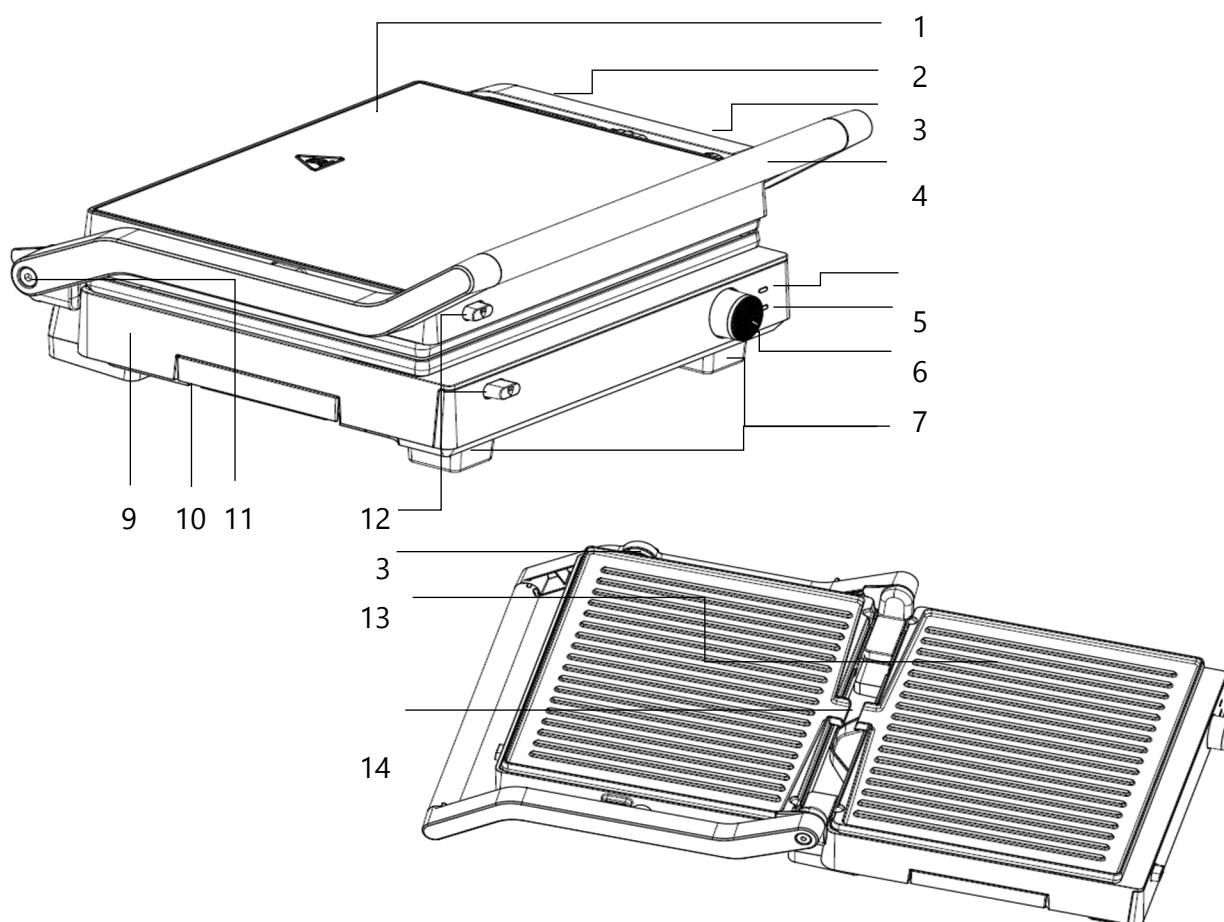

- 1 Parte superiore del dispositivo
- 2 Sblocco per posizione a 180°
- 3 Chiusura
- 4 Manico termicamente isolante
- 5 Luce indicatore POWER (rosso)
- 6 Spia indicatore del termostato PRONTA (verde)
- 7 Regolatore termostato
- 8 Piedi
- 9 Base del dispositivo
- 10 Vassoio estraibile per il gocce
- 11 Staffa del manico con cerniera
- 12 Pulsanti per attivare le placche
- 13 Piastre per griglia
- 14 Canali di drenaggio del grasso

## Connessione alla rete

---

- L'apparecchio può essere collegato solo a una presa domestica liberamente accessibile installata secondo le normative.
- La tensione di rete deve corrispondere a quella indicata sulla targhetta del tipo dell'apparecchio.
- Il dispositivo rispetta le direttive obbligatorie per la marcatura CE.
- Una volta collegato il dispositivo alla rete elettrica, la spia di alimentazione "POWER" diventerà rossa e sarà pronto all'uso.

## Prima della commissione

---

### Disimballa il dispositivo:

---

- Apri il pacco e tira fuori il dispositivo.
- Rimuovi il materiale di imballaggio dentro e intorno al dispositivo e conservalo per un uso successivo oppure smaltiscilo in modo ecologico.



#### **ATTENZIONE – RISCHIO DI SOFFOCAMENTO:**

Il materiale dell'imballaggio non è un giocattolo, ai bambini non è permesso giocare con il materiale dell'imballaggio! Tieni il materiale di imballaggio (cartone, sacchetti di plastica, ecc.) lontano dai bambini!

- Controlla il dispositivo e il cavo di alimentazione per eventuali danni. In caso di danni, il dispositivo non deve essere utilizzato. Riportalo nel tuo negozio specializzato.

### Dispositivo di blocco/sblocco:

---

Il dispositivo è dotato di una serratura che permette di trasportarlo comodamente con una mano senza aprirlo:

- Gira la chiusura verso destra, con il lato della maniglia all'indietro, per bloccare la parte superiore del dispositivo alla base del dispositivo.
- Gira la serratura in avanti per rilasciare la serratura.

### Apri il dispositivo a 180°:

---

Hai la possibilità di spiegare completamente la parte superiore del dispositivo:

- Solleva la parte superiore del dispositivo di 90°.
- Fai scorrere il de-locker verso l'alto sul retro destro del portamaniglie e piega la parte superiore.

### Rimuovi / attacca le piastre della griglia:

---

- Rilascia la chiusura e solleva la parte superiore del dispositivo con la maniglia.

- Premi i pulsanti per liberare le piastre della griglia – spuntano fuori dal supporto e possono essere rimosse.
- Per riattaccare le piastre, inserisci le rientri nella parte posteriore delle placche nelle linguette sulla parte superiore del dispositivo o della base e premi leggermente le piastre finché non si scattano in posizione e si sente un "clic".

### **Pulisci il dispositivo prima del primo utilizzo:**

---

- Rimuovi i piatti e risciacquali in acqua calda con un detersivo delicato. Risciacquo con acqua pulita e asciuga bene i piatti prima di rimetterli nella custodia.
- Pulisci la custodia con un panno umido e asciugala bene prima di collegare la presa di alimentazione alla presa.

### **Configura il dispositivo:**

---

- Posiziona il dispositivo su una superficie stabile, piana, resistente al calore, agli schizzi, asciutta e antiscivolo.
- Non mettere l'elettrodomestico sotto i mobili a muro e mantieni una distanza di sicurezza dai muri e dagli altri mobili della cucina.
- Si prega di notare tutte le altre informazioni sotto la sezione "Istruzioni di sicurezza".

### **Riscalda il dispositivo:**

---

- Chiudi l'apparecchio, assicurati che il termostato sia impostato su "Min" e collega la presa di rete a una presa. Entrambe le luci indicatori si accendono:  
POTENZA – rosso: indicatore di alimentazione  
READY – verde: indicatore termostato
- Imposta il termostato su "Max" e riscalda l'apparecchio senza cibo per circa 10 minuti. Questo fa evaporare qualsiasi grasso protettivo legato alla produzione. C'è un leggero odore e fumo, ma questo è innocuo e si verifica solo al primo uso. Assicurati che la stanza sia adeguatamente ventilata.
- L'indicatore del termostato si spegne non appena il dispositivo raggiunge la temperatura impostata.
- Dopo 10 minuti, metti i comandi del termostato in posizione "Min", stacca l'apparecchio e lascia raffreddare l'apparecchio una volta spiegato.
- Pulisci di nuovo le piastre della griglia come descritto sopra.

## L'istituzione



### **ATTENZIONE: RISCHIO DI USTIONI!**

Le superfici tangibili del dispositivo diventano molto calde durante il funzionamento, quindi si utilizza solo la maniglia isolante termicamente per aprire e chiudere.

## **Note importanti per l'uso:**

---

- Le piastre della griglia sono rivestite con un rivestimento antiaderente. Per non danneggiarli, non si possono usare posate o utensili da cucina a bordo affilato (coltelli, forchette di metallo). Si raccomandano posate in legno o plastica resistente al calore.
- I cibi surgelati devono essere scongelati prima della griglia.
- Il cibo grigliato umido (ad esempio cibo scongelato, pesce) va tamponato con un panno da cucina prima di grigliare.
- Il cibo dovrebbe essere a temperatura ambiente.
- Spennella le piastre della griglia con un po' di olio da cucina (un po'!) prima di grigliare.
- Riscalda sempre l'apparecchio prima di mettere il cibo sui piatti.
- Drenaggio del grasso: Entrambe le piastre della griglia hanno un canale di drenaggio del grasso per garantire una cottura delicata e a basso contenuto di grassi. C'è una vaschetta per il filtro sul lato inferiore del dispositivo che raccoglie il grasso che drena.
- Non appena il dispositivo è stato collegato alla rete elettrica, si accende la spia indicatrice di alimentazione (rossa).

## **Termostato / Regolatore di Potenza:**

---

Il regolatore del termostato viene utilizzato per impostare la temperatura delle piattine. Il range di controllo della temperatura raggiunge fino a 210°C (Max).

Gira la manopola del termostato in senso orario per ottenere l'impostazione desiderata. Il dispositivo si riscalda e la spia del termostato si spegne.

Non appena il dispositivo raggiunge la temperatura impostata, la spia indicatrice di temperatura (READY) si riaccende e il termostato spegnerà il riscaldamento.

Se la temperatura scende sotto quella impostata, il termostato si riaccende e le luci indicanti si spengono di nuovo.

## **A      Uso come griglia a contatto**

---

1. Chiudi il coperchio e collega il dispositivo.
2. Riscalda il dispositivo.
3. Una volta che le piastre della griglia sono state sufficientemente preriscaldate (l'indicatore "READY" si accende), apri la parte superiore dell'apparecchio e posiziona il cibo sul piatto inferiore.
4. Chiudi di nuovo la parte superiore – il piatto della griglia superiore poggia sul cibo.
5. Controlla regolarmente la cottura e riduci o aumenta la temperatura se necessario. Gira il cibo se necessario.
6. Quando il cibo ha raggiunto lo stato di cottura desiderato, spegni i comandi del termostato (oggetto "Min") e scollega la corrente principale.

## **B Usato come griglia a piatti / funzione barbecue**



---

In questa funzione, puoi

- grigliare quantità maggiori;
- Griglia pezzi più grandi che richiedono tempi di cottura più lunghi e temperature più basse;
- mantenere il cibo caldo a bassa temperatura;

1. Segui i punti 1-3 del paragrafo "Uso come griglia a contatto".
2. Apri il 180° superiore.
3. In questo tipo di utilizzo, si consiglia sempre di impostare la temperatura massima.
4. Inoltre, segui i punti descritti sotto "Uso come griglia a contatto".

### **Pulizia e cura**

-  Per garantire una lunga durata di questo dispositivo, è necessario mantenerlo pulito e in buone condizioni. La contaminazione può compromettere il corretto funzionamento e portare a situazioni pericolose. Perciò, pulisci con cura l'elettrodomestico/le piastre della griglia dopo ogni utilizzo!
-  **ATTENZIONE - RISCHIO DI SCOSSA ELETTRICA!**  
Il dispositivo, il cavo di alimentazione e la spina di alimentazione non devono mai essere immersi in acqua o altri liquidi!  
Assicurati che nessun liquido penetri all'interno dell'apparecchio (scanali di ventilazione) durante la pulizia.
- Si prega inoltre di notare le "norme di sicurezza" all'inizio delle istruzioni.
- Prima di pulire, spegni l'apparecchio (imposta il termostato su "Min"), staccalo e lascia raffreddare l'apparecchio.
- Rimuovi le piastre della griglia raffreddate. Per farlo, spingi la pinza verso il basso e solleva la piastra dalla fissazione.
- Pulisci le piastre antiaderenti con acqua tiepida con un detersivo delicato.
- In caso di residui alimentari più aderenti, consigliamo di immergere le piastre della griglia in acqua tiepida per piatti per un breve periodo prima di pulire.
- Rimuovi con cura tutti i residui alimentari dopo ogni utilizzo.
- Non utilizzare abrasivi aggressivi o corrosivi, pulitori per forni o raschietti metallici per pulire apparecchi e piastre della griglia, evitando danni alle superfici o al rivestimento antiaderente.
- Pulisci la custodia con un panno ben spremuto e umido e asciuga bene tutte le parti.
- Assicurati che le piastre della griglia siano completamente asciutte prima di rimetterle dentro.
- Dopo l'uso, avvolgi il cavo sull'avvolgimento del cavo fornito a questo scopo.
- Se non hai intenzione di usare il dispositivo per molto tempo, imballalo dopo averlo pulito e conservalo in un luogo asciutto e pulito, fuori dalla portata dei bambini.

## Dati tecnici

Prestazioni:	1520 - 1800 W
Tensione di rete:	220-240V ~ 50-60Hz
Classe di protezione:	I 
Temperatura ambiente:	Massimo 25°C
Dimensioni del dispositivo (L x H x D):	35,5 x 15,2 x 31,8 cm
Dimensioni delle piastre della griglia:	23,8 x 29 cm
Dimensioni della superficie della griglia:	21 x 28,5 cm
Peso netto:	circa 3,4 kg



In modalità spento, il dispositivo ha un consumo energetico di 0,34 watt.

\*) Errori tipografici, modifiche di design e tecniche riservate!

## Avviso di protezione ambientale



Questo prodotto non deve essere smaltito insieme ai normali rifiuti domestici alla fine della sua vita, ma deve essere consegnato in un punto di raccolta per il riciclo di apparecchiature elettriche ed elettroniche. Il simbolo sul prodotto, nelle istruzioni d'uso o sulla confezione lo indica.

I materiali possono essere riciclati secondo la loro etichettatura. Con il riutilizzo, il riciclo dei materiali o altre forme di riciclo di vecchi elettrodomestici, si dà un contributo importante alla protezione del nostro ambiente.

Si prega di chiedere all'amministrazione comunale il punto di smaltimento responsabile.

## Garanzia

Oltre alla garanzia legale, offriamo su questo dispositivo una garanzia di 24 mesi, calcolata dalla data di emissione della fattura o del documento di trasporto. Durante questo periodo di garanzia, presentando la fattura o il documento di trasporto, tutti i difetti di fabbricazione e/o dei materiali verranno riparati gratuitamente e/o le parti difettose verranno sostituite, oppure (a nostra discrezione) l'articolo verrà sostituito con uno equivalente e privo di difetti. La condizione per questo tipo di servizio di garanzia è che il dispositivo sia stato trattato e mantenuto correttamente. Qualsiasi altro reclamo al di fuori dei nostri servizi di garanzia è escluso. La garanzia copre solo la riparazione del dispositivo nei casi giustificati. Ulteriori reclami, nonché la responsabilità per eventuali danni conseguenti, sono espressamente esclusi. La garanzia non può essere concessa per parti soggette a normale usura o per danni causati da urti, uso improprio, esposizione all'umidità o altri influssi esterni, nonché da interventi di terzi non autorizzati. In caso di garanzia, il dispositivo deve essere reclamato con fattura o documento di trasporto presso il vostro rivenditore specializzato.

**Silva-Schneider Handelsges.m.b.H.**  
**Karolingerstraße 1**  
**A-5020 Salzburg**  
[office@silva-schneider.at](mailto:office@silva-schneider.at)

### **Garanzia:**

---

La garanzia è espressamente stabilita dalla legge e si applica solo ai difetti esistenti al momento della consegna della merce. Il diritto è sempre rivolto al partner contrattuale (venditore), che deve riparare o far riparare gratuitamente il difetto (per il consumatore).



La garanzia è un impegno volontario e contrattuale del produttore (importatore generale), per il quale non esistono requisiti minimi né di contenuto né di forma. Tuttavia, molte garanzie coprono solo una parte dei costi che sorgono durante la riparazione dei difetti, ma in genere si applicano a tutti i difetti che si verificano entro un determinato periodo.

## **SLO NAVODILA ZA UPORABO & VARNOSTNA NAVODILA**

---

### Varnostna navodila

- To napravo lahko uporabljajo otroci, stari 8 let in več, pa tudi osebe z zmanjšanimi telesnimi, senzoričnimi ali mentalnimi sposobnostmi ali pomanjkanjem izkušenj in znanja, če so bile nadzorovane ali poučene o varni uporabi naprave in razumejo posledične nevarnosti.
- Otrokom ni dovoljeno igrati se z napravo.
- Čiščenje in vzdrževanje uporabnikov ne smejo izvajati otroci, razen če so stari 8 let ali več in so pod nadzorom.
- Naprava ni namenjena uporabi z zunanjim časovnikom ali ločenim telekontrolnim sistemom.
- Napravo postavite na stabilno, ravno, toplotno odporno, suho in nedrsečo površino.
- Napravo držite stran od drugih virov toplote (električni štedilnik, odprt ogenj, neposredna sončna svetloba...).
- Naprave ne uporabljajte v bližini vnetljivih/eksplozivnih tekočin ali materialov (npr. zaves, sprejev itd.).
- Ne prekrivaj naprave, še posebej prezračevalnih rež.
- Na napravo ne postavljajte posod, napolnjenih z vodo ali drugimi tekočinami.
- Na napravo ne nameščajte gorečih sveč.
- Ne dovolite, da napajalni kabel visi z delovne površine.
- Napajalni kabel ne sme biti stisnjen ali stisnjen.
- Naprave ne priklaplajte na razdelilnik.
- Odklopi
  - v primeru okvar med obratovanjem;
  - po vsaki uporabi;

- pred vsakim čiščenjem;
- Če naprave dolgo časa ne uporabljate.
- Pri vklapljanju in izklapljanju vedno primejte vtič, ne vlecite kabla.
- Poskrbite, da napajalni kabel ne dotika vročih delov.
-  **OPOZORILO NA TVEGANJE OPEKLIN!** Dotikljive površine naprave med delovanjem postanejo zelo vroče, zato za odpiranje in zapiranje uporabljajte le toplotno izoliran ročaj.
- Med delovanjem se ne dotikajte plošč žara z golimi rokami.
- Bodite pozorni, da lahko med žarom uide zelo vroča para, ki se kondenzira na ročaju.
- Aparata ne prevažajte, ko je vroč – vedno ga pustite, da se popolnoma ohladi prej!
- Uporabljajte držala za lonce ali rokavice, da preprečite opekline.
- Vedno pustite, da se naprava ohladi pred čiščenjem.
-  **OPOZORILO NA TVEGANJE ELEKTRIČNEGA UDARA!** Nikoli ne potaplajte naprave, napajalnega kabla in ne priključujte vode ali drugih tekočin.
- Med čiščenjem poskrbite, da vlaga ne prodre v notranjost ohišja (prezračevalne reže). Če se to zgodi, ga takoj odklopite.
- Ne dotikaj se naprave z mokrimi rokami.
- Aparata ne postavljajte blizu umivalnikov ali umivalnikov, kadi, bazenov ipd., da se izognete škropljenju vode. Prav tako poskrbite, da podlaga ni vlažna.
- Nikoli ne puščajte naprave brez nadzora med delovanjem.
- Naprava se ne sme uporabljati na prostem.
- Z izdelkom ravnajte previdno. Lahko se poškoduje zaradi udarcev, udarcev ali padcev že z nizke višine.
- Redno preverjaj napravo, vtič in priključni kabel zaradi obrabe ali poškodb. Če je poškodovan, naprave ne smete zagnati. Obrnite se na pooblaščen strokovno delavnico. Nikoli ne opravljajte popravil sami. Nepravilna popravila lahko

povzročijo precejšnje nevarnosti za uporabnika, vsaka garancijska zahteva pa je izgubljena.

- Vzdrževanje in popravila lahko izvajajo le usposobljeni strokovnjaki. To je nevarno in zato ni dovoljeno za vse druge ljudi, obstaja tveganje poškodb in električnega udara. To velja tudi za zamenjavo napajalnega kabla.
- Spremembe ali modifikacije izdelkaniso dovoljene iz varnostnih razlogov.
- Prosimo, upoštevajte nadaljnja navodila za čiščenje in nego pod odstavkom »Čiščenje in nego«.
- Ne odpirajte ali razstavljajte ohišja naprave, znotraj ni nobenih kontrol.

#### **Namen uporabe:**

---

- Naprava se uporablja za žar, segrevanje in ohranjanje hrane na toplem, kot je opisano v navodilih.
- Napravo je treba uporabljati samo z priloženimi dodatki.
- Naprava ni namenjena komercialni uporabi ali laboratorijem, temveč izključno za uporabo doma, v kavarnah pisarn ali delavnic, pa tudi v stanovanjskih stavbah, penzionih, motelih ali penzionih itd.
- Napravo uporabljajte le za funkcije, opisane v uporabniškem priročniku.
- Vse druge aplikacije, ki niso navedene v uporabniškem priročniku, veljajo za nenamerne in lahko povzročijo resne poškodbe ali poškodbe naprave. Za morebitno škodo na napravi, drugih predmetih ali osebah ni mogoče prevzeti odgovornosti, vse garancijske zahteve pa bodo izgubljene.
- Proizvajalec ne prevzema odgovornosti za nepravilno ali napačno uporabo ali po tem, ko so popravila izvedli nepooblaščen delavnice ali osebe.

## Označevanje delov

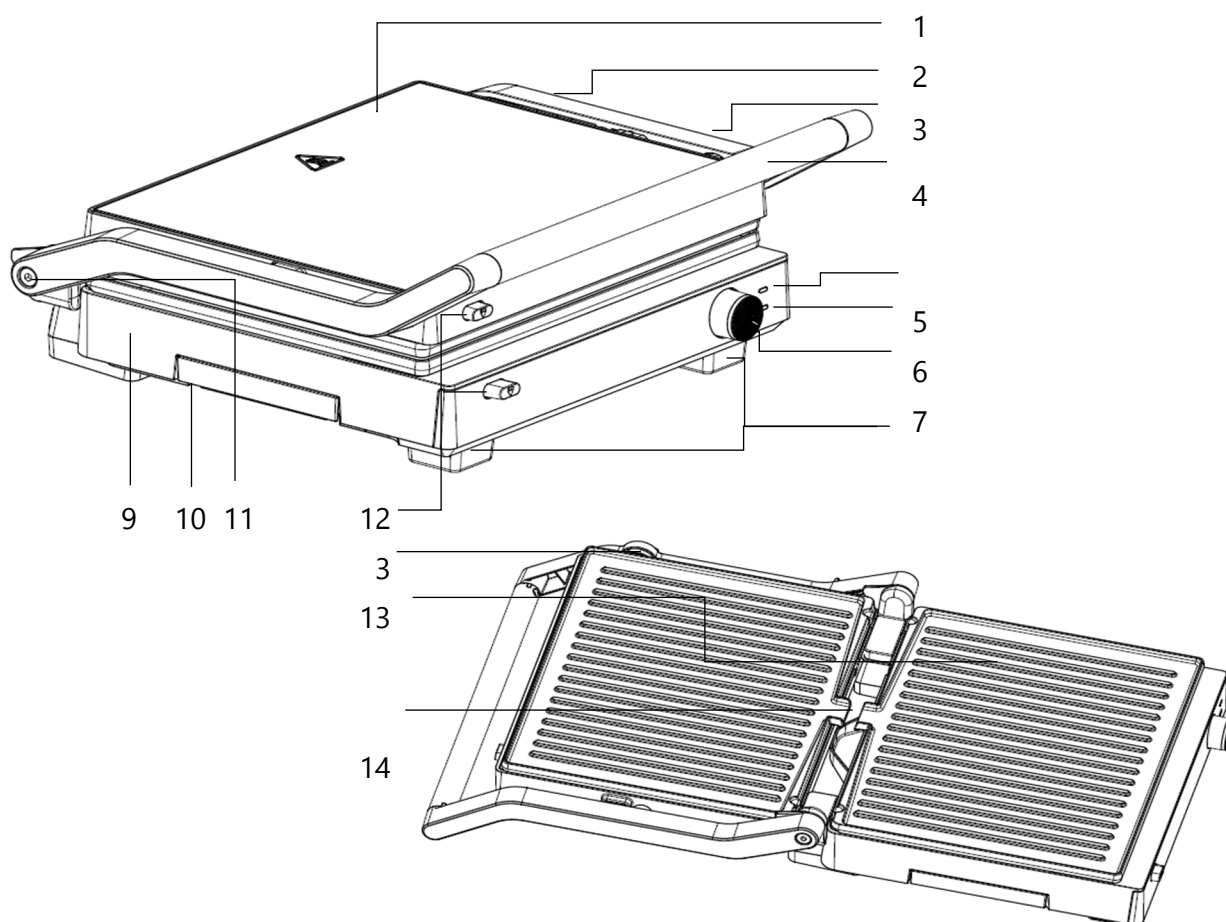

- 1 Zgornji del naprave
- 2 Odklepanje za položaj 180°
- 3 Zaklepanje
- 4 Toplotno izoliran ročaj
- 5 Lučka indikatorja moči (rdeča)
- 6 Lučka termostata PRIPRAVLJENO (zelena)
- 7 Krmilnik termostata
- 8 Stopala
- 9 Osnova naprav
- 10 Izvlečni pladenj za kapljanje
- 11 Nosilec ročaja s tečajem
- 12 Gumbi za sprožitev ploščic
- 13 Rešetke
- 14 Kanali za odtok maščobe

## Povezava z omrežjem

---

- Naprava je dovoljena priključena le na prosto dostopno gospodinjsko vtičnico, ki je bila nameščena v skladu s predpisi.
- Napetost v omrežju mora ustrezati napetosti, ki je navedena na tipni plošči aparata.
- Naprava izpolnjuje navodila, ki so obvezna za CE oznako.
- Ko je naprava priključena na omrežje, se lučka "POWER" za napajanje prižge rdeče in bo pripravljena za uporabo.

## Pred sprejemom v službo

---

### Razpakirajte napravo:

---

- Odpri paket in vzemi napravo ven.
- Odstrani embalažo iz naprave in okoli nje ter jo shrani za kasnejšo uporabo ali pa jo zavrzi okolju prijazno.



#### **OPOZORILO – TVEGANJE ZADUŠITVE:**

Embalažni material ni igrača, otrokom ni dovoljeno igrati se z embalažo! Embalažo (karton, plastične vrečke itd.) držite stran od otrok!

- Preverite napravo in napajalni kabel za morebitne poškodbe. V primeru poškodbe naprave ne smete uporabljati. Prinesi ga nazaj v svojo specializirano trgovino.

### Naprava za zaklepanje/odklepanje:

---

Naprava je opremljena z ključavnico, ki omogoča udobno nošenje z eno roko brez odpiranja:

- Zaponko obrnite v desno, stran ročaja nazaj, da zaklenete zgornji del naprave na osnovo naprave.
- Zavrti ključavnico naprej, da spet sprostite zapah.

### Odpri napravo 180°:

---

Imate možnost, da zgornji del naprave popolnoma razprete:

- Dvignite zgornji del naprave za 90°.
- Na desni zadnji strani držala za ročaj potisnite odklep navzgor in zložite streho.

### Odstrani / pritrdi rešetke:

---

- Sprostite zapah in dvignite zgornji del naprave z ročajem.
- Pritisnite gumbe, da sprostite plošče rešetke – izskočijo iz držala in jih je mogoče odstraniti.
- Za ponovno pritrditev ploščic vstavite vdolbine na zadnjem koncu ploščic v zavihke na vrhu naprave ali osnove in jih rahlo pritisnite, dokler se ne zaskočijo in se zasliši "klik".

## **Napravo očistite pred prvo uporabo:**

---

- Odstrani plošče in jih sperite v vroči vodi z blagim detergentom. Plošče dobro sperite s čisto vodo in jih dobro posušite, preden jih vrnete nazaj v škatlo.
- Ohišje obrišite z vlažno krpo in ga temeljito posušite, preden priključite napajalni vtič v vtičnico.

## **Nastavite napravo:**

---

- Postavite napravo na stabilno, ravno, toplotno odporno, proti škropljenju, suho in ne drsečo površino.
- Aparata ne postavljajte pod stenske omarice in ohranjajte varno razdaljo od sten in drugih kuhinjskih omaric.
- Prosimo, upoštevajte vse ostale informacije pod "Varnostna navodila".

## **Segrejte napravo:**

---

- Zaprite napravo, preverite, da je termostat nastavljen na "Min" in priključite omrežno vtičnico v vtičnico. Obe lučki indikatorja se prižgejo:  
MOČ – rdeča: indikator moči  
READY – zeleno: indikator termostata
- Nastavite termostat na "Max" in ogrejte napravo brez hrane približno 10 minut. To povzroči, da se zaščitna mast, povezana s proizvodnjo, izhlapi. Prisoten je rahel vonj in dim, vendar je to neškodljivo in se pojavi le ob prvi uporabi. Poskrbite, da bo prostor ustrezno prezračen.
- Indikator termostata se ugasne takoj, ko naprava doseže nastavljeno temperaturo.
- Po 10 minutah nastavite termostatske kontrole na položaj "Min", odklopite napravo in pustite, da se ohladi, ko jo razgrnete.
- Ponovno očistite plošče žara, kot je opisano zgoraj.

## Ustanovitev

---



### **OPOZORILO NA TVEGANJE OPEKLIN!**

Dotikljive površine naprave med delovanjem postanejo zelo vroče, zato za odpiranje in zapiranje uporabljajte le toplotno izoliran ročaj.

## **Pomembne opombe za uporabo:**

---

- Rešetke so opremljene z nelepljivo prevleko. Da jih ne bi poškodovali, ni dovoljeno uporabljati ostrih pripomočkov in kuhinjskih pripomočkov (nožev, kovinskih vilic). Priporočeni so pripomočki iz lesa ali toplotno odporne plastike.
- Zamrznjeno hrano je treba pred žarom odmrzniti.

- Vlažno hrano na žaru (npr. odmrznjeno hrano, ribe) je treba pred žarom potreti s kuhinjsko brisačo.
- Hrana naj bo sobne temperature.
- Pred žarom premazajte plošče z malo olja za kuhanje (malo!).
- Vedno segrejte aparat, preden hrano položite na krožnike.
- Odtekanje maščobe: Obe plošči žara imata kanal za odtok maščobe, ki zagotavlja nizko-maščobno in nežno kuhanje. Na spodnji strani naprave je kapljalni pladenj, ki ujame odtekajočo maščobo.
- Takoj ko je naprava priključena na omrežje, se prižge rdeča lučka indikatorja napajanja.

### **Termostat / krmilnik napajanja:**

---

Termostatski krmilnik se uporablja za nastavitev temperature za plošče. Temperaturni nadzor doseže do 210°C (največ).

Gumb termostata obrni v smeri urinega kazalca, da nastaviš želeno nastavitev. Naprava se segreje in lučka na termostatu ugasne.

Takoj ko naprava doseže nastavljeno temperaturo, se lučka indikatorja temperature (READY) ponovno prižge in termostat izklopi ogrevanje.

Če temperatura pade pod nastavljeno vrednost, se termostat ponovno vklopi in indikatorske lučke spet ugasnejo.

### **A Uporaba kot kontaktna rešetka**

---

1. Zapri pokrov in priklopi napravo.
2. Segrej napravo.
3. Ko so plošče za žar dovolj segrete, se prižge (indikator READY), odprite zgornji del aparata in hrano postavite na spodnji krožnik.
4. Ponovno zaprite vrh – zgornja plošča žara počiva na hrani.
5. Redno preverjajte peč in po potrebi znižajte ali zvišajte temperaturo. Če je potrebno, obrnite hrano.
6. Ko hrana doseže želeno stanje kuhanja, izklopite termostatske kontrole (predmet "Min") in odklopite električno omrežje.

### **B Uporabite kot krožni žar / funkcijo žara**

---



V tej funkciji lahko

- pečite večje količine;
- žarite večje kose, ki zahtevajo daljši čas kuhanja in nižje temperature;
- hrano ohranjajte toplo pri nizki temperaturi;

1. Upoštevajte točke 1-3 v odstavku "Uporabite kot kontaktni žar".
2. Razgrni zgornji del za 180°.

3. Pri tej uporabi je priporočljivo vedno nastaviti največjo temperaturo.
4. Poleg tega upoštevajte točke, opisane pod "Uporabite kot kontaktni žar".

## Čiščenje in nega

-  Za zagotovitev dolge življenjske dobe te naprave je nujno, da je čista in v dobrem stanju. Kontaminacija lahko oslabi pravilno delovanje in vodi v nevarne situacije. Zato po vsaki uporabi natančno očistite plošče za aparate/žar!
-  **OPOZORILO – TVEGANJE ELEKTRIČNEGA UDARA!**  
Naprava, napajalni kabel in vtič nikoli ne smejo biti potopljeni v vodo ali druge tekočine!  
Poskrbite, da med čiščenjem nobena tekočina ne prodre v notranjost naprave (prezračevalne reže).
- Prosimo, upoštevajte tudi "varnostne predpise" na začetku navodil.
- Pred čiščenjem izklopite napravo (nastavite termostat na "Min"), jo odklopite in pustite, da se ohladi.
- Odstrani ohlajene plošče žara. Za to pritisnite objemko navzdol in dvignite ploščo iz fiksacije.
- Nelepljive plošče očistite v topli vodi z blagim detergentom.
- V primeru bolj lepljivih ostankov hrane priporočamo, da plošče žara za kratek čas namakate v mlačni vodi za pomivanje posode, preden jih čistite.
- Po vsaki uporabi previdno odstranite vse ostanke hrane.
- Ne uporabljajte ostrih ali korozivnih abrazivov, čistil za pečice ali kovinskih strgal za čiščenje naprave in žarnih plošč, da preprečite poškodbe površin ali nelepljive prevleke.
- Obriši ohišje z dobro stisnjeno, vlažno krpo in dobro posuši vse dele.
- Prepričajte se, da so plošče za žar popolnoma suhe, preden jih vrnete nazaj.
- Po uporabi navijte kabel na navijalnik, namenjen za ta namen.
- Če naprave dolgo časa ne boste uporabljali, jo po čiščenju spakirajte in shranite na suhem, čistem mestu, izven dosega otrok.

## Tehnični podatki

Uspešnost:	1520 - 1800 W
Napetost v omrežju:	220-240V ~ 50-60Hz
Zaščitni razred:	I 
Temperatura okolja:	Največ 25°C
Dimenzije naprave (Š x V x D):	35,5 x 15,2 x 31,8 cm
Dimenzije plošč za žar:	23,8 x 29 cm
Dimenzije površine rešetke:	21 x 28,5 cm
Neto teža:	približno 3,4 kg



V izklopljenem načinu ima naprava porabo energije 0,34 vata.

\*) Tipkarske napake, oblikovalske in tehnične spremembe pridržane!

## Obvestilo o varstvu okolja



Tega izdelka po koncu življenjske dobe ne smete zavreči z običajnimi gospodinjskimi odpadki, temveč ga je treba oddati na zbirno mesto za recikliranje električne in elektronske opreme. Simbol na izdelku, v navodilih za uporabo ali na embalaži to označuje.

Materiale je mogoče reciklirati glede na njihovo označevanje. S ponovno uporabo, recikliranjem materialov ali drugimi oblikami recikliranja starih aparatov pomembno prispevate k zaščiti našega okolja.

Prosimo, prosite občinsko upravo za odgovorno mesto za odlaganje.

GARANCIJSKI LIST  
GARANCIJSKI LIST

**1. Firma in naslov sedeža garanta:**

TRIOR D.O.O. , ROŽNA ULICA 44 4208 ŠENČUR

**2. Datum dobave blaga:**

**3. Podatki, ki identificirajo blago (model, serijska številka):**

**4. Izjava garanta:**

TRIOR D.O.O. jamči, da ima izdelek lastnosti ali brezhibno delovanje v garancijskem roku, ki začne teči z dobavo blaga potrošniku.

**5. Pravice potrošnika, če blago nima lastnosti navedenih v garancijskem listu ali oglaševalskem sporočilu:**

Če izdelek ne izpolnjuje specifikacij ali nima lastnosti, navedenih v garancijskem listu ali oglaševalskem sporočilu, lahko potrošnik najprej zahteva odpravo napak. Če napake niso odpravljene v 30 dneh od prejema zahteve, mora proizvajalec potrošniku brezplačno zamenjati blago z enakim, novim in brezhibnim blagom.

Če se rok 30 dni podaljša, to ne sme trajati več kot dodatnih 15 dni. O podaljšanju in razlogih za to podaljšanje bo potrošnik obveščen pred potekom 30-dnevnega roka. Če proizvajalec v podaljšanem roku ne odpravi napak ali ne zamenja blaga, lahko potrošnik zahteva vračilo kupnine ali znižanje kupnine, sorazmerno zmanjšanju vrednosti blaga zaradi neskladnosti.

Če neskladnost nastopi v manj kot 30 dneh od dobave blaga, lahko potrošnik zahteva vračilo kupnine. Za zamenjano blago ali zamenjane bistvene dele blaga bo izdan nov garancijski list. Za čas popravila lahko proizvajalec potrošniku zagotovi brezplačno uporabo podobnega blaga. Če tega ne stori, ima potrošnik pravico do odškodnine za izgubo uporabe blaga.

Stroške materiala, nadomestnih delov, dela, prevoza in prenosa blaga v primeru popravila ali zamenjave nosi proizvajalec.

**6. Postopek uveljavljanja garancije:**

Potrošnik mora garanta obvestiti pisno (po pošti, elektronski pošti) ali osebno pri pooblaščenem servisu ter priložiti dokazilo o veljavnosti garancije (račun in garancijski list). Potrošnik mora omogočiti pregled reklamiranega blaga nemudoma po obvestilu.

**7. Rok za rešitev reklamacije:**

30 dni z možnostjo podaljšanja za največ 15 dni, o čemer bo potrošnik predhodno obveščen.

**8. Trajanje garancijskega roka:**

24 mesecev od dneva dobave blaga potrošniku.

**9. Ozemeljsko območje veljavnosti garancije:**

Garancija velja na ozemlju Republike Slovenije.

**10. Opozorilo:**

Potrošnik ima zakonsko pravico, da v primeru neskladnosti blaga zoper prodajalca brezplačno uveljavlja jamčevalne zahtevke. Garancija ne izključuje pravic potrošnika, ki izhajajo iz obveznega jamstva za skladnost blaga.

**11. Zagotavljanje vzdrževanja in nadomestnih delov:**

TRIOR D.O.O. zagotavlja vzdrževanje, nadomestne dele in priklopne aparate še 3 leta po preteku garancijskega roka.



Pooblaščen serviser:

TRIOR D.O.O. , ROŽNA ULICA 44 4208 ŠENČUR

E-mail: INFO@TRIOR.SI ; Tel: 0590 11 331

### Instrukcje bezpieczeństwa

- Urządzenie to może być używane przez dzieci w wieku 8 lat i starsze, a także przez osoby o ograniczonych zdolnościach fizycznych, sensorycznych lub umysłowych lub braku doświadczenia i wiedzy, jeśli zostały nadzorowane lub pouczone bezpiecznego korzystania z urządzenia i rozumieją wynikające z tego zagrożenia.
- Dzieci nie mogą bawić się tym urządzeniem.
- Sprzątanie i konserwacja użytkowników nie mogą być wykonywane przez dzieci, chyba że mają 8 lat lub więcej i są pod nadzorem.
- Urządzenie nie jest przeznaczone do użytku z zewnętrznym timerem ani osobnym systemem telesterowania.
- Umieść urządzenie na stabilnej, poziomej, odpornej na ciepło, suchej i antypoślizgowej powierzchni.
- Trzymaj urządzenie z dala od innych źródeł ciepła (kuchenka elektryczna, ogień, bezpośrednie światło słoneczne...).
- Nie używaj urządzenia w pobliżu łatwopalnych lub materiałów wybuchowych (np. zasłon, sprayów itp.).
- Nie zakrywaj urządzenia, zwłaszcza szczelin wentylacyjnych.
- Nie umieszczaj pojemników wypełnionych wodą ani innymi płynami na urządzeniu.
- Nie umieszczaj na urządzeniu płonących świec.
- Nie pozwól, by kabel zasilający zwisał z blatu roboczego.
- Przewód zasilający nie może być zmiażdżony ani ściśnięty.
- Nie podłączaj urządzenia do listwy zasilającej.
- Odłącz się
  - w przypadku awarii podczas pracy;
  - po każdym użyciu;

- przed każdym czyszczeniem;
- Jeśli nie używasz urządzenia przez dłuższy czas.
- Podczas podłączania i odłączania zawsze trzymaj wtyczkę, nie ciągnij za kabel.
- Upewnij się, że kabel zasilający nie dotyka gorących miejsc.
-  **OSTRZEŻENIE, RYZYKO OPARZEŃ!** Dotykalne powierzchnie urządzenia nagrzewają się podczas pracy, dlatego do otwierania i zamykania używaj tylko uchwytu izolowanego ciepło.
- Nie dotykaj płyt kratki gołymi rękami podczas pracy.
- Pamiętaj, że podczas grillowania może wydostać się bardzo gorąca para i skraplać się na rączkę.
- Nie przewoź urządzenia, gdy jest gorące – zawsze pozwól mu całkowicie ostygnąć przed zabiegiem!
- Używaj trzymaczy na garnki lub rękawiczek, aby zapobiec oparzeniom.
- Zawsze pozwól urządzeniu ostygnąć przed czyszczeniem.
-  **OSTRZEŻENIE: RYZYKO PORAŻENIA PRĄDEM!** Nigdy nie zanurzaj urządzenia, przewodu zasilającego ani nie podłączaj wody ani innych płynów.
- Upewnij się, że wilgoć nie przenika do wnętrza obudowy (do szczelin wentylacyjnych) podczas czyszczenia. Jeśli się pojawi, natychmiast odłącz urządzenie od prądu.
- Nie dotykaj urządzenia z mokrymi rękami.
- Nie umieszczaj urządzenia w pobliżu zlewów, wanen, basenów itp., aby nie rozpryskiwać wody. Upewnij się też, że podłoga nie jest wilgotna.
- Nigdy nie zostawiaj urządzenia bez nadzoru podczas pracy.
- Urządzenie nie może być używane na zewnątrz.
- Obchodź się z produktem ostrożnie. Może zostać uszkodzony przez uderzenia, uderzenia lub upadki nawet z niskiej wysokości.
- Regularnie sprawdzaj urządzenie, wtyczkę i kabel łączący pod

kątem zużycia lub uszkodzeń. Jeśli urządzenie zostanie uszkodzone, nie wolno go uruchomić. Skontaktuj się z autoryzowanym specjalistycznym warsztatem. Nigdy nie wykonuj napraw samodzielnie. Nieprawidłowe naprawy mogą prowadzić do znacznego zagrożenia dla użytkownika, a wszelkie roszczenia gwarancyjne zostaną utracone.

- Prace konserwacyjne i naprawcze mogą być wykonywane wyłącznie przez wykwalifikowany personel. Jest to niebezpieczne i dlatego nie jest dozwolone dla wszystkich innych osób, istnieje ryzyko urazu i porażenia prądem. Dotyczy to także wymiany kabla zasilającego.
- Modyfikacje lub modyfikacje produktu są zabronione ze względów bezpieczeństwa.
- Prosimy o dalsze instrukcje dotyczące czyszczenia i pielęgnacji w paragrafie "Czyszczenie i pielęgnacja".
- Nie otwieraj ani nie rozkładaj obudowy urządzenia, w środku nie ma żadnych kontrolerów.

#### **Przeznaczenie:**

---

- Urządzenie służy do grillowania, podgrzewania i utrzymywania ciepła jedzenia, zgodnie z instrukcjami.
- Urządzenie powinno być używane wyłącznie z dołączonymi akcesoriami.
- Urządzenie nie jest przeznaczone do użytku komercyjnego ani laboratoryjnego, lecz wyłącznie do użytku domowego, w kuchniach kawiarniowych biur lub warsztatów, a także w budynkach mieszkalnych, pensjonatach, motelach czy obiektach pensjonatów itp.
- Używaj urządzenia wyłącznie do funkcji opisanych w instrukcji użytkownika.
- Wszystkie inne zastosowania nieokreślone w instrukcji użytkownika są uważane za niezamierzone i mogą skutkować poważnymi uszkodzeniami lub uszkodzeniami urządzenia. Nie można przyjąć odpowiedzialności za ewentualne uszkodzenia urządzenia, innych przedmiotów lub osób, a wszelkie roszczenia gwarancyjne zostaną utracone.
- Producent nie ponosi odpowiedzialności za niewłaściwe lub nieprawidłowe użycie lub po naprawach przeprowadzonych przez nieautoryzowane warsztaty lub osoby.

## Oznaczenie części

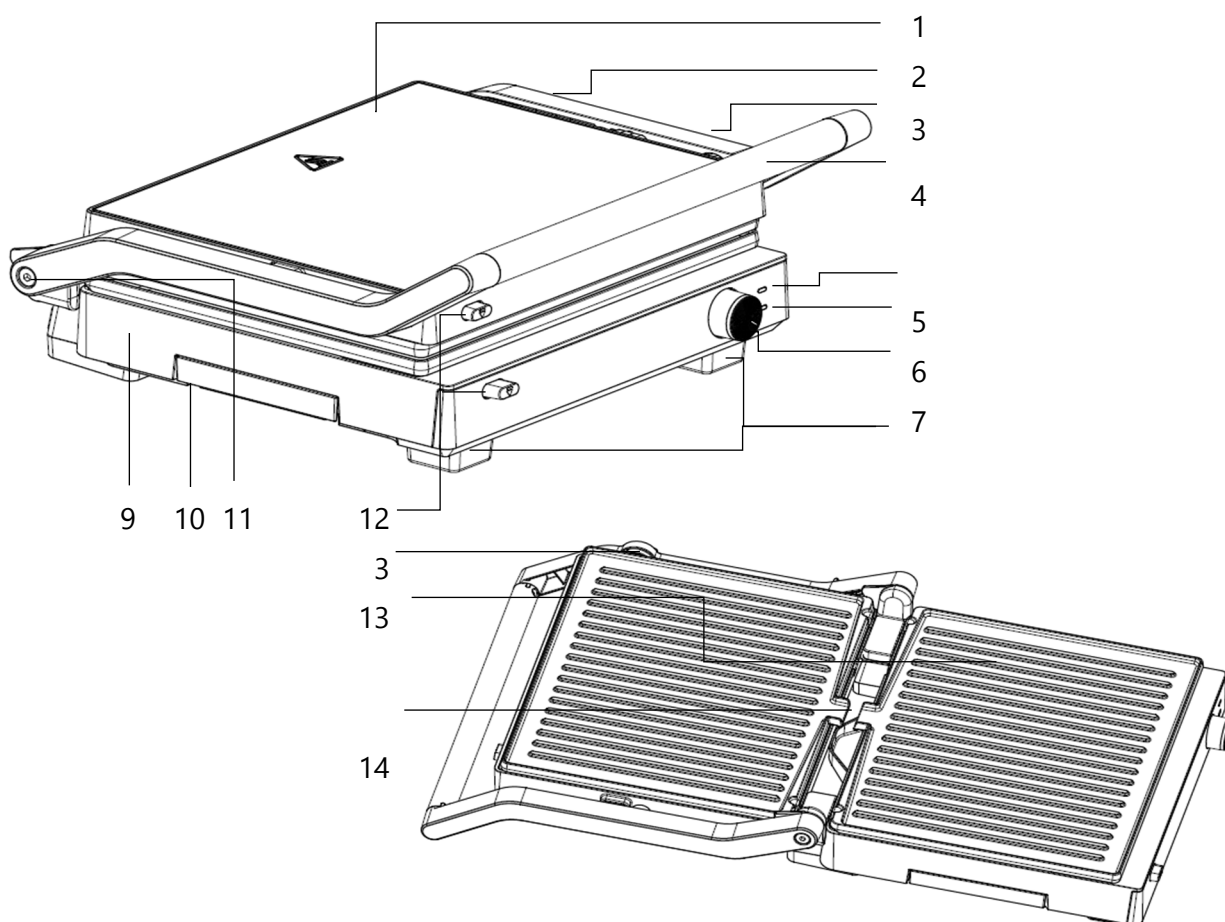

- 1 Górna część urządzenia
- 2 Odblokowanie pozycji 180°
- 3 Blokowanie
- 4 Uchwyt izolowany termicznie
- 5 Kontrolka POWER (czerwona)
- 6 Kontrolka termostatu GOTOWY (zielona)
- 7 Sterownik termostatu
- 8 Stopy
- 9 Podstawa urządzeń
- 10 Wysuwana tacka kroplowa
- 11 Uchwyt uchwyty z zawiasem
- 12 Przyciski do uruchamiania płyt
- 13 Płyty grillowe
- 14 Kanały odprowadzające tłuszcz

## Połączenie z siecią

---

- Urządzenie może być podłączone wyłącznie do ogólnodostępnego gniazdka domowego, które zostało zainstalowane zgodnie z przepisami.
- Napięcie sieciowe musi odpowiadać napięciu wskazanemu na tablicy typu urządzenia.
- Urządzenie spełnia wytyczne obowiązkowe dla oznaczenia CE.
- Gdy urządzenie zostanie podłączone do sieci, kontrolka zasilania "POWER" zapali się na czerwono i urządzenie będzie gotowe do użycia.

## Przed wcieleniem do służby

---

### Rozpakuj urządzenie:

---

- Otwórz paczkę i wyjmij urządzenie.
- Usuń materiał opakujący z urządzenia i wokół niego i przechowuj go do późniejszego użycia lub wyrzuć w sposób przyjazny dla środowiska.



#### **OSTRZEŻENIE – RYZYKO UDUSZENIA:**

Materiały opakowujące to nie zabawka, dzieci nie mogą bawić się materiałem opakującym! Trzymaj materiały opakowaniowe (karton, plastikowe torby itp.) z dala od dzieci!

- Sprawdź urządzenie i kabel zasilający pod kątem uszkodzeń. W przypadku uszkodzenia urządzenie nie może być używane. Zanieś go z powrotem do swojego specjalistycznego sklepu.

### Urządzenie do blokowania/odblokowywania:

---

Urządzenie wyposażone jest w zamek, który pozwala wygodnie nosić je jedną ręką bez otwierania:

- Przekręć zatrzaski w prawo, bokiem uchwytu do tyłu, aby zablokować górną część urządzenia do podstawy.
- Przekręć zamek do przodu, aby ponownie zwolnić zatrzask zatrzasku.

### Otwórz urządzenie o 180°:

---

Masz możliwość całkowitego rozłożenia górnej części urządzenia:

- Podnieś górną część urządzenia pod kątem 90°.
- Przesuwaj odblokowywacz na prawym tylnym uchwycie uchwytu i składaj dach.

### Zdejmuj / przymocuj płytki kratowe:

---

- Zwolnij zatrzask i podnieś górną część urządzenia za pomocą uchwytu.
- Naciśnij przyciski, aby zwolnić płytki kratki – wysuwają się z uchwytu i można je zdjąć.

- Aby ponownie przymocować płytki, włóż wgłębienia z tyłu płytek do zaczepów na górze urządzenia lub podstawy i lekko je dociskaj, aż zatrzasną się i usłyszysz "klik".

### **Wyczyść urządzenie przed pierwszym użyciem:**

---

- Wyjmij talerze i opłucz je w gorącej wodzie łagodnym detergentem. Opłucz czystą wodą i dobrze wysusz talerze przed włożeniem ich z powrotem do etui.
- Przetrzyj obudowę wilgotną szmatką i dokładnie wysusz, zanim podłączysz wtyczkę zasilającą do gniazdka.

### **Ustaw urządzenie:**

---

- Umieść urządzenie na stabilnej, poziomej, odpornej na wysoką temperaturę, chlapającej, suchej i antypoślizgowej powierzchni.
- Nie umieszczaj urządzenia pod szafkami ściennymi i zachowuj bezpieczną odległość od ścian i innych szafek kuchennych.
- Wszystkie pozostałe informacje należy zanotować w sekcji "Instrukcje bezpieczeństwa".

### **Podgrzej urządzenie:**

---

- Zamknij urządzenie, upewnij się, że sterowanie termostatem jest ustawione na "Min" i podłącz wtyczkę sieciową do gniazdka. Zapalają się obie kontrolki:  
MOC – czerwony: wskaźnik mocy  
READY – zielony: wskaźnik termostatu
- Ustaw termostat na "Max" i podgrzej urządzenie bez jedzenia przez około 10 minut. Powoduje to parowanie wszelkich ochronnych tłuszczów związanych z produkcją. Jest lekki zapach i dym, ale jest to nieszkodliwe i występuje tylko przy pierwszym użyciu. Upewnij się, że pomieszczenie jest odpowiednio wentylowane.
- Wskaźnik termostatu wyłącza się, gdy tylko urządzenie osiągnie ustawioną temperaturę.
- Po 10 minutach ustaw termostat na pozycję "Min", odłącz urządzenie i pozwól mu ostygnąć po rozłożeniu.
- Ponownie wyczyść płytki grilla, jak opisano powyżej.

## Zakład

---



### **OSTRZEŻENIE, RYZYKO OPARZEŃ!**

Dotykalne powierzchnie urządzenia nagrzewają się podczas pracy, dlatego do otwierania i zamykania używaj tylko uchwyty izolowanego ciepła.

### **Ważne uwagi dotyczące użycia:**

---

- Płyty kratki są pokryte powłoką nieprzywierającą. Aby ich nie uszkodzić, nie wolno używać

- ostrych sztucców ani przyborów kuchennych (noży, widelców metalowych). Zaleca się używanie sztucców wykonanych z drewna lub odpornego na wysoką temperaturę plastiku.
- Mrożone produkty muszą zostać rozmrożone przed grillowaniem.
  - Wilgotne grillowane jedzenie (np. rozmrożone jedzenie, ryby) powinno się przed grillowaniem przecierać ręcznikiem kuchennym.
  - Jedzenie powinno mieć temperaturę pokojową.
  - Przed grillowaniem posmaruj płytki grillowe odrobiną oleju do gotowania.
  - Zawsze podgrzewaj urządzenie przed położeniem jedzenia na talerze.
  - Odprowadzanie tłuszczu: Obie płyty grillowe mają kanał odprowadzający tłuszcz, który zapewnia niskotłuszczowe i łagodne gotowanie. Na spodzie urządzenia znajduje się tacka kropłowa, która wychwytuje tłuszcz z odpływu.
  - Gdy tylko urządzenie zostanie podłączone do sieci, zapala się czerwona kontrolka zasilania.

### **Termostat / Sterownik zasilania:**

---

Do ustawiania temperatury dla płyt służy regulator termostatu. Zakres kontroli temperatury sięga maksymalnie 210°C.

Obróć pokrętkę termostatu zgodnie z ruchem wskazówek zegara, aby ustawić pożądane ustawienie. Urządzenie się nagrzewa, a kontrolka termostatu gaśnie.

Gdy urządzenie osiągnie ustawioną temperaturę, zapali się ponownie kontrolka temperatury (READY), a termostat wyłączy ogrzewanie.

Jeśli temperatura spadnie poniżej ustawionej, termostat ponownie się włącza, a kontrolki zgasną.

### **A Zastosowanie jako grill kontaktowy**

---

1. Zamknij pokrywę i podłącz urządzenie.
2. Podgrzej urządzenie.
3. Gdy płytki grilla zostaną odpowiednio podgrzane (zapali się wskaźnik "READY"), otwórz górną część urządzenia i połóż jedzenie na dolnym talerzu.
4. Zamknij górę – górna płytka grillowa spoczywa na jedzeniu.
5. Regularnie sprawdzaj, czy jest wypiekana i jeśli trzeba, obniż lub podnieś temperaturę. Jeśli trzeba, odwróć jedzenie.
6. Gdy jedzenie osiągnie pożądany stan gotowania, wyłącz termostat (element "Min") i odłącz zasilanie sieciowe.

### **B Użyj jako grill na talerzu / grilla**



---

W tej funkcji możesz

- grillować większe ilości;
- grilluj większe kawałki, które wymagają dłuższego gotowania i niższych temperatur;
- utrzymywanie jedzenia w ciepłe w niskiej temperaturze;

1. Przestrzegaj punktów 1-3 w akapicie "Użyj jako grill kontaktowy".
2. Rozwiń górną górę o 180°.
3. W tym przypadku zaleca się zawsze ustawianie maksymalnej temperatury.
4. Ponadto należy przestrzegać punktów opisanych w sekcji "Użyj jako grillera kontaktowego".

## Czyszczenie i pielęgnacja

-  Aby zapewnić długą żywotność tego urządzenia, konieczne jest utrzymanie go w czystości i dobrym stanie. Zanieczyszczenie może utrudniać prawidłowe funkcjonowanie i prowadzić do niebezpiecznych sytuacji. Dlatego po każdym użyciu dokładnie czyść płyty urządzenia/grilla!
-  **OSTRZEŻENIE – RYZYKO PORAŻENIA PRĄDEM!**  
Urządzenie, kabel zasilający i wtyczka zasilająca nigdy nie mogą być zanurzone w wodzie ani innych cieczach!  
Upewnij się, że żadna ciecz nie przenika do wnętrza urządzenia (szczelin wentylacyjnych) podczas czyszczenia.
- Prosimy również zwrócić uwagę na "przepisy bezpieczeństwa" na początku instrukcji.
- Przed czyszczeniem wyłącz urządzenie (ustaw termostat na "Min"), odłącz je i pozwól mu ostygnąć.
- Usuń schłodzone płyty grillowe. Aby to zrobić, naciśnij zacisk w dół i wyciągnij płytkę z miejsca zafiksowania.
- Umyj płytki nieprzywierające w ciepłej wodzie z łagodnym detergentem.
- W przypadku bardziej przylegających resztek jedzenia zalecamy namożenie płyt grillowych w letniej wodzie do mycia naczyń na krótki czas przed czyszczeniem.
- Po każdym użyciu ostrożnie usuwaj wszelkie pozostałości jedzenia.
- Nie używaj ostrych lub żrących środków ściernych, środków czyszczących piekarników ani metalowych skrobaków do czyszczenia urządzenia i płyt grillowych, aby uniknąć uszkodzenia powierzchni lub powłoki nieprzywierającej.
- Wytrzyj obudowę dobrze wyciśniętą, wilgotną szmatką i dobrze wysusz wszystkie części.
- Upewnij się, że płytki grillowe są całkowicie suche, zanim je włożysz z powrotem.
- Po użyciu nawij kabel na nawijacz kabel przeznaczony do tego celu.
- Jeśli nie zamierzasz używać urządzenia przez długi czas, spakuj je po wyczyszczeniu i przechowuj w suchym, czystym miejscu, poza zasięgiem dzieci.

## Dane techniczne

Osiągi:	1520 - 1800 W
Napięcie sieciowe:	220-240V ~ 50-60Hz
Klasa ochrony:	I 
Temperatura otoczenia:	Maks. 25°C
Wymiary urządzenia (W x H x D):	35,5 x 15,2 x 31,8 cm
Wymiary płyt grillowych:	23,8 x 29 cm
Wymiary powierzchni kratki:	21 x 28,5 cm
Masa netto:	Okolo 3,4 kg



W trybie wyłączonym urządzenie zużywa 0,34 wata.

\*) Błędy typograficzne, zmiany projektowe i techniczne zastrzeżone!

## Informacja o ochronie środowiska



Produkt ten nie może być po zakończeniu życia usuwany z zwykłymi odpadami domowymi, lecz musi być oddany do punktu zbiórki sprzętu elektrycznego i elektronicznego. Symbol na produkcie, w instrukcji użytkowania lub na opakowaniu to oznacza.

Materiały można poddać recyklingowi zgodnie z ich etykietami. Dzięki ponownemu wykorzystaniu, recyklingowi materiałów lub innym formom recyklingu starych urządzeń, wnosisz ważny wkład w ochronę naszego środowiska.

Prosimy o wskazanie odpowiedniego punktu utylizacji w administracji miejskiej.

## Gwarancja / Rękojmia

Oprócz gwarancji ustawowej udzielamy na to urządzenie 24-miesięcznej gwarancji, licząc od daty wystawienia faktury lub dokumentu dostawy. W okresie gwarancji, po przedstawieniu faktury lub listu przewozowego, wszystkie wady produkcyjne i/lub materiałowe zostaną usunięte bezpłatnie poprzez naprawę i/lub wymianę wadliwych części lub (według naszego uznania) poprzez wymianę produktu na równoważny, nienaruszony przedmiot. Warunkiem koniecznym takiej gwarancji jest prawidłowa obsługa i konserwacja urządzenia. Wszelkie roszczenia wykraczające poza naszą gwarancję są wykluczone. Gwarancja obejmuje naprawę urządzenia wyłącznie w uzasadnionych przypadkach. Dalsze roszczenia i odpowiedzialność za ewentualne szkody następcze są zasadniczo wykluczone. Nie udziela się gwarancji na części ulegające naturalnemu zużyciu lub uszkodzenia powstałe na skutek uderzeń, nieprawidłowej obsługi, narażenia na działanie wilgoci lub innych czynników zewnętrznych, a także na skutek ingerencji nieupoważnionych osób trzecich. W przypadku roszczenia gwarancyjnego urządzenie należy odesłać do sprzedawcy wraz z fakturą lub dowodem dostawy.

**Silva-Schneider Handelsges.m.b.H.**

**Karolingerstraße 1**

**A-5020 Salzburg**

[office@silva-schneider.at](mailto:office@silva-schneider.at)

### **Gwarancja:**

---

Gwarancja jest wyraźnie uregulowana przepisami prawa i obejmuje wyłącznie wady istniejące w momencie wydania towaru. Roszczenie jest zawsze kierowane przeciwko partnerowi umowy (sprzedawcy), który jest zobowiązany do bezpłatnego usunięcia wady (dla konsumenta).



### **Gwarancja:**

---

Gwarancja jest dobrowolnym, umownym zobowiązaniem producenta (generalnego importera), dla którego nie ma minimalnych wymogów merytorycznych ani formalnych. Wiele gwarancji pokrywa jednak tylko część kosztów poniesionych na usunięcie usterek, ale generalnie dotyczą one wszystkich usterek, które wystąpią w określonym przedziale czasowym.

### Instructions de sécurité

- Cet appareil peut être utilisé par des enfants âgés de 8 ans et plus, ainsi que par des personnes ayant des capacités physiques, sensorielles ou mentales réduites ou manquant d'expérience et de connaissances, si elles ont été supervisées ou instruites sur l'utilisation sûre de l'appareil et comprennent les dangers qui en découlent.
- Les enfants ne sont pas autorisés à jouer avec cet appareil.
- Le nettoyage et l'entretien des utilisateurs ne doivent pas être effectués par des enfants à moins qu'ils n'aient 8 ans ou plus et soient supervisés.
- L'appareil n'est pas destiné à être utilisé par un minuteur externe ou un système de télécommande séparé.
- Placez l'appareil sur une surface stable, nivelée, résistante à la chaleur, sèche et antidérapante.
- Éloignez l'appareil des autres sources de chaleur (cuisinière électrique, feu ouvert, lumière directe du soleil...).
- N'utilisez pas l'appareil près de liquides ou matériaux inflammables/explosifs (par exemple rideaux, bombes de spray, etc.).
- Ne couvrez pas l'appareil, surtout les fentes de ventilation.
- Ne placez pas de récipients remplis d'eau ou d'autres liquides sur l'appareil.
- Ne placez pas de bougies allumées sur l'appareil.
- Ne laissez pas le cordon d'alimentation pendre à la surface de travail.
- Le cordon d'alimentation ne doit pas être écrasé ou pincé.
- Ne branchez pas l'appareil sur une multiprise.
- Débranchez

- en cas de dysfonctionnement pendant l'exploitation ;
  - après chaque utilisation ;
  - avant chaque nettoyage ;
  - Si vous n'utilisez pas l'appareil pendant longtemps.
- Quand vous branchez et débranchez, tenez toujours la prise, ne tirez pas sur le câble.
- Assurez-vous que le câble d'alimentation ne touche pas les parties sous tension.
-  **AVERTISSEMENT RISQUE DE BRÛLURES !** Les surfaces tactiles de l'appareil deviennent très chaudes pendant le fonctionnement, il suffit d'utiliser la poignée isolée thermiquement pour l'ouverture et la fermeture.
- Ne touchez pas les plaques du barbecue à mains nues pendant l'utilisation.
- Sachez que la vapeur très chaude peut s'échapper pendant le grillage et se condenser sur la poignée.
- Ne transportez pas l'appareil lorsqu'il est chaud – laissez-le toujours refroidir complètement avant !
- Utilisez des mangeoires ou des gants pour éviter les brûlures.
- Laissez toujours l'appareil refroidir avant de nettoyer.
-  **AVERTISSEMENT : RISQUE DE CHOC ÉLECTRIQUE !** Ne jamais immerger l'appareil, le cordon d'alimentation et ne branchez pas de l'eau ou d'autres liquides.
- Assurez-vous que l'humidité ne pénètre pas à l'intérieur du boîtier (fentes de ventilation) pendant le nettoyage. Si cela arrive, débranchez-le immédiatement.
- Ne touchez pas à l'appareil avec les mains mouillées.
- Ne placez pas l'appareil près des lavabos ou des éviers, des baignoires, des piscines, etc., pour éviter d'éclabousser l'eau. Assurez-vous aussi que le substrat n'est pas humide.
- Ne laissez jamais l'appareil sans surveillance pendant le fonctionnement.
- L'appareil ne doit pas être utilisé en extérieur.

- Manipulez le produit avec précaution. Elle peut être endommagée par des bosses, des coups ou des chutes, même à basse hauteur.
- Vérifiez régulièrement l'appareil, la prise et le câble de connexion pour vérifier s'ils s'usent ou s'ils sont endommagés. En cas de dommage, l'appareil ne doit pas être mis en marche. Contactez un atelier spécialisé agréé. Ne faites jamais de réparations vous-même. Des réparations inappropriées peuvent entraîner des dangers considérables pour l'utilisateur, et toute réclamation de garantie sera perçue.
- Les travaux d'entretien et de réparation ne peuvent être effectués que par du personnel qualifié. C'est dangereux et donc interdit à toutes les autres personnes, il y a un risque de blessure et de chocs électriques. Cela s'applique aussi au remplacement du câble d'alimentation.
- La modification ou modification du produit n'est pas autorisée pour des raisons de sécurité.
- Veuillez noter les instructions complémentaires de nettoyage et d'entretien au paragraphe « Nettoyage et entretien ».
- N'ouvrez pas et ne démontez pas le boîtier de l'appareil, il n'y a pas de commandes à l'intérieur.

#### **Utilisation prévue :**

---

- L'appareil est utilisé pour griller, réchauffer ou garder les aliments au chaud, comme décrit dans les instructions.
- L'appareil doit être utilisé uniquement avec les accessoires inclus.
- L'appareil n'est pas destiné à un usage commercial ou à des laboratoires, mais exclusivement à une utilisation à domicile, dans les cafés de bureaux ou d'ateliers, ainsi que dans les immeubles d'appartements, chambres d'hôtes, motels ou chambres d'hôtes, etc.
- Utilisez l'appareil uniquement pour les fonctions décrites dans le manuel d'utilisation.
- Toutes les autres applications non spécifiées dans le manuel d'utilisation sont considérées comme non destinées et peuvent entraîner des blessures graves ou des dommages à l'appareil. Aucune responsabilité ne peut être assumée pour tout dommage causé à l'appareil, à d'autres objets ou personnes, et toute réclamation de garantie sera perdue.
- Le fabricant n'accepte aucune responsabilité en cas d'utilisation inappropriée ou incorrecte

ou après réparation effectuée par des ateliers ou des personnes non autorisées.

## Désignation de la pièce

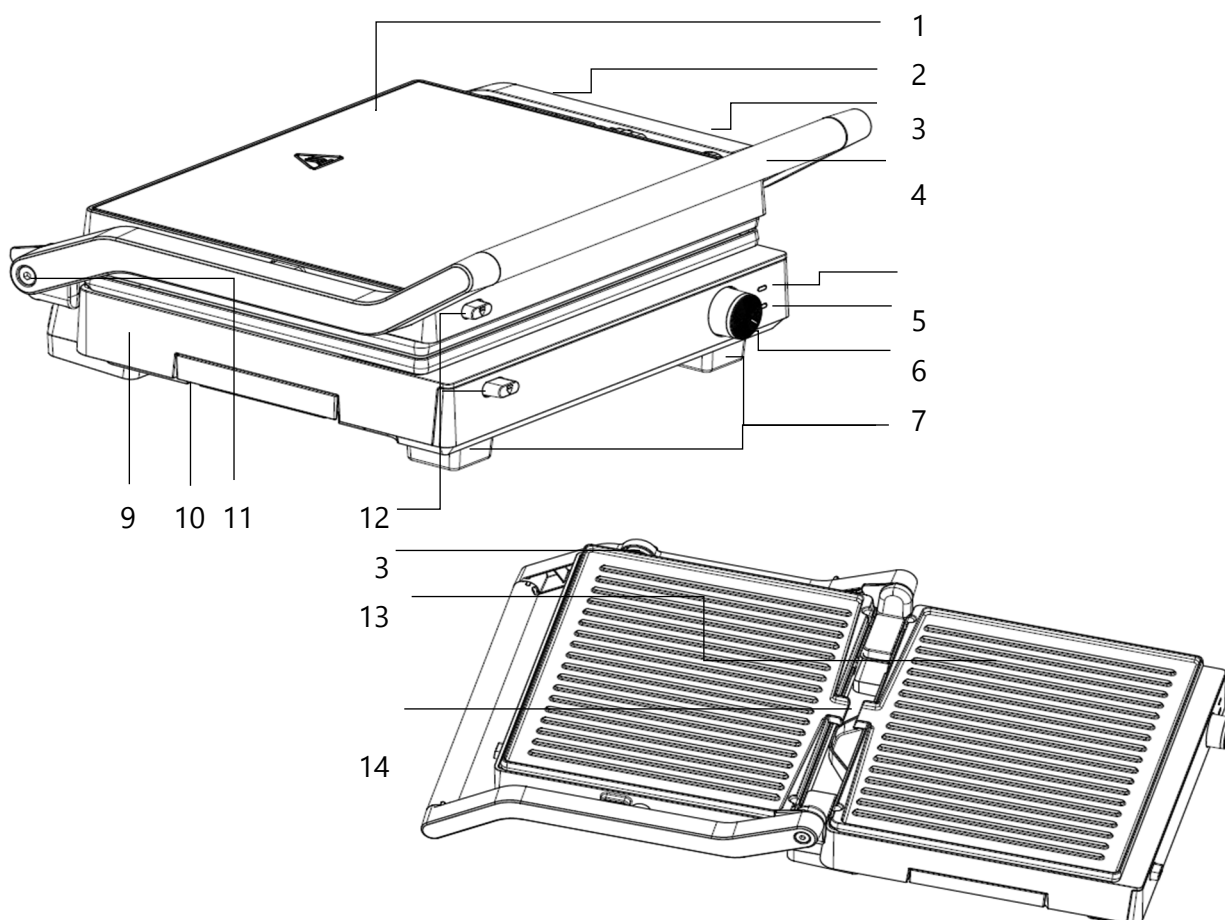

- 1 Partie supérieure de l'appareil
- 2 Déverrouillage pour la position de 180°
- 3 Verrouillage
- 4 Poignée isolée thermiquement
- 5 Voyant indicateur POWER (rouge)
- 6 Voyant indicateur du thermostat PRÊT (vert)
- 7 Contrôleur de thermostat
- 8 Pieds
- 9 Base de dispositif
- 10 Bac de goutte extractible
- 11 Support de poignée avec charnière
- 12 Boutons pour déclencher les plaques
- 13 Plaques de grille
- 14 Conduits de drainage des graisses

## Connexion au réseau

---

- L'appareil ne peut être connecté qu'à une prise domestique librement accessible installée conformément à la réglementation.
- La tension secteur doit correspondre à la tension indiquée sur la plaque de type de l'appareil.
- Le dispositif est conforme aux directives obligatoires pour le marquage CE.
- Une fois l'appareil connecté au secteur, le voyant d'alimentation « ALIMENTATION » passera au rouge et il sera prêt à l'emploi.

## Avant la mise en service

---

### Déballez l'appareil :

---

- Ouvrez le colis et sortez l'appareil.
- Retirez le matériau d'emballage à l'intérieur et autour de l'appareil et conservez-le pour une utilisation ultérieure ou jetez-le de manière respectueuse de l'environnement.



#### **AVERTISSEMENT – RISQUE D'ÉTOUFFEMENT :**

Le matériel d'emballage n'est pas un jouet, les enfants n'ont pas le droit de jouer avec du matériel d'emballage ! Gardez les matériaux d'emballage (carton, sacs plastiques, etc.) loin des enfants !

- Vérifiez l'appareil et le câble d'alimentation pour détecter des dommages. En cas de dommage, l'appareil ne doit pas être utilisé. Ramène-le dans ton magasin spécialisé.

### Dispositif de verrouillage/déverrouillage :

---

L'appareil est équipé d'une serrure permettant de le transporter confortablement d'une seule main sans l'ouvrir :

- Tournez le loquet vers la droite, côté de la poignée à l'envers, pour verrouiller la partie supérieure de l'appareil à la base de l'appareil.
- Tourne la serrure vers l'avant pour relâcher le loquet.

### Ouvrez l'appareil à 180° :

---

Vous avez la possibilité de déplier entièrement la partie supérieure de l'appareil :

- Soulevez la partie supérieure de l'appareil à 90°.
- Faites glisser le déverrouillage vers le haut à l'arrière droit du porte-poignée et rabattez le dessus.

### Retirer / fixer les plaques de grille :

---

- Relâchez le loquet et soulevez la partie supérieure de l'appareil avec la poignée.

- Appuyez sur les boutons pour libérer les plaques de grille – elles ressortent du support et peuvent être retirées.
- Pour rattacher les plaques, insérez les creux à l'arrière des plaques dans les languettes situées sur le dessus de l'appareil ou de la base et appuyez légèrement sur les plaques jusqu'à ce qu'elles s'encliquent et qu'un « clic » se fasse entendre.

### **Nettoyez l'appareil avant la première utilisation :**

---

- Retirez les assiettes et rincez-les à l'eau chaude avec un détergent doux. Rincez à l'eau propre et séchez bien les assiettes avant de les remettre dans l'étui.
- Essuyez le boîtier avec un chiffon humide et séchez-le soigneusement avant de brancher la prise d'alimentation dans la prise.

### **Configurez l'appareil :**

---

- Placez l'appareil sur une surface stable, nivelée, résistante à la chaleur, aux éclaboussures, sèche et antidérapante.
- Ne placez pas l'appareil sous les placards muraux et gardez une distance sûre des murs et autres meubles de cuisine.
- Veuillez noter toutes les autres informations sous la rubrique « Instructions de sécurité ».

### **Chauffez l'appareil :**

---

- Fermez l'appareil, assurez-vous que le thermostat est réglé sur « Min » et branchez la prise secteur dans une prise. Les deux voyants s'allument :  
PUISSANCE – rouge : indicateur de puissance  
PRÊT – vert : indicateur thermostat
- Mettez le thermostat sur « Max » et chauffez l'appareil sans nourriture pendant environ 10 minutes.  
Cela fait évaporer toute graisse protectrice liée à la production. Il y a une légère odeur et de la fumée, mais c'est inoffensif et cela ne survient qu'à la première utilisation. Assurez-vous que la pièce est correctement ventilée.
- L'indicateur du thermostat s'éteint dès que l'appareil atteint la température réglée.
- Après 10 minutes, mettez les commandes du thermostat en position « Min », débranchez l'appareil et laissez-le refroidir une fois déplié.
- Nettoyez à nouveau les plaques du grill comme décrit ci-dessus.

## L'établissement



### **AVERTISSEMENT RISQUE DE BRÛLURES !**

Les surfaces tactiles de l'appareil deviennent très chaudes pendant le fonctionnement, il suffit d'utiliser la poignée isolée thermiquement pour l'ouverture et la fermeture.

## **Notes importantes à utiliser :**

---

- Les plaques de grille sont équipées d'un revêtement antiadhésif. Pour ne pas les endommager, aucun ustensile de cuisine à bords tranchants (couteaux, fourchettes en métal) ne peut être utilisé. Des ustensiles en bois ou en plastique résistant à la chaleur sont recommandés.
- Les aliments surgelés doivent être décongelés avant de griller.
- Les aliments grillés humides (par exemple, décongelés, poisson) doivent être tamponnés d'un torchon de cuisine avant de griller.
- La nourriture doit être à température ambiante.
- Brossez les plaques du grill avec un peu d'huile de cuisson (un peu !) avant de griller.
- Chauffez toujours l'appareil avant de déposer la nourriture dans les assiettes.
- Drainage des graisses : Les deux plaques de grill disposent d'un canal de drainage des graisses pour garantir une cuisson douce et pauvre en matières grasses. Il y a un bac goutte-à-goutte sous l'appareil qui rétègre la graisse qui draine.
- Dès que l'appareil est connecté au secteur, le voyant d'alimentation (rouge) s'allume.

## **Thermostat / Contrôleur d'alimentation :**

---

Le contrôleur thermostat sert à régler la température des plaques. La plage de contrôle de la température atteint jusqu'à 210°C (max).

Tournez le bouton du thermostat dans le sens des aiguilles d'une montre pour obtenir le réglage souhaité. L'appareil chauffe et le voyant du thermostat s'éteint.

Dès que l'appareil aura atteint la température réglée, le voyant indicateur de température (PRÊT) se rallume et le thermostat éteint le chauffage.

Si la température descend en dessous de la température réglée, le thermostat se rallume et les voyants s'éteignent à nouveau.

## **A Utilisation comme grille de contact**

---

1. Fermez le couvercle et branchez l'appareil.
2. Chauffe l'appareil.
3. Une fois que les plaques du barbecue ont été suffisamment préchauffées (l'indicateur « PRÊT » s'allume), ouvrez la partie supérieure de l'appareil et placez votre nourriture sur l'assiette inférieure.
4. Referme le dessus – la plaque du grill du dessus repose sur la nourriture.
5. Vérifiez régulièrement la cuisson et réduisez ou augmentez la température si nécessaire. Retournez la nourriture si nécessaire.
6. Une fois que votre nourriture a atteint l'état de cuisson souhaité, coupez les commandes du thermostat (article « Min ») et débranchez le secteur.

## B Utilisation comme barbecue en assiette / fonction barbecue



---

Dans cette fonction, vous pouvez

- griller en plus grande quantité ;
  - Grillez les pièces plus grandes qui nécessitent des temps de cuisson plus longs et des températures plus basses ;
  - Gardez les aliments chauds à basse température ;
1. Suivez les points 1 à 3 du paragraphe « Utiliser comme grill de contact ».
  2. Déplie le haut à 180°.
  3. Dans ce type d'utilisation, il est recommandé de toujours régler la température maximale.
  4. De plus, suivez les points décrits sous « Utilisation comme grill à contact ».

### Nettoyage et entretien

---

-  Pour garantir une longue durée de vie de cet appareil, il est nécessaire de le garder propre et en bon état. La contamination peut altérer un bon fonctionnement et entraîner des situations dangereuses. Par conséquent, nettoyez soigneusement les plaques de l'appareil/grill après chaque utilisation !
-  **AVERTISSEMENT - RISQUE DE CHOC ÉLECTRIQUE !**  
L'appareil, le câble d'alimentation et la prise ne doivent jamais être immergés dans l'eau ou d'autres liquides !  
Assurez-vous qu'aucun liquide ne pénètre à l'intérieur de l'appareil (fentes de ventilation) pendant le nettoyage.
- Veuillez également noter les « règles de sécurité » au début des instructions.
- Avant de nettoyer, éteignez l'appareil (mettez le thermostat en mode « Min »), débranchez-le et laissez refroidir.
- Retirez les plaques de grille refroidies. Pour cela, appuyez sur la pince et soulevez la plaque hors de la fixation.
- Nettoyez les plaques antiadhérentes à l'eau tiède avec un détergent doux.
- En cas de résidus alimentaires plus adhérents, nous recommandons de faire tremper les plaques du barbecue dans de l'eau tiède à vaisselle pendant un court moment avant de nettoyer.
- Retirez soigneusement tous les résidus alimentaires après chaque utilisation.
- N'utilisez pas d'abrasifs agressifs ou corrosifs, de nettoyeurs pour four ou de grattoirs métalliques pour nettoyer l'appareil et les plaques du grill afin d'éviter d'endommager les surfaces ou le revêtement antiadhésif.
- Essuyez le boîtier avec un chiffon bien pressé et humide et séchez bien toutes les parties.
- Assurez-vous que les plaques du grill sont complètement sèches avant de les remettre.
- Après utilisation, enroulez le câble sur l'enroulement prévu à cet effet.
- Si vous ne comptez pas utiliser l'appareil pendant longtemps, emballez-le après le nettoyage

et rangez-le dans un endroit sec et propre, hors de portée des enfants.

## Données techniques

Performance :	1520 - 1800 W
Tension secteur :	220-240V ~ 50-60Hz
Classe de protection :	I 
Température ambiante :	Max. 25°C
Dimensions de l'appareil (Largeur x H x Re) :	35,5 x 15,2 x 31,8 cm
Dimensions des plaques de grille :	23,8 x 29 cm
Dimensions de la surface de la grille :	21 x 28,5 cm
Poids net :	environ 3,4 kg



En mode éteint, l'appareil consomme 0,34 watt.

\*) Fautes typographiques, modifications de conception et techniques réservées !

## Avis de protection de l'environnement



Ce produit ne doit pas être éliminé avec des déchets ménagers normaux à la fin de sa vie, mais doit être remis à un point de collecte pour le recyclage des équipements électriques et électroniques. Le symbole sur le produit, dans les instructions d'utilisation ou sur l'emballage l'indique.

Les matériaux peuvent être recyclés selon leur marquage. Avec la réutilisation, le recyclage des matériaux ou d'autres formes de recyclage des appareils anciens, vous apportez une contribution importante à la protection de notre environnement.

Veuillez demander à votre administration municipale le point d'élimination responsable.

## Garantie

Outre la garantie légale, nous offrons une garantie de 24 mois sur cet appareil, à compter de la date de la facture ou du bon de livraison. Pendant cette période, sur présentation de la facture ou du bon de livraison, tout défaut de fabrication et/ou de matériau sera réparé et/ou remplacé gratuitement, ou (à notre discrétion) échangé contre un appareil équivalent et sans défaut. Cette garantie est subordonnée à une utilisation et un entretien corrects de l'appareil. Toute réclamation hors du cadre de notre garantie est exclue. Dans les cas justifiés, la garantie couvre uniquement la réparation de l'appareil. Toute autre réclamation et responsabilité pour dommages indirects sont expressément exclues. La garantie ne couvre pas les pièces soumises à l'usure normale ni les dommages résultant d'un choc, d'une mauvaise utilisation, d'une exposition à l'humidité, d'autres influences extérieures ou d'une intervention par un tiers non autorisé. En cas de réclamation au titre de la garantie, l'appareil doit être retourné à votre revendeur agréé accompagné de la facture ou du bon de livraison.

**Silva-Schneider Handelsges.m.b.H.**  
**Karolingerstraße 1**  
**A-5020 Salzburg**  
**office@silva-schneider.at**

### **Garantie :**

---

La garantie est expressément prévue par la loi et ne couvre que les défauts existants au moment de la livraison du bien. Les réclamations sont toujours adressées au partenaire contractuel (le vendeur), qui doit remédier au défaut gratuitement (pour le consommateur) ou organiser sa réparation.

### **Garantie :**

---

Une garantie est un engagement contractuel volontaire du fabricant (l'importateur général), sans exigence minimale de contenu ni de forme. De nombreuses garanties ne couvrent qu'une partie des frais de réparation, mais elles s'appliquent généralement à tous les défauts survenant pendant une période déterminée.