



DE	BEDIENUNGSANLEITUNG & SICHERHEITSHINWEISE	2
EN	SAFETY INSTRUCTIONS & INSTRUCTION MANUAL	18
CZ	NÁVOD K OBSLUZE & BEZPEČNOSTNÍ POKYNY	33
HR	PRIRUČNIK ZA RAD & SIGURNOSNE UPUTE	48
HU	HASZNÁLATI UTASÍTÁS & BIZTONSÁGI UTASÍTÁSOK	62
IT	ISTRUZIONI PER L'USO & ISTRUZIONI DI SICUREZZA	77
SLO	NAVODILA ZA UPORABO & VARNOSTNA NAVODILA	91
PL	INSTRUKCJE OBSŁUGI I INSTRUKCJE BEZPIECZEŃSTWA	104
FR	MODE D'EMPLOI ET CONSIGNES DE SÉCURITÉ	119



- DE** Lesen Sie die Bedienungsanleitung vor Inbetriebnahme sorgfältig durch und heben Sie diese für den späteren Gebrauch gut auf.
- EN** Read the operating instructions carefully before using the appliance and keep them in a safe place for future reference.
- CZ** Před uvedením do provozu si pečlivě přečtete návod k obsluze a uschovejte jej na bezpečném místě pro pozdější použití.
- HR** Prije uporabe pažljivo pročitajte upute za uporabu i sačuvajte ih za kasniju uporabu.
- HU** Üzembe helyezés előtt figyelmesen olvassa el a kezelési útmutatót, és későbbi használatra biztonságos helyen őrizze meg.
- IT** Leggere attentamente le istruzioni per l'uso prima della messa in funzione e conservarle in un luogo sicuro per un uso successivo.
- SLO** Pred zagonom natančno preberite navodila za uporabo in jih shranite na varnem mestu za poznejšo uporabo.
- PL** Przed użyciem należy uważnie przeczytać instrukcję obsługi i zachować ją na przyszłość.
- FR** Veuillez lire attentivement le mode d'emploi avant utilisation et le conserver précieusement pour toute consultation ultérieure.



Sicherheitshinweise

-  Aus Sicherheitsgründen darf das Gehäuse des Gerätes nur von einer Fachkraft entfernt werden. Im Inneren befinden sich keine Bedienelemente.
-  Reparaturen dürfen nur von Elektro-Fachkräften durchgeführt werden. Unsachgemäße Reparaturen können erhebliche Gefahren bedeuten und Schäden am Gerät nach sich ziehen. Das Gehäuse des Gerätes darf nicht geöffnet werden - STROMSCHLAGGEFAHR!
- Wenn Sie das Gerät an- oder ausstecken ziehen Sie niemals am Kabel – dies kann zu Schäden am Kabel führen.
- Fassen Sie das Gerät oder das Kabel niemals mit nassen oder feuchten Händen an.
- Stellen Sie das Gerät auf eine stabile, erschütterungsfreie, ebene Oberfläche.
- Das Gerät darf nicht zu großer Hitze oder direkter Sonneneinstrahlung ausgesetzt oder unmittelbar neben strahlungserzeugenden Geräten und Heizkörpern aufgestellt werden.
- Das Gerät darf nicht in extremer Kälte verwendet werden.
- Betreiben Sie das Gerät möglichst weit entfernt von anderen Empfängern, Verstärkern, PC-, TV- und Mikrowellengeräten.
- Decken Sie niemals die Belüftungsöffnungen des Gerätes ab (z. B. mit Decken, Vorhänge, Zeitungen, etc.)
- Um die Belüftung des Gerätes nicht zu beeinträchtigen sollte es nicht in zu engen Kästen oder Regalen aufgestellt werden. Es sollte ein Abstand von mindestens 20 cm über dem Gerät und mindestens 5 cm rund um das Gerät eingehalten werden.
- Gegenstände, die mit Flüssigkeiten gefüllt sind (Trinkgläser, Blumenvasen, ...) dürfen nicht auf das Gerät gestellt werden.
- Stellen Sie keine brennenden Kerzen auf das Gerät und halten Sie es von offenem Feuer fern.

- Das Gerät sollte ausnahmslos in trockenen Räumen betrieben werden. Verwenden Sie das Gerät nicht neben Wasserquellen, z.B. Badewanne, Küchenspüle, Waschbecken usw.
- Das Gerät ist nicht geeignet für den Betrieb in tropischen Ländern mit hoher Luftfeuchtigkeit.
- Setzen Sie das Gerät keinem Schmutz oder Staub aus.
- Schützen Sie das Kabel. Das Kabel darf nicht getreten, gequetscht, zwischen zwei Gegenständen oder einer Türe eingeklemmt werden.
- Überprüfen Sie das Ladekabel von Zeit zu Zeit auf eventuelle Beschädigungen. Sollte das Ladekabel beschädigt sein, darf das Gerät nicht in Betrieb genommen werden, das Kabel muss durch ein neues ersetzt werden.
- Bei Gewitter oder längerem Nichtgebrauch, Gerät vom Stromnetz nehmen.
- Trennen Sie das Gerät vom Stromnetz ehe Sie eine Reinigung vornehmen. Verwenden Sie keine benzinhaltigen Reinigungsmittel, Verdüner oder Antistatik-Sprays. Verwenden Sie ein feuchtes Tuch zum Reinigen.
- Stecken Sie keine Nägel, Stifte oder andere Gegenstände in das Gitter des Lautsprechers oder in andere Geräteöffnungen.
- Sollten Sie Brandgeruch und/oder Rauchentwicklung bemerken, trennen Sie das Gerät von der Stromversorgung. Bringen Sie das Gerät zum Service bevor Sie es wieder benutzen.
- Verwenden Sie ausschließlich mitgeliefertes oder in der Anleitung empfohlenes Zubehör.

Kinder:

- Lassen Sie Kinder niemals unbeaufsichtigt elektrische Geräte benutzen oder damit spielen.
- Geben Sie Kindern vor Bedienung entsprechende Unterweisungen.
- Halten Sie auch die Verpackungsfolien von Kindern fern. Es besteht Erstickungsgefahr.

Gerät auspacken / Lieferumfang:

- Kontrollieren Sie nach dem Auspacken den Lieferumfang:
 - SB-TWS 200 BT Soundbox
 - Netzkabel
 - Fernbedienung
 - Bedienungsanleitung
- Prüfen Sie das Gerät auf Beschädigungen. Sollte das Gerät Beschädigungen aufweisen, nehmen Sie es nicht in Betrieb sondern wenden Sie sich umgehend an Ihren Fachhändler.
- Verpackungsmaterialien wie Plastiktüten oder Styroporsteine sind für Kinder gefährlich (Erstickungsgefahr). Halten Sie diese Teile daher von Kindern fern.
- Viele Verpackungsmaterialien werden einer Wiederverwertung zugeführt – achten Sie daher auf die richtige Entsorgung, Sie leisten dabei einen wichtigen Beitrag für den Umweltschutz.
- Transportsicherungen entfernen: Das Gerät und Teile im Inneren sind für den Transport entsprechend gesichert. Entfernen Sie alle Klebestreifen und Schutzfolien.
- Stellen Sie das Gerät auf eine stabile, erschütterungsfreie, ebene Oberfläche und halten Sie Abstand zu anderen Elektrogeräten.

Oberseite:

Fernbedienung, Rückseite:

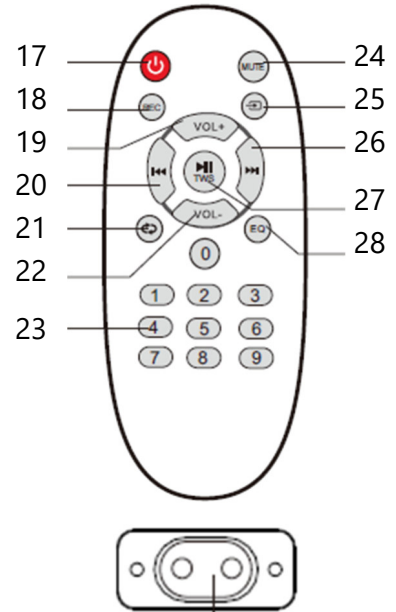
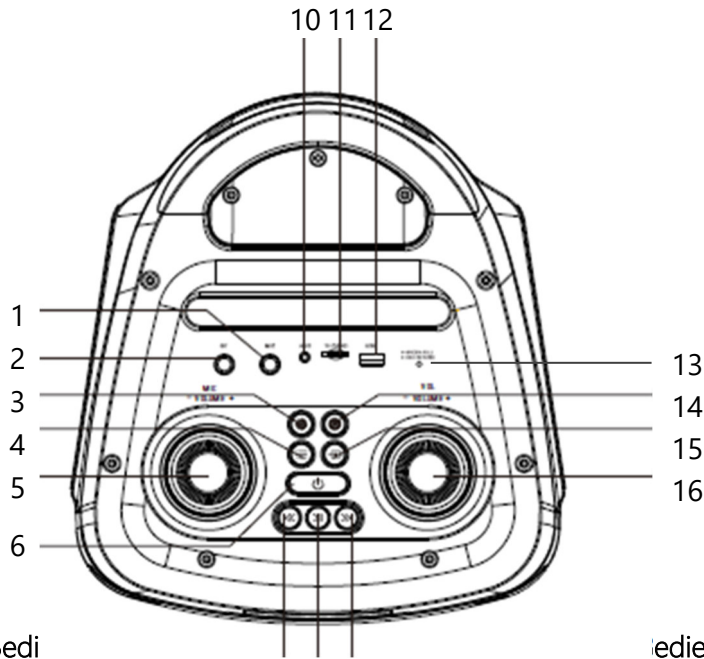

AC100-240V 50/60Hz

Bedi

- 1 Mikrofonanschluss
- 2 Instrumentenanschlussbuchse 6,5 mm (GT)
- 3 LED-Beleuchtung Wahlschalter
- 4 Menü-Taste
- 5 Mikrofon-Lautstärkenregler
- 6 Ein-/Ausschalter, Standby
- 7 Skip zurück (vorheriger Titel)
- 8 Wiedergabe-/Pause-Taste / TWS-Funktion
- 9 Skip vor (nächster Titel)
- 10 Audio-Eingangsbuchse AUX
- 11 Speicherkartenschlitz
- 12 USB-Schnittstelle
- 13 LED Ladeanzeige rot/grün
- 14 Aufnahmetaste
- 15 Funktionswahlschalter
- 16 Lautstärkenregler -/+ (Hauptlautstärke)

Bedienteile Fern

- 17
- 18 Stummschaltung MUTE
- 19 Aufnahmetaste REC
- 20 Funktionswahl Taste
- 21 Lautstärke +
- 22 Skip vor (nächster Titel) ►►
- 23 Skip zurück (vorheriger Titel) ◀◀
- 24 Wiedergabe-/Pause-Taste, TWS-Funktion ►◄
- 25 Wiederholtaste
- 26 Equalizer
- 27 Lautstärke -
- 28 Nummerntasten 0 - 9

Rückseite:

- 29 Anschlussbuchse Netzkabel

Akku / Akku aufladen:

Das Gerät ist mit einem wiederaufladbaren Li-Ion-Akku 7,4 V ausgestattet.

Laden Sie vor der ersten Inbetriebnahme den Akku komplett auf:

- Stecken Sie das mitgelieferte Netzkabel an die Anschlussbuchse auf der Rückseite des Gerätes und stecken Sie den Stecker an eine frei zugängliche, ordnungsgemäß installierte Haushaltssteckdose (100-240 V ~ 50/60 Hz). Sobald das Gerät mit dem Stromnetz verbunden ist, wird der eingebaute Akku geladen und die LED-Ladeanzeige leuchtet rot.
- Wenn die LED-Ladeanzeige grün leuchtet, ist der Akku voll geladen (nach ca. 5 Stunden) und das Gerät kann vom Stromnetz getrennt werden.

Beachten Sie:

- Um eine lange Lebensdauer des Akkus zu erreichen, sollte das Netzkabel nie länger als 10 Stunden mit dem Stromnetz verbunden sein.
- Wenn Sie das Gerät in Betrieb nehmen, nehmen Sie das Netzkabel immer ab.
- Mit komplett aufgeladenem Akku kann das Gerät bei 70% Lautstärke ca. 6 Stunden betrieben werden.
- Wenn der Akku schwach wird (Wiedergabe verzerrt oder rauscht) schalten Sie das Gerät aus und verbinden Sie das Gerät wieder mit dem Stromnetz, wie zuvor beschrieben wurde.
- Die Akku-Laufzeit variiert und hängt von den jeweiligen Betriebsbedingungen, wie z. B. Wahl der Funktion, Lautstärke, etc., ab.
- Wenn Sie das Gerät für lange Zeit nicht verwenden, sollte der Akku trotzdem von Zeit zu Zeit geladen werden, um die Funktionstüchtigkeit aufrecht zu erhalten.
- Wenn Sie das Gerät entsorgen, muss der Akku aus dem Gerät entfernt und separat an der dafür vorgesehenen Sammelstelle entsorgt werden. Batterien/ Akkus sind Sonderabfall und dürfen nicht in den Hausmüll gelangen.



Fernbedienung:

Batterien einlegen:

- Öffnen Sie das Batteriefach auf der Unterseite der Fernbedienung.
- Legen Sie die 2 mitgelieferten Batterie (AAA / 1,5 V) unter Beachtung der vorgegebenen Polarität in das Batteriefach ein.
- Schließen Sie das Batteriefach sorgfältig.

Sicherheitshinweise Batterien:

- Reinigen Sie bei Bedarf die Batterie- und Gerätekontakte vor dem Einlegen.
- Entfernen Sie verbrauchte Batterien rechtzeitig und umgehend aus dem Gerät! Erhöhte Auslaufgefahr!
- Sollte eine Batterie dennoch auslaufen, wischen Sie die ausgelaufene Flüssigkeit vorsichtig aus und legen Sie neue Batterien ein.
- Legen Sie immer Batterien der gleichen Marke und Type ein.

- Tauschen Sie immer beide Batterien gleichzeitig.
- Verwenden Sie nicht neue und alte Batterien gemeinsam.
- Legen Sie Batterien immer entsprechend der vorgegebenen Polarität ein, da ansonsten das Gerät beschädigt werden könnte.
- Setzen Sie Batterien niemals übermäßiger Wärme, wie z.B. durch Sonneneinstrahlung, Feuer oder dergleichen aus!
- Batterien niemals ins Feuer werfen. EXPLOSIONSGEFAHR!
- Tauchen Sie Batterien niemals in Wasser.
- Entfernen Sie Batterien bei längerer Nichtverwendung aus dem Gerät.
- Verbrauchte Batterien gehören nicht in den Hausmüll. Die Batterien müssen bei einer Sammelstelle für Altbatterien abgegeben werden.



Verwendung der Fernbedienung:

- Halten Sie die Fernbedienung in Richtung Gerät.
- Die Reichweite der Fernbedienung beträgt ca. 6 m.
- Der Funktionswinkel beträgt ca. 30°.
- Wird die Fernbedienung in der Nähe anderer Geräte, die Infrarotstrahlen erzeugen, verwendet, können diese die Funktion der Fernbedienung beeinträchtigen.



Energiesparmodus:

Das Gerät ist mit einer automatischen Abschalt-Funktion ausgestattet, um unnötigen Energieverbrauch zu vermeiden.

- Das Gerät schaltet auf Standby-Modus, wenn der Lautsprecher innerhalb von ca. 30 Minuten kein Signal empfängt. Nach weiteren 15 Minuten schaltet sich das Gerät komplett aus.
- Um den Betrieb wieder aufzunehmen, drücken Sie die Ein-/Ausschalttaste.

Diese Funktion ist mit einer EU-Norm geregelt und das Abschalten stellt keinen technischen Mangel dar!

Wenn das Gerät für längere Zeit nicht verwendet wird, sollte es komplett vom Netz getrennt werden, um Energie zu sparen.

Allgemeine Funktionen

Beachten Sie, dass manche Funktionen nur über die Bedientasten des Gerätes, manche nur über die Fernbedienung und manche auf beide Weisen gesteuert werden können.

Gerät ein-/ausschalten:

- Halten Sie die Ein-/Ausschalttaste mindestens 3 Sek. gedrückt, um das Gerät in Betrieb zu nehmen. „HI“ erscheint für kurze Zeit am Display und es ertönt ein akustisches Signal.
- Um das Gerät wieder auszuschalten, drücken Sie diese Taste wieder mindestens 3 Sek.
- „OFF“ erscheint für kurze Zeit am Display.

Standby:

Ein Ein-/Ausschalten des Gerätes auch mit der Fernbedienung funktioniert nur, wenn es nicht komplett ausgeschaltet wird, sondern auf Standby bleibt:

- Schalten Sie das Gerät, wie zuvor beschrieben ein.
- Drücken Sie die Ein-/Ausschalttaste des Gerätes oder der Fernbedienung kurz, um auf Standby zu schalten. Die Ein-/Ausschalttaste des Gerätes leuchtet rot.

Zum In-Betrieb-Nehmen des Gerätes drücken Sie die Ein-/Ausschalttaste des Gerätes oder der Fernbedienung wieder kurz.

Beachten Sie:

In Standby-Modus ist das kann der Akku nicht geladen werden.

In Standby-Modus hat das Gerät eine geringe Leistungsaufnahme.

Wenn Sie das Gerät längere Zeit nicht verwenden, schalten Sie es komplett aus.

Funktionswahl:

Beim Einschalten des Gerätes ist es automatisch in jener Funktion, in welchem Sie das Gerät ausgeschaltet haben. Um in eine andere Funktion zu wechseln, drücken Sie die Funktionswahltaste:

bLUE: Kabellose Wiedergabe über Bluetooth

LINE: Wiedergabe über ein externes Gerät mit Audio-Kabel 3,5 mm

USB: Wiedergabe von einem USB-Datenträger

CARD: Wiedergabe von einer Speicherkarte

Lautstärkenregler:

- Hauptlautstärke:

Die Hauptlautstärke wird über die Lautstärkenregler „VOL +/-“ geregelt. Anzeige am Display: V 00 – V 32:

Lautstärke erhöhen:

Drehen Sie den Lautstärkenregler am Gerät im Uhrzeigersinn, oder drücken Sie auf „VOL+“ der Fernbedienung;

Lautstärke reduzieren:

Drehen Sie den Lautstärkenregler am Gerät gegen den Uhrzeigersinn, oder drücken Sie auf „VOL-“, um die Lautstärke zu reduzieren.

- Mikrofonlautstärke:

Wenn Sie über die Mikrofon-Anschlussbuchse ein Mikrofon verbunden haben, können Sie die Lautstärke mit dem Mikrofon-Lautstärkenregler am Gerät „MIC VOLUME +/-“ regeln.

Ton:

Die folgenden Funktionen werden mit der Menü-Taste am Bedienfeld des Gerätes und dem Lautstärkenregler eingestellt:

Hochtöner (tr)

Bass (bA)

Mikrofon Hochtöner (nt)

Mikrofon Bass (nb)

Mikrofon-Echo (ECO)

Lautstärke Musikinstrumentenanschluss (Gt)

- Drücken Sie wiederholt die Menü-Taste, bis die Anzeige für die gewünschte Einstellung am Display erscheint.
- Drehen Sie den Lautstärkenregler und beachten Sie die Anzeige am Display.

MUTE / Stummschaltung:

Sie haben die Möglichkeit, den Ton kurzfristig stummzuschalten:

- Drücken Sie die Taste MUTE der Fernbedienung. Der Ton wird weggeschaltet, die Anzeige am Display blinkt.
- Drücken Sie diese Taste nochmals, um die den Ton wieder einzuschalten.

Equalizer / voreingestellte Klangbilder:

Das Gerät verfügt über 5 voreingestellte Klangbilder, die mit der Equalizer-Taste „EQ“ der Fernbedienung eingestellt werden können. Am Display erscheint jeweils eine der folgenden Anzeigen:

POP – ROC - JAZZ – CLAS – FLAT

LED-Lichteffekte:

Das Gerät verfügt über 8 verschiedene Effekte einer sich farblich ändernden LED-Beleuchtung (Lautsprecher). Diese kann mit dem LED-Beleuchtungs-Wahlschalter am Gerät eingestellt werden. Beachten Sie dabei die Anzeige am Display: LED 1 bis LED 7 bzw. OFF.

Bluetooth:

Beachten Sie:

- Es kann immer nur ein Abspielgerät verbunden werden.
- Aufgrund der unterschiedlichen Gerätehersteller, Modelle und Softwareversionen kann eine volle Funktionalität nicht für alle Bluetooth-Geräte gewährleistet werden.
- Um die Bluetooth-Funktion optimal nutzen zu können stellen Sie sicher, dass Sie alle Softwareupdates für Ihr Bluetooth-Gerät (z. B. Smartphone) durchgeführt haben und die neueste Version benutzen. Kontaktieren Sie für Fragen und weitere Informationen dazu Ihren Handyanbieter.

Bluetooth Musikübertragung:

- Vergewissern Sie sich, dass die Bluetooth Funktion bei Ihrem Mobiltelefon/Smartphone aktiviert und maximal 10 m vom Gerät entfernt ist.
- Schalten Sie das Gerät ein und wählen Sie die Bluetooth-Funktion. Es ertönt ein akustisches Signal und am Display blinkt „BLUE“.
- Suchen Sie mit Ihrem externen Geräte (Mobiltelefon/ Smartphone) ein neues Gerät. Das Gerät wird mit dem Namen „SB-TWS 200 BT“ angezeigt.
- Bestätigen Sie die Verbindung auf Ihrem Mobiltelefon/ Smartphone. Wurde die Bluetooth-Koppelung erfolgreich durchgeführt, ertönt ein akustisches Signal und die Bluetooth-Anzeige „BLUE“ am Display erscheint konstant.
- Starten Sie die Musikwiedergabe über Ihr externes Gerät.
- **Pause:**
Wollen Sie die Wiedergabe kurzfristig unterbrechen, drücken Sie die Wiedergabe-/Pause-Taste ►|| Zum Fortsetzen der Wiedergabe drücken Sie diese Taste nochmals.
- **Skip vor/zurück:**
Um den nächsten Titel auszuwählen, drücken Sie die Taste Skip vor ►►.
Um den vorherigen Titel auszuwählen, drücken Sie die Taste Skip zurück ◀◀.
- Um die Bluetooth-Verbindung zu beenden, wechseln Sie in eine andere Funktion oder beenden Sie die Bluetooth-Verbindung Ihres Mobiltelefons/Smartphones.
- Wenn Sie nach kurzer Zeit wieder in den Bluetooth-Modus zurückwechseln, wird automatisch wieder die Verbindung mit dem letzten Bluetooth-Gerät hergestellt.

TWS-Funktion (True Wireless Stereo):

Wenn Sie 2 Soundboxes SB-TWS 200 BT zur Verfügung haben, können Sie diese Funktion nutzen. Durch entsprechende Platzierung der beiden Geräte in einem maximalen Abstand von max. 10 m kann kabellos ein echter Stereo-Effekt erzielt werden. Das Bluetooth-Signal empfängt das Hauptgerät, welches wiederum das Signal an das zweite Gerät weiterleitet. So wird der Stereo-Empfang ganz kabellos ermöglicht.

- Schalten Sie beide Geräte ein und wählen Sie die Bluetooth-Funktion aus.
- Halten Sie die Wiedergabe-Taste ► || jenes Gerätes gedrückt, das das Hauptgerät sein soll (linker Stereo-Kanal).

- Das Hauptgerät verbindet sich automatisch mit dem zweiten Gerät (rechter Stereo-Kanal). Nach erfolgreicher Koppelung ertönt ein akustisches Signal.
- Nun wird die Bluetooth-Wiedergabe von beiden Geräte in Stereo übertragen.
Alle Einstellungen, die Sie über das Hauptgerät tätigen (z. B. Lautstärke), werden simultan vom Sekundärgerät übernommen.

Beachten Sie:

- Wenn die Koppelung der beiden Geräte nicht funktioniert hat, schalten Sie beide Geräte aus und versuchen Sie es erneut.
- Es können immer nur 2 Geräte der gleichen Type gekoppelt werden.

AUX IN:

Sie haben die Möglichkeit, ein externes Audiogerät über den Buchse „AUX“ anzuschließen.

Beachten Sie: Die Musikwiedergabefunktionen (Skip/Search, Pause, etc.) können nur über das externe Gerät gesteuert werden.

- Schalten Sie das Gerät ein und wählen Sie die Funktion „LINE“.
- Verwenden Sie ein 3,5 mm Audio-Kabel (nicht im Lieferumfang enthalten) und verbinden Sie Ihr externes Audio-Gerät (MP3-Player, CD-Player, Smartphone etc.) mit dem Audio-Eingang „AUX“.
- Bedienen Sie Ihr externes Gerät.
- Regeln Sie die Lautstärke über dem Lautstärkenregler.
- Um die Wiedergabe zu beenden, drücken Sie die Pause-Taste Ihres externen Gerätes und trennen Sie die Audio-Verbindung.

Beachten Sie:

Stellen Sie bei Lautstärke in AUX-Betrieb an Ihrem externen Gerät auf Maximum und regeln Sie die Wiedergabe-Lautstärke mit dem Lautstärkenregler dieses Gerätes um zu vermeiden, dass sich das Gerät bei zu niedrigem Empfangssignal ausschaltet (siehe „Energiesparmodus“).

Wiedergabe von USB-Datenträger oder Speicherkarte:

Dieses Gerät unterstützt Datenträger mit Daten in MP3-Format (max. 32 GB).

Schalten Sie das Gerät ein und wählen Sie die Funktion „USB“ oder „CARD“.

Stecken Sie einen USB-Datenträger an die USB-Schnittstelle oder stecken Sie die Speicherkarte in den Speicherkartenschlitz.

Die Wiedergabe beginnt automatisch. Am Display erscheint kurz die Titelnummer, dann die verstrichene Zeit des Titels.

Regeln Sie Lautstärke und Ton.

- PAUSE:

Sie können die Wiedergabe kurzfristig unterbrechen, wenn Sie die Wiedergabe-/Pausetaste ►|| drücken. „PAUS“ erscheint am Display. Zum Fortsetzen der Wiedergabe drücken Sie diese Taste nochmals

- SKIP/SEARCH vor/zurück:

Drücken Sie die Taste „⏮“ kurz, um den vorhergehenden Titels anzusteuern.

Drücken Sie die Taste „⏭“ kurz, um den nächsten Titels anzusteuern.

Drücken Sie die Taste „⏮“ lange, um eine vorliegende Passage innerhalb eines Titels anzusteuern.

Drücken Sie die Taste „⏭“ lange, um eine folgenden Passage innerhalb eines Titels anzusteuern.

- **REPEAT / Wiederholfunktion:**

Drücken Sie während der Wiedergabe die Wiederholtaste der Fernbedienung:

1 x kurz: ONE erscheint auf dem Display und der aktuelle Titel wird wiederholt abgespielt.

2 x kurz: ALL erscheint auf dem Display und alle Titel werden wiederholt abgespielt.

1 x lange: OFF erscheint auf dem Display. Die Repeat-Funktion ist wieder ausgeschaltet.

- **Zahlentasten:**

Mit den Zahlentasten können Sie Titel auch direkt auswählen.

STOPP:

Wollen Sie die Wiedergabe über USB-Datenträger beenden, drücken Sie die Wiedergabe-/ Pausetaste ▶|| und nehmen Sie den Datenträger ab.

Beachten Sie:

- Der Datenträger sollten nicht während der Wiedergabe abgenommen werden, dadurch könnten sie beschädigt werden.
- Um Interferenzen zu vermeiden, verwenden Sie keine Adapter, stecken Sie die Datenträger immer direkt an das Gerät.
- Formatieren Sie den USB-Speicher/die SD-Karte am Computer im FAT-Format (16 oder 32).
- Aufgrund der Vielzahl von unterschiedlichen Datenträger am Markt kann keine 100%ige Kompatibilität mit allen garantiert werden.

Mikrofon bzw. Instrumentenanschluss (MIC/GT):

Dieses Gerät bietet Ihnen die Möglichkeit einer Mikrofon- oder Instrumentenübertragung:

Mikrofon:

- Stecken Sie ein Mikrofon (nicht im Lieferumfang enthalten) an einen der Anschlüsse „MIC“.
- Schalten Sie das Mikrofon ein.
- Singen oder Sprechen Sie in das Mikrofon.
Durch das Anstecken des Mikrofons wird die Wiedergabe aus anderen Quellen nicht unterbrochen. So ist es möglich, dass Sie gleichzeitig zu einer Musikwiedergabe auch durch das Mikrofon singen oder sprechen = Karaokefunktion.
- Regeln Sie die Lautstärke und Ton der Musikübertragung und die Lautstärkenregler, wie oben beschrieben.
- Ist die Übertragung über das Mikrofon beendet, schalten Sie das Mikrofon wieder aus und stecken Sie es ab.

Instrument:

- Verbinden Sie ein Instrument mit einem Verbindungskabel mit einer 6,3 mm Klinke mit der Anschlussbuchse „GT“.

- Die Musik aus Ihrem Instrument wird über den Lautsprecher des Gerätes übertragen. Regeln Sie Lautstärke und Ton, wie zuvor beschrieben.

Aufnahme auf USB-Datenträger oder Speicherkarte:

Sie können Aufnahmen aus den Quellen Bluetooth, AUX, Mikrofon oder Instrument auf eine Speicherkarte oder einen USB-Stick vornehmen:

- Bedienen Sie das Gerät und starten Sie die gewünschte Wiedergabe, wie in den vorigen Absätzen beschrieben
- Sobald Sie die Aufnahme starten möchten, drücken Sie die Taste „REC“ der Fernbedienung. „RECO“ erscheint am Display.
- Wollen Sie die Aufnahme beenden, drücken Sie diese Taste nochmals.

Beachten Sie:

Auf Ihrem Datenträger wird ein eigener Ordner „RECORD“ angelegt.

Sollten die hier abgespeicherten Musikdaten nicht wiedergegeben werden können, müssen Sie aus dem Ordner herausgezogen werden (Aufbereitung der Daten auf Laptop).

Hilfreiche Hinweise

Sollte das Gerät nicht richtig funktionieren, könnten nachstehende Punkte zur Problemlösung hilfreich sein. Bitte kontrollieren Sie diese unbedingt, bevor Sie sich an eine Kundendienststelle wenden:

Kein Strom:

- Kontrollieren Sie, ob der Akku ausreichend geladen ist.
- Kontrollieren Sie die Funktionstüchtigkeit des Ladekabels.
- Kontrollieren Sie Steckdose und Sicherung, falls das Gerät mit dem Stromnetz verbunden ist.

Gerät reagiert auf keine Eingaben oder Displayanzeige funktioniert nicht:

- Aufgrund äußerer elektromagnetischer Einflüsse kann es sein, dass der eingebaute Mikroprozessor nicht mehr richtig funktioniert. Stecken Sie das Gerät aus, warten Sie einige Minuten und stecken Sie es wieder ein.

Kein Ton:

- Lautstärke ist zu niedrig eingestellt – drehen Sie Lautstärkenregler im Uhrzeigersinn.
- In USB Funktion: Kontrollieren Sie, ob die Musiktitel im notwendigen Format auf dem Datenträger abgespeichert sind (MP3, max. 32 GB).
- Kontrollieren Sie, ob die Stummschaltung aktiviert wurde.

Verzerrte Wiedergabe oder Hintergrundgeräusche:

- Lautstärke ist zu laut – reduzieren Sie die Lautstärke;

- Wiedergabequelle ist schlecht/kaputt – verwenden Sie eine andere.
- Ist ein Mikrofon angesteckt, das nicht verwendet wird? Stecken Sie es ggf. ab.
- Werden Störungen durch andere, zu nahe platzierte Geräte verursacht? Entfernen Sie diese Geräte.

Keine Wiedergabe von USB/Speicherkarte:

- Kontrollieren Sie, ob der USB-Datenträger/die Speicherkarte sorgfältig eingesteckt wurde oder ev. defekt ist.
- Kontrollieren Sie, ob die Musikdateien im richtigen Format abgespeichert wurden (MP3, max. 32 GB). DRM-Dateien können nicht gelesen werden.
- Möglicherweise ist die Lesegeschwindigkeit des Datenträgers zu niedrig. Probieren Sie einen anderen.

Bluetooth-Verbindung kann nicht hergestellt werden:

- Kontrollieren Sie die Bluetooth-Funktion Ihres externen Gerätes:
- Ist Ihr externes Gerät „sichtbar“ gemacht?
- Verfügt Ihr externes Gerät über die aktuelle Bluetooth-Version?
- Haben Sie die Funktion Bluetooth ausgewählt?
- Vergewissern Sie sich, dass zuvor kein anderes, externes Bluetooth-Gerät gekoppelt wurde, und dieses noch verbunden ist.
- Verringern Sie die Distanz zwischen den Geräten.
- Lösen Sie die Bluetooth-Verbindung und starten Sie die Koppelung erneut.

Wartung und Pflege

- Trennen Sie das Gerät vom Stromnetz.
- Reinigen Sie das Gehäuse von Zeit zu Zeit mit einem eventuell leicht angefeuchteten, weichen Tuch.
- Verwenden Sie auf keinen Fall scharfe, alkohol- oder benzinhaltige Reinigungsmittel oder Verdünnungen.
- Verwenden Sie keine scheuernden Reinigungsutensilien.



STROMSCHALGGEFahr:

Tauchen Sie das Gerät und das Netzkabel mit Stecker niemals in Wasser oder andere Flüssigkeiten.

Falls Sie das Gerät für längere Zeit nicht verwenden, verpacken Sie es im Originalkarton, und bewahren Sie es an einem kühlen, staubfreien Platz auf.

Technische Daten

Stromversorgung	AC 110-240V / 50 ~ 50/60 Hz
Eingebaute, aufladbare Batterie	Li-Ion 5000 mAh, 7,4 V
Wattstundenbewertung:	37 Wh (nach UN 38.3)
Ladedauer:	ca. 5 Stunden
Wiedergabezeit:	ca. 6 Std, bei 70 % Lautstärke
Frequenzbereich:	60Hz – 16 kHz
Signal-Rauschabstand:	> 70dB
Ausgangsleistung:	max 20 W x 2 RMS 400 W p.m.p.o.
Bluetooth:	Version 5.0 + DER
Senderfrequenz:	2402 – 2480 MHz
Senderleistung:	0 dBm Reichweite: ca. 10 m
USB / SD	MP3 Format, maximal 32 GB
Umgebungstemperatur:	0°C ~ 40°C
Geräteabmessung (BxHxT):	26,9 x 62,6 x 29 cm
Gewicht netto:	ca. 6.5 kg

Im Aus-Zustand hat das Gerät eine Leistungsaufnahme von < 0,001 W.

Im Standby-Zustand hat das Gerät eine Leistungsaufnahme von < 0,5 W.

* Tippfehler, Design-, technische Änderungen vorbehalten!



Hinweise zum Umweltschutz



Dieses Produkt darf am Ende seiner Lebensdauer nicht über den normalen Haushaltsabfall entsorgt werden, sondern muss an einem Sammelpunkt für das Recycling von elektrischen und elektronischen Geräten abgegeben werden. Das Symbol auf dem Produkt, in der Gebrauchsanleitung oder auf der Verpackung weist darauf hin.

Die Werkstoffe sind gemäß ihrer Kennzeichnung wieder verwertbar. Mit der Wiederverwendung, der stofflichen Verwertung oder anderen Formen der Verwertung von Altgeräten, leisten Sie einen wichtigen Beitrag zum Schutze unserer Umwelt.



Wiederaufladbare Batterien müssen bei der Entsorgung aus dem Gerät entnommen und separat fachgerecht entsorgt werden. Dies macht es notwendig, das Gehäuse des Gerätes zu öffnen. Wenden Sie sich dazu an qualifiziertes Fachpersonal.

Die Werkstoffe sind gemäß ihrer Kennzeichnung wieder verwertbar. Mit der Wiederverwendung, der stofflichen Verwertung oder anderen Formen der Verwertung von Altgeräten, leisten Sie einen wichtigen Beitrag zum Schutze unserer Umwelt.

Fragen Sie bei Ihrer Gemeindeverwaltung nach der zuständigen Entsorgungsstelle.

Wir, Hersteller /Importeur

We, the manufacturer / importer

Silva-Schneider Handelsges.m.b.H.

Karolingerstraße 1

5020 Salzburg / Austria

office@silva-schneider.at

erklären in alleiniger Verantwortung, dass
das folgende Produkt die Anforderungen der
angeführten EU-Richtlinie(n) erfüllt:

declare under our sole responsibility that
the following product meets the requirements
of the following EC-Directive(s):

Geräteart:

Type of product:

Soundbox

Handelsmarke und Modell (Serie):

Trademark and model (series):

mobile beat by Silva Schneider SB-TWS 200 BT

Richtlinien (Directives)		
Dokument-Nr. (Document No.)	Titel (Title)	
2014/53/EU	RE-Richtlinie / RE-directive	
(EU) 2015/863	RoHS-Richtlinie / RoHS-Directive	
Normen (Standards)		
2014/53/EU Artikel (Article) 3.1a	Safety / Health Standards (LVD)	EN 50663: 2017 EN IEC 62368-1: 2020 + A11: 2020 EN 62479: 2010
2014/53/EU Artikel (Article) 3.1b	EMV Standards	ETSI EN301 489-1 V2.2.3 (2019-11) ETSI EN301 489-17: V3.2.4 (2020-09)
2014/53/EU Artikel (Article) 3.2	Funk Standards	ETSI EN 300 328 V2.2.2. (2019-07)

Hersteller / Importeur

Manufacturer / Importer

SILVA SCHNEIDER
Handelsgesellschaft m.b.H.
Karolingerstraße 1
5020 Salzburg, Tel.: 0662/251 300

(Unterschrift des Bevollmächtigten)

(signature of authorised person)

Leopold Schwarz / Prokurist

Datum

Date

12. 07. 2024

Gewährleistung / Garantie

Neben der gesetzlichen Gewährleistung gewähren wir auf dieses Gerät 24 Monate Garantie, gerechnet ab Ausstellungsdatum der Rechnung bzw. des Lieferscheines. Innerhalb dieser Garantiezeit werden bei Vorlage der Rechnung bzw. des Lieferscheines alle auftretenden Herstellungs- und/oder Materialfehler kostenlos durch Instandsetzung und/oder Austausch der defekten Teile, bzw. (nach unserer Wahl) durch Umtausch in einen gleichwertigen, einwandfreien Artikel reguliert. Voraussetzung für eine derartige Garantieleistung ist, dass das Gerät sachgemäß behandelt und gepflegt wurde. Über unsere Garantieleistungen hinausgehende Ansprüche sind ausgeschlossen. Die Garantie schließt im berechtigten Fall nur die Reparatur des Gerätes ein. Weitergehende Ansprüche sowie eine Haftung für eventuelle Folgeschäden sind grundsätzlich ausgeschlossen. Keine Garantie kann übernommen werden für Teile, die einer natürlichen Abnutzung unterliegen bzw. bei Schäden, die auf Stoß, fehlerhafte Bedienung, Einwirkung von Feuchtigkeit oder durch andere äußere Einwirkungen oder auch auf Eingriff nicht autorisierter Dritter zurückzuführen sind. Im Garantiefall ist das Gerät mit Rechnung oder Lieferschein, bei Ihrem Fachhändler zu reklamieren.



Silva-Schneider Handelsges.m.b.H.
Karolingerstraße 1
A-5020 Salzburg
office@silva-schneider.at

Gewährleistung:

Die Gewährleistung ist ausdrücklich im Gesetz festgelegt und betrifft nur Mängel, die zum Zeitpunkt der Übergabe der Waren bestanden haben. Der Anspruch richtet sich immer gegen den Vertragspartner (Händler), der die Behebung des Mangels kostenlos (für den Konsumenten) durchführen beziehungsweise veranlassen muss.

Garantie:

Die Garantie ist eine freiwillige, vertragliche Zusage des Herstellers (Generalimporteurs), für die es weder inhaltliche noch formale Mindestanforderungen gibt. Viele Garantien umfassen aber nur einen Teil der Kosten, die bei Mängelbehebung entstehen, dafür gelten sie aber in der Regel für alle Mängel, die innerhalb einer bestimmten Frist auftreten.

-  For safety reasons, the housing of the device may only be removed by a qualified technician. There are no controls inside.
-  Repairs may only be carried out by qualified electricians. Improper repairs can pose significant risks and cause damage to the device. The housing of the device must not be opened - RISK OF ELECTRIC SHOCK!
- When plugging or unplugging the device, never pull on the cable – this may cause damage to the cable.
- Never touch the device or the cable with wet or damp hands.
- Place the device on a stable, vibration-free, flat surface.
- The device must not be exposed to excessive heat or direct sunlight and must not be placed directly next to devices or radiators that generate radiation.
- The device must not be used in extreme cold.
- Operate the device as far away as possible from other receivers, amplifiers, PCs, TVs and microwaves.
- Never cover the ventilation openings of the device (e.g. with blankets, curtains, newspapers, etc.)
- To avoid impairing the ventilation of the device, do not install it in cramped boxes or shelves. A clearance of at least 20 cm above the device and at least 5 cm around the device should be maintained.
- Objects filled with liquids (drinking glasses, flower vases, etc.) must not be placed on the device.
- Do not place burning candles on the device and keep it away from open flames.

- The device should only be operated in dry rooms. Do not use the device near water sources, e.g. bathtub, kitchen sink, washbasin, etc.
- The device is not suitable for use in tropical countries with high humidity.
- Do not expose the device to dirt or dust.
- Protect the cable. The cable must not be stepped on, crushed, or trapped between two objects or a door.
- Check the charging cable from time to time for any damage. If the charging cable is damaged, the device must not be used and the cable must be replaced with a new one.
- In the event of a thunderstorm or if the device is not in use for a long period of time, unplug it from the power supply.
- Disconnect the device from the power supply before cleaning. Do not use cleaning agents containing petrol, thinner or anti-static sprays. Use a damp cloth for cleaning.
- Do not push nails, pins or other objects into the speaker grille or any other openings in the device.
- If you notice a burning smell and/or smoke, unplug the device from the power supply. Take the device in for service before using it again.
- Only use accessories supplied or recommended in the instructions.

Children:

- Never let children use or play with electrical devices unsupervised.
- Give children appropriate instructions before operating the appliance.
- Also keep the packaging foil away from children. There is a risk of suffocation .

Unpacking the device / Scope of delivery:

- After unpacking, check the delivery contents:
 - SB-TWS 200 BT Soundbox
 - Power cable
 - remote control
 - operation manual
- Check the device for damage. If the device is damaged, do not use it and contact your dealer immediately.
- Packaging materials such as plastic bags or polystyrene parts are dangerous for children (risk of suffocation). Therefore, keep these parts away from children.
- Many packaging materials are recycled – so make sure they are disposed of correctly, as you are making an important contribution to protecting the environment.
- Remove transport safety devices: The device and its internal parts are appropriately secured for transport. Remove all adhesive strips and protective films.
- Place the device on a stable, vibration-free, level surface and keep it away from other electrical devices.

Top:

Remote control, Back:

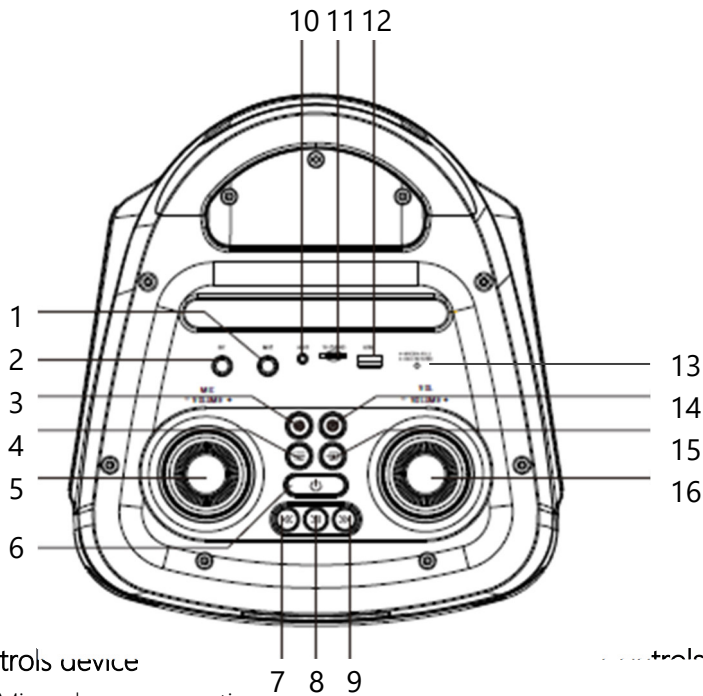

Controls device

- 1 Microphone connection socket 6.5 mm (MIC)
- 2 Instrument connection socket 6.5 mm (GT)
- 3 LED lighting selector switch
- 4 Menu button
- 5 Microphone volume control
- 6 On/off switch, standby
- 7 Skip back (previous title)
- 8 Play/Pause button / TWS function
- 9 Skip forward (next title)
- 10 Audio input jack AUX
- 11 Memory card slot
- 12 USB interface
- 13 LED charging indicator red/green
- 14 Record button
- 15 Function selector switch
- 16 Volume control -/+ (master volume)

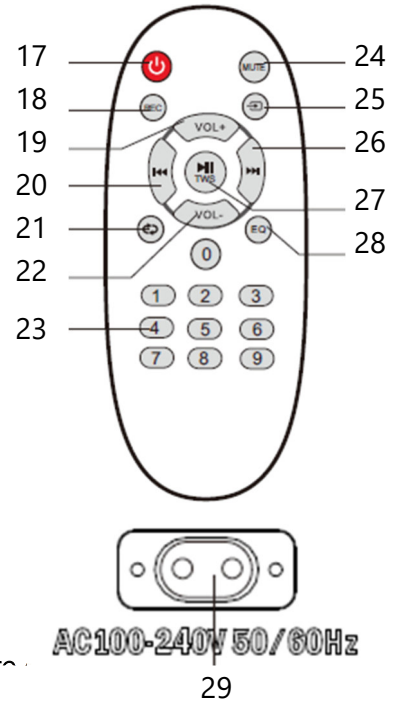

Controls Remote

- 17 On/Off switch, Standby
 - 18 Mute MUTE
 - 19 REC button
 - 20 Function selection button
 - 21 Volume +
 - 22 Skip forward (next track) ►►
 - 23 Skip back (previous track) ◀◀
 - 24 Play/Pause button, TWS function ►||
 - 25 Repeat button
 - 26 Equalizer
 - 27 Volume -
 - 28 Number Crimes 0 - 9
- Back:**
- 29 Power cable connection socket

AC100-240V 50/60Hz

Battery / Battery charging:

The device is equipped with a rechargeable Li-Ion battery 7.4 V.

Before using the device for the first time, fully charge the battery:

- Plug the supplied power cable into the connection socket on the back of the device and insert the plug into a freely accessible, properly installed household socket (100-240 V ~ 50/60 Hz). As soon as the device is connected to the power supply, the built-in battery is charged and the LED charging indicator lights up red.
- When the LED charging indicator lights up green, the battery is fully charged (after approx. 5 hours) and the device can be disconnected from the power supply.

Please note:

- To ensure a long battery life, the power cable should never be connected to the power supply for longer than 10 hours.
- Always unplug the power cord when operating the device.
- With a fully charged battery, the device can operate for about 6 hours at 70% volume.
- If the battery becomes low (playback is distorted or noisy), switch the device off and reconnect the device to the power supply as described previously.
- Battery life varies and depends on operating conditions such as function selection, volume, etc.
- If you do not use the device for a long period of time, the battery should still be charged from time to time to maintain functionality.
- If you dispose of the device, the battery must be removed from the device and disposed of separately at the designated collection point. Batteries are hazardous waste and must not be disposed of in household waste.



Remote control:

Inserting batteries:

- Open the battery compartment on the bottom of the remote control.
- Insert the 2 supplied batteries (AAA / 1.5 V) into the battery compartment, observing the specified polarity.
- Close the battery compartment carefully.

Safety instructions for batteries:

- If necessary, clean the battery and device contacts before inserting.
- Remove used batteries from the device promptly and immediately! Increased risk of leakage!
- If a battery does leak, carefully wipe out the spilled liquid and insert new batteries.
- Always insert batteries of the same brand and type.
- Always replace both batteries at the same time.
- Do not use new and old batteries together.
- Always insert batteries according to the specified polarity, otherwise the device may be damaged.

- Never expose batteries to excessive heat, such as sunlight, fire or the like!
- Never throw batteries into fire. RISK OF EXPLOSION!
- Never immerse batteries in water.
- Remove batteries from the device if it is not going to be used for a long period of time.
- Used batteries do not belong in household waste. The batteries must be handed in to a collection point for old batteries.



Using the remote control:

- Point the remote control towards the device.
- The range of the remote control is approx. 6 m.
- The operating angle is approximately 30°.
- If the remote control is used near other devices that generate infrared rays, these may affect the function of the remote control.



Power saving mode:

The device is equipped with an automatic switch-off function to avoid unnecessary energy consumption.

- The device switches to standby mode if the speaker does not receive a signal within approximately 30 minutes. After another 15 minutes, the device switches off completely.
- To resume operation, press the power button.

This function is regulated by an EU standard and switching it off does not represent a technical defect!

If the device is not used for a long period of time, it should be completely disconnected from the power supply to save energy.

General Features

Please note that some functions can only be controlled using the device's control buttons, some only using the remote control, and some both ways.

Turn device on/off:

- Press and hold the on/off button for at least 3 seconds to switch the device on. "HI" appears briefly on the display and an acoustic signal sounds.
- To turn the device off again, press this button again for at least 3 seconds.
- "OFF" appears on the display for a short time.

Stand-by:

Turning the device on/off using the remote control only works if it is not switched off completely but remains on standby:

- Switch on the device as described previously.
- Briefly press the power button on the device or the remote control to switch to standby. The power button on the device lights up red.
- To switch the device on, briefly press the on/off button on the device or the remote control.

Please note:

In standby mode the battery cannot be charged.

In standby mode the device has low power consumption.

If you do not use the device for a long period of time, switch it off completely.

Function selection:

When you switch on the device, it automatically switches to the function in which you switched the device off. To switch to another function, press the function selection button:

bLUE: Wireless playback via Bluetooth

LINE: Playback via an external device with 3.5 mm audio cable

USB: Playback from a USB storage device

CARD: Playback from a memory card

Volume control:

- Main volume:

The main volume is controlled using the volume controls "VOL -/+ ". Display: V 00 – V 32:

Increase volume:

Turn the volume control on the device clockwise or press "VOL+" on the remote control;

Reduce volume:

Turn the volume control on the device counterclockwise or press "VOL-" to reduce the volume.

- **Microphone volume:**

If you have connected a microphone via the microphone connection socket, you can adjust the volume using the microphone volume control on the device "MIC VOLUME -/+".

Volume:

The following functions are set using the menu button on the device's control panel and the volume control:

- Tweeter (tr)
- Bass (bA)
- Microphone tweeter (nt)
- Microphone Bass (nb)
- Microphone Echo (ECO)
- Volume musical instrument connection (Gt)

- Press the Menu button repeatedly until the display for the desired setting appears on the screen.
- Turn the volume control and observe the display.

MUTE / Mute:

You have the option to mute the sound temporarily:

- Press the MUTE button on the remote control. The sound is switched off and the display flashes.
- Press this button again to turn the sound back on.

Equalizer / preset sound images:

The device has 5 preset sound patterns that can be adjusted using the equalizer button "EQ" on the remote control. One of the following displays appears on the display:

POP - ROC - JAZZ - CLAS - FLAT

LED lighting effects:

The device has 8 different effects of color-changing LED lighting (speaker). This can be set using the LED lighting selector switch on the device.

Please note the display: LED 1 to LED 7 or OFF.

Bluetooth-compatible:

Please note:

- Only one playback device can be connected at a time.
- Due to the different device manufacturers, models and software versions, full functionality cannot be guaranteed for all Bluetooth devices.
- To make the most of the Bluetooth function, make sure that you have updated all software for your Bluetooth device (e.g. smartphone) and are using the latest version. If you have any questions or require further information, please contact your mobile phone provider.

Bluetooth music transmission:

- Make sure that the Bluetooth function is activated on your mobile phone/smartphone and that it is no more than 10 m away from the device.
- Turn on the device and select the Bluetooth function. You will hear an acoustic signal and "BLUE" will flash on the display.
- Search for a new device using your external device (mobile phone/smartphone). The device will be displayed with the name "SB-TWS 200 BT".
- Confirm the connection on your mobile phone/smartphone. If the Bluetooth pairing was successful, an acoustic signal will sound and the Bluetooth display "BLUE" will appear constantly on the screen.
- Start music playback via your external device.
- **Break:**
If you want to pause playback for a moment, press the Play/Pause button ►||. To resume playback, press this button again.
- **Skip forward/back:**
To select the next track, press the Skip Forward button ►►.
To select the previous track, press the Skip Back button ◀◀.
- To end the Bluetooth connection, switch to another function or end the Bluetooth connection on your mobile phone/smartphone.
- If you switch back to Bluetooth mode after a short time, the connection to the last Bluetooth device will be automatically re-established.

TWS (True Wireless Stereo) function:

If you have 2 Soundboxes SB-TWS 200 BT available, you can use this function. By placing the two devices at a maximum distance of 10 m, a real stereo effect can be achieved wirelessly. The Bluetooth signal is received by the main device, which in turn forwards the signal to the second device. This enables stereo reception completely wirelessly.

- Turn on both devices and select the Bluetooth function.
- Press and hold the play button ► || of the device that you want to be the main device (left stereo channel).

- The main device automatically connects to the second device (right stereo channel). An acoustic signal sounds after successful pairing.
- Now the Bluetooth playback from both devices is transmitted in stereo.
- All settings you make on the main device (e.g. volume) are adopted simultaneously by the secondary device.

Please note:

- If pairing the two devices did not work, turn off both devices and try again.
- Only two devices of the same type can be paired at a time.

AUX-IN:

You have the option of connecting an external audio device via the "AUX" jack.

Please note: The music playback functions (skip/search, pause, etc.) can only be controlled via the external device.

- Turn on the device and select the "LINE" function.
- Use a 3.5 mm audio cable (not included) and connect your external audio device (MP3 player, CD player, smartphone, etc.) to the "AUX" audio input.
- Operate your external device.
- Adjust the volume using the volume control.
- To stop playback, press the pause button on your external device and disconnect the audio connection .

Please note:

When in AUX mode, set the volume on your external device to maximum and adjust the playback volume with the volume control on this device to prevent the device from switching off if the reception signal is too low (see "Energy saving mode").

Playback from USB storage device or memory card:

This device supports storage media with data in MP3 format (max. 32 GB).

Turn on the device and select the "USB" or "CARD" function.

Insert a USB storage device into the USB port or insert the memory card into the memory card slot.

Playback starts automatically. The track number appears briefly on the display, then the elapsed time of the track.

Adjust volume and tone.

- BREAK:

You can temporarily pause playback by pressing the Play/Pause button ►||. "PAUS" appears on the display. To resume playback, press this button again

- SKIP/SEARCH forward/back:

press the "◀◀" button to go to the previous track.

press the "▶▶" button to go to the next track.

Press and hold the "◀◀" button to navigate to a specific passage within a track.

Press and hold the "▶▶" button to go to the next passage within a track.

- REPEAT / repeat function:

Press the repeat button on the remote control during playback:

1 x short: ONE appears on the display and the current track is played repeatedly.

2 x short: ALL appears on the display and all tracks are played repeatedly.

1 x long: OFF appears on the display. The repeat function is switched off again.

- **Number keys:**

You can also select titles directly using the number keys.

STOP:

If you want to stop playback via USB storage device, press the play/pause button ►|| and remove the storage device.

Please note:

- The data carrier should not be removed during playback as this could damage it.
- To avoid interference, do not use adapters, always plug the data storage device directly into the device.
- Format the USB memory/SD card on the computer in FAT format (16 or 32).
- Due to the large number of different data storage devices on the market, 100% compatibility with all of them cannot be guaranteed.

Microphone or instrument connection (MIC/GT):

This device offers you the possibility of microphone or instrument transmission:

Microphone:

- Plug a microphone (not included) into one of the "MIC" ports.
- Turn on the microphone.
- Sing or speak into the microphone.

Plugging in the microphone does not interrupt playback from other sources. This means you can sing or speak into the microphone at the same time as music is playing = karaoke function.

- Adjust the volume and tone of the music stream and the volume controls as described above.
- When the transmission via the microphone has finished, switch the microphone off again and unplug it.

Instrument:

- Connect an instrument to the "GT" connector socket using a connection cable with a 6.3 mm jack.
- The music from your instrument is transmitted through the device's loudspeaker. Adjust the volume and tone as described above.

Recording to USB storage device or memory card:

You can record from Bluetooth, AUX, microphone or instrument sources to a memory card or USB stick:

- Operate the device and start the desired playback as described in the previous paragraphs
- As soon as you want to start recording, press the "REC" button on the remote control. "RECO" appears on the display.
- If you want to stop recording, press this button again.

Please note:

A separate folder called "RECORD" will be created on your data storage device.

If the music data stored here cannot be played, it must be removed from the folder (processing of the data on a laptop).

Helpful hints

If the device is not working properly, the following points may help to solve the problem. Please make sure to check these before contacting a customer service center:

No electricity:

- Check that the battery is sufficiently charged.
- Check that the charging cable is working properly.
- Check the socket and fuse if the device is connected to the power supply.

Device does not respond to any inputs or display does not work:

- Due to external electromagnetic influences, the built-in microprocessor may no longer function properly. Unplug the device, wait a few minutes and plug it back in again.

No sound:

- Volume is set too low – turn the volume control clockwise.
- In USB function: Check whether the music tracks are stored in the required format on the data storage device (MP3, max. 32 GB).
- Check if the mute function is activated.

Distorted playback or background noise:

- Volume is too loud – reduce the volume;
- Playback source is bad/broken – use another one.
- Is there a microphone plugged in that is not being used? Unplug it if necessary.

- Is interference caused by other devices placed too close? Remove these devices.

No playback from USB/memory card:

- Check whether the USB storage device/memory card has been inserted correctly or whether it is defective.
- Check that the music files are saved in the correct format (MP3, max. 32 GB). DRM files cannot be read.
- The reading speed of the disk may be too slow. Try another one.

Bluetooth connection cannot be established:

- Check the Bluetooth function of your external device:
- Is your external device made "visible"?
- Does your external device have the latest Bluetooth version?
- Have you selected the Bluetooth function?
- Make sure that no other external Bluetooth device has been paired previously and is still connected.
- Reduce the distance between the devices.
- Disconnect the Bluetooth connection and start the pairing again.

Maintenance and Care

- Disconnect the device from the power supply.
- Clean the housing from time to time with a soft, possibly slightly damp cloth.
- Never use harsh cleaning agents or thinners that contain alcohol or petrol.
- Do not use abrasive cleaning utensils.



RISK OF ELECTRIC SHOCK:

Never immerse the device or the power cord with plug in water or other liquids.

If you do not use the device for a long period of time, pack it in the original box and store it in a cool, dust-free place.

Technical data

Power supply	AC 110-240V / 50 ~ 50/60 Hz
Built-in rechargeable battery	Li-Ion 5000 mAh, 7.4 V
Watt hour rating:	37 Wh (according to UN 38.3)
Charging time:	approx. 5 hours
Playback time:	approx. 6 hours, at 70% volume
Frequency range:	60Hz – 16 kHz
Signal-to-noise ratio:	> 70dB
Output power:	max 20 W x 2 RMS 400 W pmpo
Bluetooth:	Version 5.0 + THE
Transmitter frequency:	2402 – 2480 MHz
Transmitter power:	0 dBm
	Range: approx. 10 m
USB / SD	MP3 format, maximum 32 GB
Ambient temperature:	0°C ~ 40°C
Device dimensions (WxHxD):	26.9 x 62.6 x 29 cm
Net weight:	approx. 6.5 kg



In the off state, the device has a power consumption of < 0.001 W.

In standby mode, the device has a power consumption of < 0.5 W.

* Typographical errors, design and technical changes reserved!

Notes on environmental protection



At the end of its working life, this product must not be disposed of with normal household waste. Instead, it must be handed over to a collection point for the recycling of electrical and electronic equipment. This is indicated by the symbol on the product, in the instructions for use or on the packaging.

The materials are recyclable according to their labeling. By reusing, recycling or other forms of recycling old devices, you are making an important contribution to protecting our environment.



When disposing of rechargeable batteries, they must be removed from the device and disposed of separately and properly. This requires opening the device's casing. Please contact qualified personnel for this.

The materials are recyclable according to their labeling. By reusing, recycling or other forms of recycling old devices, you are making an important contribution to protecting our environment.

Ask your local authority for the responsible disposal facility.

Warranty / Guarantee

In addition to the statutory warranty, we grant a 24-month warranty on this device, calculated from the date of issue of the invoice or delivery bill. Within this warranty period, all manufacturing and/or material defects will be repaired and/or replaced free of charge, or (at our discretion) exchanged for an item of equal value and in perfect condition, on presentation of the invoice or delivery bill. The prerequisite for such a guarantee is that the appliance has been handled and maintained properly. Claims beyond our warranty services are excluded. In justified cases, the guarantee only covers the repair of the appliance. Further claims and liability for any consequential damage are excluded. No guarantee can be given for parts that are subject to natural wear and tear or for damage caused by impact, incorrect operation, exposure to moisture or other external influences or by intervention by unauthorized third parties. In the event of a warranty claim, the appliance must be returned to your specialist dealer together with the invoice or delivery bill.

Silva-Schneider Handelsges.m.b.H.

Karolingerstraße 1

A-5020 Salzburg

office@silva-schneider.at



Warranty:

The warranty is expressly stipulated by law and only applies to defects that existed at the time the goods were handed over. The claim is always directed against the contractual partner (dealer), who must remedy the defect free of charge (for the consumer) or arrange for it to be remedied.

Guarantee:

The guarantee is a voluntary, contractual promise by the manufacturer (general importer) for which there are no minimum requirements in terms of content or form. However, many warranties only cover part of the costs incurred in remedying defects, but they usually apply to all defects that occur within a certain period.

bezpečnostní instrukce

-  Z bezpečnostních důvodů smí kryt přístroje odstranit pouze odborník. Uvnitř nejsou žádné ovládací prvky.
-  Opravy mohou provádět pouze kvalifikovaní elektrikáři. Neodborné opravy mohou představovat značná rizika a vést k poškození zařízení. Kryt přístroje se nesmí otevírat
- NEBEZPEČÍ ÚRAZU ELEKTRICKÝM PROUDEM!
- Při zapojování nebo odpojování zařízení nikdy netahejte za kabel
- mohlo by dojít k poškození kabelu.
- Nikdy se nedotýkejte zařízení nebo kabelu mokřýma nebo vlhkýma rukama.
- Umístěte zařízení na stabilní rovný povrch bez vibrací.
- Zařízení nesmí být vystaveno nadměrnému teplu nebo přímému slunečnímu záření nebo umístěno přímo vedle zařízení produkujících záření a radiátorů.
- Zařízení se nesmí používat v extrémních mrazech.
- Provozujte zařízení co nejdále od ostatních přijímačů, zesilovačů, PC, TV a mikrovlnných zařízení.
- Nikdy nezakrývejte ventilační otvory přístroje (např. příkrývkami, závěsy, novinami atd.)
- Aby nedošlo ke zhoršení ventilace zařízení, nemělo by být umístěno v příliš úzkých krabicích nebo policích. Nad zařízením by měla být vzdálenost alespoň 20 cm a kolem zařízení alespoň 5 cm.
- Na zařízení se nesmí pokládat předměty naplněné tekutinami (nápojové sklenice, vázy s květinami atd.).
- Na zařízení nepokládejte hořící svíčky a udržujte jej mimo dosah otevřeného ohně.

- Zařízení by mělo být provozováno pouze v suchých místnostech. Zařízení nepoužívejte v blízkosti zdrojů vody, např. vany, kuchyňského dřezu, umyvadla atd.
- Zařízení není vhodné pro provoz v tropických zemích s vysokou vlhkostí.
- Nevystavujte zařízení nečistotám nebo prachu.
- Chraňte kabel. Kabel se nesmí šlapat, mačkat nebo zachytit mezi dva předměty nebo dveře.
- Čas od času zkontrolujte nabíjecí kabel, zda není poškozen. Pokud je nabíjecí kabel poškozen, zařízení se nesmí používat a kabel musí být vyměněn za nový.
- V případě bouřky nebo pokud zařízení delší dobu nepoužíváte, odpojte zařízení od napájení.
- Před čištěním odpojte zařízení od napájení. Nepoužívejte čisticí prostředky, ředidla nebo antistatické spreje s obsahem benzínu. K čištění použijte vlhký hadřík.
- Nevkládejte hřebíky, špendlíky nebo jiné předměty do mřížky reproduktoru nebo jiných otvorů zařízení.
- Pokud zaznamenáte zápach spáleniny a/nebo kouř, odpojte zařízení od napájení. Před dalším použitím přineste zařízení do servisu.
- Používejte pouze příslušenství dodané nebo doporučené v návodu.

Děti:

- Nikdy nedovolte dětem používat nebo si hrát s elektrickými zařízeními bez dozoru.
- Před použitím dejte dětem příslušné pokyny.
- Obalové fólie také uchovávejte mimo dosah dětí. Hrozí nebezpečí udušení .

Vybalte zařízení / rozsah dodávky:

- Po vybalení zkontrolujte rozsah dodávky:
 - Zvuková skříň SB-TWS 200 BT
 - Napájecí kabel
 - dálkové ovládání
 - návod k použití
- Zkontrolujte, zda není zařízení poškozeno. Pokud je přístroj poškozen, nepoužívejte jej, ale ihned kontaktujte svého specializovaného prodejce.
- Obalové materiály jako plastové sáčky nebo díly z polystyrenu jsou pro děti nebezpečné (nebezpečí udušení). Uchovávejte proto tyto části mimo dosah dětí.
- Mnoho obalových materiálů je recyklováno – proto se ujistěte, že je správně zlikvidujete, významně přispíváte k ochraně životního prostředí.
- Odstraňte přepravní pojistky: Zařízení a součásti uvnitř jsou náležitě zajištěny pro přepravu. Odstraňte všechny lepicí pásy a ochranné fólie.
- Umístěte zařízení na stabilní rovný povrch bez vibrací a udržujte vzdálenost od ostatních elektrických zařízení.

Horní:

dálkové ovládání, zadní strana:

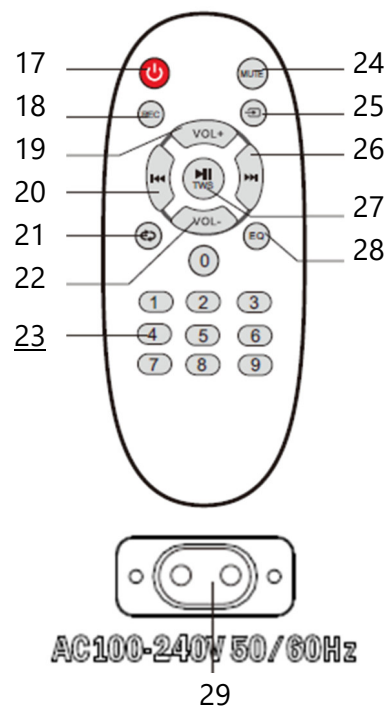
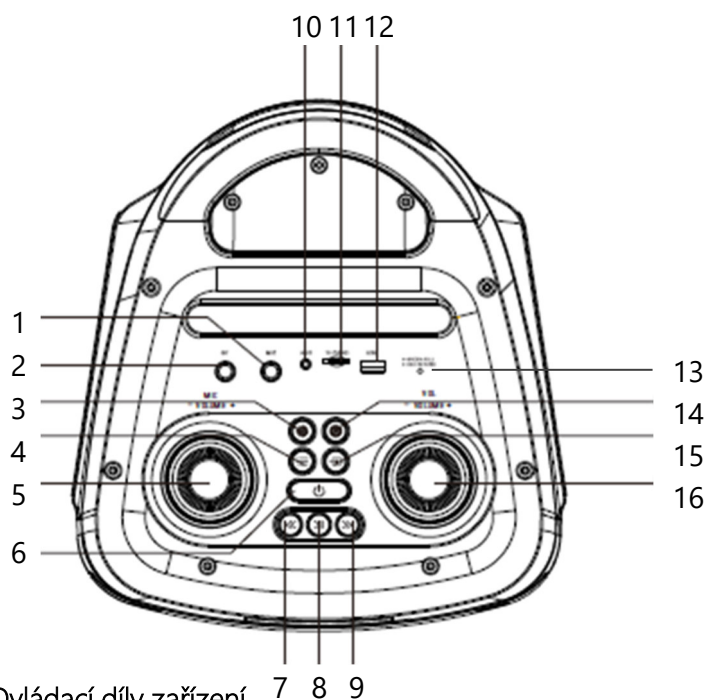

Ovládací díly zařízení

- 1 Konektor pro připojení mikrofonu 6,5 mm (MIC)
- 2 Zásuvka pro připojení přístroje 6,5 mm (GT)
- 3 Přepínač LED osvětlení
- 4 Tlačítko nabídky
- 5 Ovládání hlasitosti mikrofonu
- 6 Vypínač, pohotovostní režim
- 7 Přejít zpět (předchozí skladba)
- 8 Tlačítko Play/Pause/funkce TWS
- 9 Přeskočit vpřed (další skladba)
- 10 Vstupní audio konektor AUX
- 11 Slot pro paměťovou kartu
- 12 rozhraní USB
- 13 LED indikátor nabíjení červená/zelená
- 14 Tlačítko nahrávání
- 15 Přepínač funkcí
- 16 Ovládání hlasitosti -/+ (hlavní hlasitost)

- 17 vypínač, pohotovostní režim
- 18 Ztlumit MUTE
- 19 Tlačítko REC
- 20 Tlačítko pro výběr funkcí
- 21 Svazek +
- 22 Přeskočit vpřed (další skladba)▶▶
- 23 Přeskočit zpět (předchozí skladba)◀◀
- 24 tlačítko přehrávání/pauza, funkce TWS ▶||
- 25 tlačítko opakování
- 26 ekvalizérů
- 27 Svazek -
- 28 číslo aktů 0-9

Zadní:

- 29 Zásuvka pro připojení napájecího kabelu

Dobíjení baterie/baterie:

Zařízení je vybaveno dobíjecí Li-ion baterií 7,4 V.

Před prvním použitím plně nabijte baterii:

- Zapojte přiložený napájecí kabel do zásuvky na zadní straně zařízení a zástrčku zasuněte do volně přístupné, řádně instalované domácí zásuvky (100-240 V ~ 50/60 Hz). Jakmile je zařízení připojeno k elektrické síti, vestavěná baterie se nabije a LED indikátor nabíjení se rozsvítí červeně.
- Pokud se LED indikátor nabíjení rozsvítí zeleně, je baterie plně nabitá (cca po 5 hodinách) a zařízení lze odpojit od napájení.

Poznámka:

- Aby byla zajištěna dlouhá životnost baterie, napájecí kabel by nikdy neměl být připojen k napájecímu zdroji déle než 10 hodin.
- Při používání zařízení vždy odpojte napájecí kabel.
- S plně nabitou baterií lze zařízení provozovat cca 6 hodin při 70% hlasitosti.
- Pokud se baterie vybijí (přehřívání je zkrácené nebo hlučné), vypněte zařízení a znovu jej připojte k elektrické zásuvce, jak bylo popsáno výše.
- Životnost baterie se liší a závisí na příslušných provozních podmínkách, jako jsou: B. Volba funkce, hlasitosti atd.
- Pokud zařízení delší dobu nepoužíváte, pro zachování funkčnosti je třeba baterii stále čas od času nabít.
- Při likvidaci zařízení je třeba z něj vyjmout baterii a zlikvidovat ji odděleně na určeném sběrném místě. Baterie/nabíjecí baterie jsou nebezpečný odpad a nesmí se likvidovat s domovním odpadem.



Dálkové ovládání:

Vložte baterie:

- Otevřete přihrádku na baterie na spodní straně dálkového ovladače.
- Vložte 2 přiložené baterie (AAA / 1,5 V) do přihrádky na baterie, dbejte na správnou polaritu.
- Pečlivě zavřete přihrádku na baterie.

Bezpečnostní pokyny pro baterie:

- V případě potřeby před vložením očistěte kontakty baterie a zařízení.
- Použité baterie vyjměte z přístroje včas a okamžitě! Zvýšené riziko úniku!
- Pokud baterie vyteče, opatrně vytečenou tekutinu setřete a vložte nové baterie.
- Vždy vkládejte baterie stejné značky a typu.
- Vždy vyměňujte obě baterie současně.
- Nepoužívejte společně nové a staré baterie.
- Baterie vkládejte vždy se správnou polaritou, jinak by mohlo dojít k poškození zařízení.
- Nikdy nevystavujte baterie nadměrnému teplu, například slunečnímu záření, ohni a podobně!
- Nikdy nevhazujte baterie do ohně. NEBEZPEČÍ VÝBUCHU!

- Nikdy neponořujte baterie do vody.
- Pokud zařízení delší dobu nepoužíváte, vyjměte z něj baterie.
- Použité baterie se nesmí vyhazovat do domovního odpadu. Baterie je nutné odevzdat na sběrném místě použitých baterií.



Pomocí dálkového ovládání:

- Namiřte dálkový ovladač na zařízení.
- Dosah dálkového ovladače je cca 6m.
- Funkční úhel je cca 30°.
- Pokud je dálkový ovladač používán v blízkosti jiných zařízení, která generují infračervené paprsky, mohou mít vliv na funkčnost dálkového ovladače.



Úsporný režim:

Zařízení je vybaveno funkcí automatického vypnutí, aby nedocházelo ke zbytečné spotřebě energie.

- Zařízení se přepne do pohotovostního režimu, pokud reproduktor během přibližně 30 minut nepřijme signál. Po dalších 15 minutách se zařízení úplně vypne.
- Chcete-li obnovit provoz, stiskněte tlačítko napájení.

Tato funkce je regulována normou EU a její vypnutí nepředstavuje technickou závadu!

Pokud se zařízení nebude delší dobu používat, mělo by být zcela odpojeno, aby se šetřila energie.

Upozorňujeme, že některé funkce lze ovládat pouze pomocí ovládacích tlačítek zařízení, některé pouze pomocí dálkového ovladače a některé oběma způsoby.

Zapnutí/vypnutí zařízení:

- Stisknutím a podržením tlačítka zapnutí/vypnutí po dobu alespoň 3 sekund spustíte zařízení. Na displeji se krátce zobrazí „HI“ a zazní zvukový signál.
- Chcete-li zařízení znovu vypnout, stiskněte toto tlačítko znovu po dobu alespoň 3 sekund.
- Na displeji se krátce zobrazí „OFF“.

Pohotovostní:

Zapnutí/vypnutí zařízení pomocí dálkového ovladače funguje pouze tehdy, pokud není zcela vypnuto, ale zůstává v pohotovostním režimu:

- Zapněte zařízení, jak bylo popsáno výše.
- Krátkým stisknutím tlačítka zapnutí/vypnutí na zařízení nebo dálkovém ovladači přepnete do pohotovostního režimu. Tlačítko zapnutí/vypnutí zařízení svítí červeně.
- Pro uvedení zařízení do provozu znovu krátce stiskněte tlačítko on/off na zařízení nebo na dálkovém ovladači.

Poznámka:

V pohotovostním režimu nelze baterii nabíjet.

V pohotovostním režimu má zařízení nízkou spotřebu energie.

Pokud nebudete zařízení delší dobu používat, zcela jej vypněte.

Volba funkce:

Po zapnutí se zařízení automaticky přepne na stejnou funkci, jako když jste jej vypnuli. Chcete-li přepnout na jinou funkci, stiskněte tlačítko pro výběr funkce:

MODRÁ : Bezdrátové přehrávání přes Bluetooth

LINE: Přehrávání prostřednictvím externího zařízení s 3,5 mm audio kabelem

USB: Přehrávání z paměťového zařízení USB

CARD: Přehrávání z paměťové karty

Ovládání hlasitosti:

- Hlavní hlasitost:

Hlavní hlasitost se ovládá pomocí ovladačů hlasitosti „VOL -/+“. Indikace na displeji: V 00 – V 32:

Zvýšit hlasitost:

Otočte ovladačem hlasitosti na zařízení ve směru hodinových ručiček nebo stiskněte „VOL+“ na dálkovém ovladači;

Snížit hlasitost:

Otočte ovladačem hlasitosti na zařízení proti směru hodinových ručiček nebo stiskněte „VOL-“ pro snížení hlasitosti.

- Hlasitost mikrofonu:

Pokud jste připojili mikrofon přes konektor pro připojení mikrofonu, můžete hlasitost ovládat pomocí ovladače hlasitosti mikrofonu na zařízení „MIC VOLUME -/+“.

Hlasitost:

Následující funkce se nastavují pomocí tlačítka nabídky na ovládacím panelu zařízení a ovládání hlasitosti:

výškový reproduktor (tr)

Basy (bA)

mikrofon tweeter (nt)

Basový mikrofon (nb)

Echo mikrofonu (ECO)

Připojení hlasitosti hudebního nástroje (Gt)

- Opakovaně stiskněte tlačítko nabídky, dokud se na displeji nezobrazí zobrazení požadovaného nastavení.
- Otočte regulátorem hlasitosti a sledujte hlášení na displeji.

MUTE / ztlumení:

Máte možnost dočasně ztlumit zvuk:

- Stiskněte tlačítko MUTE na dálkovém ovladači. Zvuk se vypne a displej bliká.
- Dalším stisknutím tohoto tlačítka zvuk znovu zapnete.

Ekvalizér / přednastavené zvukové obrázky:

Zařízení má 5 přednastavených zvuků, které lze upravit pomocí tlačítka ekvalizéru „EQ“ na dálkovém ovladači. Na displeji se zobrazí jedno z následujících hlášení:

POP - ROC - JAZZ - CLAS - FLAT

LED světelné efekty:

Zařízení má 8 různých efektů barevně měnícího LED osvětlení (reproduktory). To lze nastavit pomocí přepínače LED osvětlení na zařízení.

Všimněte si prosím indikace na displeji: LED 1 až LED 7 nebo OFF.

Bluetooth:**Poznámka:**

- Najednou lze připojit pouze jedno přehrávací zařízení.
- Vzhledem k různým výrobcům zařízení, modelům a verzím softwaru nelze u všech zařízení Bluetooth zaručit plnou funkčnost.
- Pro optimální využití funkce Bluetooth se ujistěte, že jste provedli všechny aktualizace softwaru pro vaše zařízení Bluetooth (např. smartphone) a používáte nejnovější verzi. V případě dotazů a dalších informací kontaktujte svého mobilního operátora.

Bluetooth přenos hudby :

- Ujistěte se, že je na vašem mobilním telefonu/smartphonu aktivována funkce Bluetooth a že se nenachází dále než 10 m od zařízení.
- Zapněte zařízení a vyberte funkci Bluetooth. Zazní akustický signál a na displeji bliká „BLUE“.
- Vyhledejte nové zařízení pomocí svého externího zařízení (mobilního telefonu/smartphonu). Zařízení se zobrazí s názvem „SB-TWS 200 BT“.
- Potvrďte připojení na svém mobilním telefonu/smartphonu. Pokud bylo párování Bluetooth úspěšně dokončeno, zazní akustický signál a na displeji se trvale zobrazí indikátor Bluetooth „BLUE“.
- Spustíte přehrávání hudby z externího zařízení.
- **Přestávka:**
Chcete-li přehrávání krátce přerušit, stiskněte tlačítko přehrávání/pozastavení ►|| Chcete-li obnovit přehrávání, stiskněte toto tlačítko znovu.
- **Přeskočit dopředu/dozadu:**
Chcete-li vybrat další skladbu, stiskněte tlačítko Přeskočit vpřed ►►.
Chcete-li vybrat předchozí skladbu, stiskněte tlačítko Přeskočit zpět ◄◄.
- Chcete-li ukončit připojení Bluetooth, přepněte na jinou funkci nebo ukončete připojení Bluetooth na svém mobilním telefonu/smartphonu.
- Pokud po krátké době přepnete zpět do režimu Bluetooth, automaticky se obnoví připojení k poslednímu zařízení Bluetooth.

Funkce TWS (True Wireless Stereo):

Pokud máte k dispozici 2 zvukové boxy SB-TWS 200 BT, můžete tuto funkci použít. Vhodným umístěním obou zařízení do maximální vzdálenosti 10 m lze bezdrátově dosáhnout skutečného stereo efektu. Signál Bluetooth je přijímán hlavním zařízením, které dále předává signál druhému zařízení. To umožňuje stereo příjem zcela bezdrátově.

- Zapněte obě zařízení a vyberte funkci Bluetooth.
- Stiskněte a podržte tlačítko přehrávání ► || na zařízení, které má být hlavním zařízením (levý stereo kanál).

- Hlavní zařízení se automaticky připojí k druhému zařízení (pravý stereo kanál). Po úspěšném párování zazní akustický signál.
- Přehrávání Bluetooth z obou zařízení bude nyní přenášeno stereo.
- Všechna nastavení, která provedete na hlavním zařízení (např. hlasitost), jsou současně převzata sekundárním zařízením.

Poznámka:

- Pokud párování dvou zařízení nefungovalo, vypněte obě zařízení a zkuste to znovu.
- Spárovat lze pouze 2 zařízení stejného typu.

AUX IN:

Máte možnost připojit externí audio zařízení přes zdířku „AUX“.

Poznámka: Funkce přehrávání hudby (Přeskočit/Vyhledat, Pozastavit atd.) lze ovládat pouze prostřednictvím externího zařízení.

- Zapněte zařízení a vyberte funkci „LINE“.
- Použijte 3,5 mm audio kabel (není součástí dodávky) a připojte externí audio zařízení (MP3 přehrávač, CD přehrávač, smartphone atd.) do audio vstupu „AUX“.
- Ovládejte své externí zařízení.
- Upravte hlasitost pomocí ovladače hlasitosti.
- Chcete-li přehrávání zastavit, stiskněte tlačítko pauzy na externím zařízení a odpojte audio připojení .

Poznámka:

V režimu AUX nastavte hlasitost na vašem externím zařízení na maximum a regulujte hlasitost přehrávání pomocí ovladače hlasitosti na tomto zařízení, abyste zabránili vypnutí zařízení, pokud je signál příjmu příliš slabý (viz „Režim úspory energie“).

Přehrávání z paměťového zařízení USB nebo paměťové karty:

Toto zařízení podporuje média obsahující data ve formátu MP3 (max. 32 GB).

Zapněte zařízení a vyberte funkci „USB“ nebo „KARTA“.

Vložte paměťové zařízení USB do rozhraní USB nebo vložte paměťovou kartu do slotu pro paměťovou kartu.

Přehrávání se spustí automaticky. Na displeji se krátce zobrazí číslo skladby a poté uplynulý čas skladby.

Upravte hlasitost a tón.

- PŘESTÁVKA:

Přehrávání můžete dočasně pozastavit stisknutím tlačítka přehrávání/pozastavení ►|||. Na displeji se zobrazí „PAUS“. Chcete-li obnovit přehrávání, stiskněte toto tlačítko znovu

- PŘESKOČIT/HLEDAT vpřed/zpět:

stisknutím tlačítka “ ◀ ” přejdete na předchozí skladbu.

stiskněte ▶▶tlačítko “ ” pro přechod na další skladbu.

stisknutím ◀◀tlačítka “ ” vyberete aktuální pasáž v rámci titulu.

stisknutím ▶▶tlačítka “ ” se přesunete na následující pasáž ve stopě.

- Funkce REPEAT / opakování:

Během přehrávání stiskněte tlačítko opakování na dálkovém ovladači:

1 x krátký: Na displeji se zobrazí ONE a aktuální skladba se opakovaně přehrává.

2 x krátký: Na displeji se zobrazí ALL a všechny skladby se budou opakovaně přehrávat.

1 x dlouhý: Na displeji se objeví OFF. Funkce opakování se opět vypne.

- **Číselné klávesy:**

Tituly můžete také vybrat přímo pomocí číselných tlačítek.

STOP:

Chcete-li zastavit přehrávání prostřednictvím paměťového zařízení USB, stiskněte tlačítko přehrávání/pozastavení ►||a vyjměte disk.

Poznámka:

- Datový nosič by se neměl během přehrávání vyjímat, mohlo by dojít k jeho poškození.
- Abyste předešli rušení, nepoužívejte adaptéry a vždy zapojte datové nosiče přímo do zařízení.
- Naformátujte USB paměť/SD kartu v počítači ve formátu FAT (16 nebo 32).
- Vzhledem k velkému množství různých datových nosičů na trhu nelze zaručit 100% kompatibilitu se všemi.

Připojení mikrofonu nebo nástroje (MIC/GT):

Toto zařízení vám nabízí možnost přenosu mikrofonu nebo nástroje:

Mikrofon:

- Zapojte mikrofon (není součástí dodávky) do jednoho z „MIC“ portů.
- Zapněte mikrofon.
- Zpívejte nebo mluvejte do mikrofonu.

Připojení mikrofonu nepřerušuje přehrávání z jiných zdrojů. Díky tomu můžete zpívat nebo mluvit přes mikrofon současně s přehráváním hudby = funkce karaoke.

- Nastavte hlasitost a tón hudebního vysílání a ovladače hlasitosti, jak je popsáno výše.
- Po ukončení přenosu přes mikrofon mikrofon opět vypněte a odpojte.

Nástroj:

- Připojte nástroj propojovacím kabelem s 6,3 mm jackem do připojovací zdířky „GT“.
- Hudba z vašeho nástroje se přenáší přes reproduktor zařízení. Nastavte hlasitost a tón, jak je popsáno výše.

Nahrávání na paměťové zařízení USB nebo paměťovou kartu:

Můžete nahrávat z Bluetooth, AUX, mikrofonu nebo zdrojů nástrojů na paměťovou kartu nebo USB klíčenku:

- Ovládejte zařízení a spusťte požadované přehrávání, jak je popsáno v předchozích odstavcích

- Jakmile budete chtít zahájit nahrávání, stiskněte tlačítko „REC“ na dálkovém ovladači. Na displeji se zobrazí „RECO“.
- Pokud chcete nahrávání zastavit, stiskněte toto tlačítko znovu.

Poznámka:

Na vašem datovém nosiči se vytvoří samostatná složka „RECORD“.

Pokud zde uložená hudební data nelze přehrát, je nutné je ze složky odstranit (příprava dat na notebooku).

Užitečné rady

Pokud zařízení nefunguje správně, mohou vám při řešení problému pomoci následující body. Než se obrátíte na centrum zákaznických služeb, nezapomeňte zkontrolovat tyto položky:

Zadna elektrina:

- Zkontrolujte, zda je baterie dostatečně nabitá.
- Zkontrolujte funkčnost nabíjecího kabelu.
- Zkontrolujte zásuvku a pojistku, pokud je zařízení připojeno k síti.

Zařízení nereaguje na žádný vstup nebo displej nefunguje:

- Vlivem vnějších elektromagnetických vlivů již nemusí vestavěný mikroprocesor správně fungovat. Odpojte zařízení, počkejte několik minut a znovu jej zapojte.

Žádný zvuk:

- Hlasitost je nastavena příliš nízko - otočte ovladačem hlasitosti po směru hodinových ručiček.
- Ve funkci USB: Zkontrolujte, zda jsou hudební skladby uloženy na datovém nosiči v požadovaném formátu (MP3, max. 32 GB).
- Zkontrolujte, zda bylo ztlumení aktivováno.

Zkreslené přehrávání nebo šum na pozadí:

- Hlasitost je příliš vysoká – snižte hlasitost;
- Zdroj přehrávání je špatný/přerušovaný – použijte jiný.
- Je zapojený mikrofon, který se nepoužívá? V případě potřeby jej odpojte.
- Je rušení způsobeno jinými zařízeními umístěnými příliš blízko? Odstraňte tato zařízení.

Žádné přehrávání z USB/paměťové karty:

- Zkontrolujte, zda byl datový nosič USB/paměťová karta vložena opatrně nebo zda není vadná.
- Zkontrolujte, zda byly hudební soubory uloženy ve správném formátu (MP3, max. 32 GB). Soubory DRM nelze číst.
- Rychlost čtení disku může být příliš nízká. Zkuste jiný.

Připojení Bluetooth nelze navázat:

- Zkontrolujte funkci Bluetooth vašeho externího zařízení:
- Je vaše externí zařízení „viditelné“?
- Má vaše externí zařízení nejnovější verzi Bluetooth?

- Zvolili jste funkci Bluetooth?
- Ujistěte se, že žádné jiné externí zařízení Bluetooth nebylo dříve spárováno a že je stále připojeno.
- Snižte vzdálenost mezi zařízeními.
- Odpojte připojení Bluetooth a spusťte znovu párování.

Údržba a péče

- Odpojte zařízení od napájení.
- Čas od času čistěte kryt mírně navlhčeným měkkým hadříkem.
- V žádném případě nepoužívejte drsné čisticí prostředky nebo ředidla, která obsahují alkohol nebo benzín.
- Nepoužívejte abrazivní čisticí nástroje.



RIZIKO ÚRAZU ELEKTRICKÝM PROUDEM:

Nikdy neponořujte zařízení a napájecí kabel se zástrčkou do vody nebo jiných kapalin. Pokud zařízení nebudete delší dobu používat, zabalte jej do originální krabice a uložte na chladném bezprašném místě.

Technická data

Napájení	AC 110-240V / 50 ~ 50/60 Hz
Vestavěná dobíjecí	Li-Ion 5000mAh 7,4V baterie
Jmenovitý výkon:	37 Wh (podle UN 38,3)
Doba nabíjení:	cca 5 hodin
Doba přehrávání:	cca 6 hodin při 70% hlasitosti
Frekvenční rozsah:	60Hz - 16kHz
Odstup signálu od šumu:	>70dB
Výstupní výkon:	max 20W x 2 RMS 400 Wpmo .
Bluetooth:	Verze 5.0 + DER
Frekvence vysílače:	2402 - 2480 MHz
Výkon vysílače: 0 dBm	
	Dosah: cca 10 m
USB / SD	MP3, maximálně 32 GB
Okolní teplota:	0°C ~ 40°C
Rozměry zařízení (ŠxVxH):	26,9 x 62,6 x 29 cm
Čistá hmotnost:	cca 6,5 kg

Ve vypnutém stavu má zařízení spotřebu energie < 0,001 W.

V pohotovostním režimu má zařízení spotřebu energie < 0,5 W.

* Typografické chyby, design a technické změny vyhrazeny!



Informace o ochraně životního prostředí



Na konci své životnosti nesmí být tento výrobek likvidován s běžným domovním odpadem, ale musí být odevzdán na sběrné místo pro recyklaci elektrických a elektronických zařízení. Označuje to symbol na výrobku, v návodu k použití nebo na obalu.

Materiály jsou recyklovatelné podle jejich označení. Opětovným použitím, recyklací nebo jinými formami recyklace starých zařízení významně přispíváte k ochraně našeho životního prostředí.



Nabíjecí baterie musí být při likvidaci vyjmuty ze zařízení a zlikvidovány odděleně a správně. To vyžaduje otevření krytu zařízení. K tomu se obraťte na kvalifikovaný odborný personál.

Materiály jsou recyklovatelné podle jejich označení. Opětovným použitím, recyklací nebo jinými formami recyklace starých zařízení významně přispíváte k ochraně našeho životního prostředí.

Zeptejte se svého místního úřadu na odpovědné místo pro likvidaci.

Záruka / Garantie

Vedle zákonné záruky poskytujeme na toto zařízení 24 měsíců záruky, počítané od data vystavení faktury nebo dodacího listu. Během této záruční doby budou při předložení faktury nebo dodacího listu všechny výrobní a/nebo materiálové vady bezplatně odstraněny opravou a/nebo výměnou vadných dílů, případně (dle našeho uvážení) výměnou za rovnocenný, bezchybný výrobek. Podmínkou pro takovou záruční službu je, že zařízení bylo správně používáno a udržováno. Jakékoliv další nároky nad rámec našich záručních služeb jsou vyloučeny. Záruka zahrnuje v oprávněném případě pouze opravu zařízení. Další nároky, stejně jako odpovědnost za případné následné škody, jsou zásadně vyloučeny. Na díly, které podléhají přirozenému opotřebení, nebo na škody způsobené nárazem, nesprávným použitím, působením vlhkosti nebo jinými vnějšími vlivy, stejně jako na zásah neoprávněných osob, nelze poskytnout záruku. V případě reklamace musí být zařízení s fakturou nebo dodacím listem reklamováno u vašeho specializovaného prodejce.

Silva-Schneider Handelsges.m.b.H.

Karolingerstraße 1

A-5020 Salzburg



office@silva-schneider.at

Záruka:

Záruka je výslovně stanovena zákonem a vztahuje se pouze na vady, které existovaly v době předání zboží. Nárok je vždy vznesen vůči smluvnímu partnerovi (prodejci), který musí provést nebo zajistit bezplatné odstranění vady (pro spotřebitele).

Garantie:

Garantie je dobrovolný, smluvní závazek výrobce (generálního dovozce), pro který neexistují žádné obsahové ani formální minimální požadavky. Mnoho záruk však pokrývá pouze část nákladů, které vzniknou při odstraňování vad, ale obecně platí pro všechny vady, které se vyskytnou během určitého období.

-  Iz sigurnosnih razloga, kućište uređaja smije ukloniti samo stručnjak. Unutra nema kontrola.
-  Popravke smiju obavljati samo kvalificirani električari. Neodgovarajući popravci mogu predstavljati značajne rizike i rezultirati oštećenjem uređaja. Kućište uređaja se ne smije otvarati - **OPASNOST OD STRUJNOG UDARA!**
- Kada uključujete ili isključujete uređaj, nikada ne povlačite kabel - to može oštetiti kabel.
- Nikada ne dirajte uređaj ili kabel mokrim ili vlažnim rukama.
- Postavite uređaj na stabilnu, ravnu površinu bez vibracija.
- Uređaj se ne smije izlagati prekomjernoj toplini ili izravnoj sunčevoj svjetlosti ili postavljati neposredno uz uređaje koji proizvode zračenje i radijatore.
- Uređaj se ne smije koristiti na velikoj hladnoći.
- Upravlajte uređajem što je dalje moguće od drugih prijemnika, pojačala, računala, TV-a i mikrovalnih uređaja.
- Nikada ne prekrivajte ventilacijske otvore uređaja (npr. dekama, zavjesama, novinama itd.)
- Kako se ne bi narušila ventilacija uređaja, ne smije se stavljati u preuske kutije ili police. Iznad uređaja mora postojati razmak od najmanje 20 cm, a oko uređaja najmanje 5 cm.
- Na uređaj se ne smiju stavljati predmeti napunjeni tekućinom (čaše, vaze s cvijećem itd.).
- Ne stavljajte zapaljene svijeće na uređaj i držite ga dalje od otvorenog plamena.
- Uređaj treba raditi samo u suhim prostorijama. Nemojte koristiti uređaj u blizini izvora vode, npr. kade, sudopera, umivaonika itd.

- Uređaj nije prikladan za rad u tropskim zemljama s visokom vlagom.
- Ne izlažite uređaj prljavštini ili prašini.
- Zaštitite kabel. Kabel se ne smije gaziti, gnječiti ili zaglaviti između dva predmeta ili vrata.
- S vremena na vrijeme provjerite ima li oštećenja na kabelu za punjenje. Ako je kabel za punjenje oštećen, uređaj se ne smije koristiti i kabel se mora zamijeniti novim.
- U slučaju grmljavinskog nevremena ili ako se ne koristi dulje vrijeme, isključite uređaj iz napajanja.
- Isključite uređaj iz napajanja prije čišćenja. Nemojte koristiti sredstva za čišćenje, razrjeđivače ili antistatičke sprejeve koji sadrže benzin. Za čišćenje koristite vlažnu krpu.
- Nemojte umetati čavle, igle ili druge predmete u rešetku zvučnika ili druge otvore uređaja.
- Ako osjetite miris paljevine i/ili dim, isključite uređaj iz napajanja. Odnosite uređaj na servis prije ponovne uporabe.
- Koristite samo pribor isporučen ili preporučeno u uputama.

djeca:

- Nikada nemojte dopustiti djeci da koriste ili se igraju s električnim uređajima bez nadzora.
- Dajte djeci odgovarajuće upute prije rada.
- Također držite folije za pakiranje podalje od djece. Postoji opasnost od gušenja .

Raspakirajte uređaj / opseg isporuke:

- Nakon raspakiranja provjerite opseg isporuke:
 - SB-TWS 200 BT zvučna kutija
 - Kabel za napajanje
 - daljinski upravljač
 - priručnik za rad
- Provjerite je li uređaj oštećen. Ako je uređaj oštećen, nemojte ga koristiti već se odmah obratite svom specijaliziranom trgovcu.
- Ambalažni materijali poput plastičnih vrećica ili dijelova od stiropora opasni su za djecu (opasnost od gušenja). Stoga te dijelove držite podalje od djece.
- Mnogi materijali za pakiranje se recikliraju - stoga se pobrinite da ih pravilno odložite; time dajete važan doprinos zaštiti okoliša.
- Uklonite transportne brave: uređaj i dijelovi koji se nalaze u njemu su odgovarajuće osigurani za transport. Uklonite sve ljepljive trake i zaštitne folije.
- Postavite uređaj na stabilnu, ravnu površinu bez vibracija i držite udaljenost od drugih električnih uređaja.

Gore:

daljinski upravljač, straga:

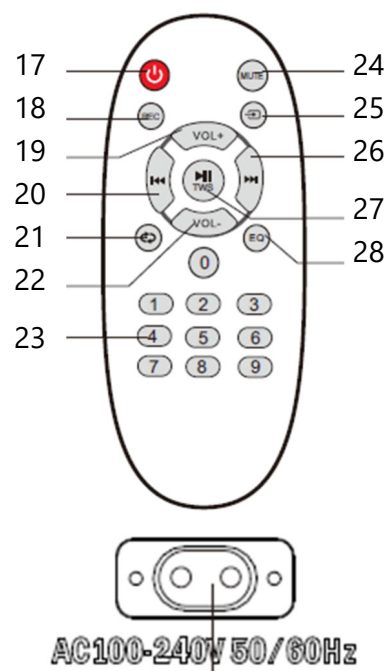
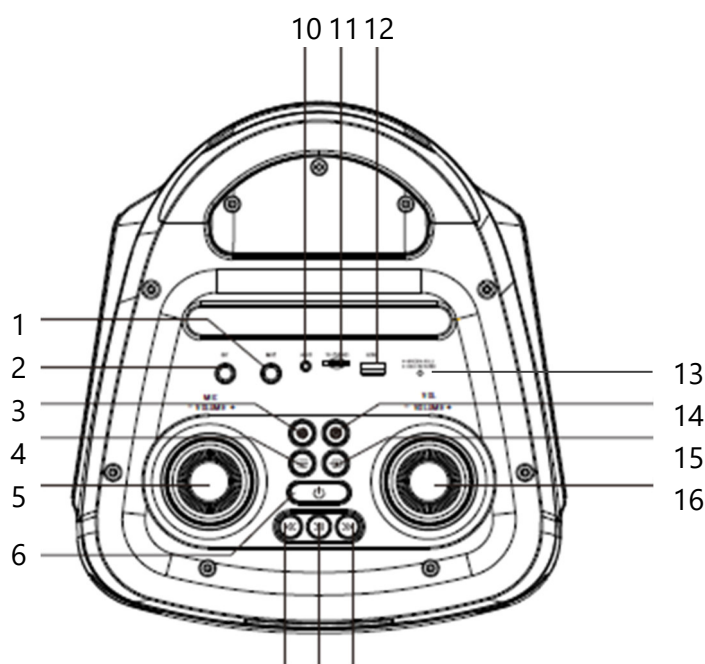

Uređaj za upravljačke d₇ 8 9

1 Utičnica za spajanje mikrofona 6,5 mm (MIC)

2 Utičnica za spajanje instrumenata 6,5 mm (GT)

3 LED prekidač za odabir svjetla

4 Gumb izbornika

5 Kontrola glasnoće mikrofona

6 Prekidač za uključivanje/isključivanje, stanje pripravo

7 Preskoči natrag (prethodna pjesma)

8 Tipka za reprodukciju/pauzu/funkcija TWS

9 Preskoči naprijed (sljedeća pjesma)

10 Audio ulazni priključak AUX

11 Utor za memorijsku karticu

12 USB sučelje

13 LED indikator punjenja crveno/zeleno

14 Gumb za snimanje

15 Prekidač za odabir funkcija

16 Kontrola glasnoće -/+ (glavna glasnoća)

17 prekidač za uključivanje/isključivanje, stanje pripravnosti

18 Mute MUTE

19 Tipka REC

20 tipka za odabir funkcije

21 Svezak +

22 Preskoči naprijed (sljedeća pjesma)▶▶

23 Preskoči natrag (prethodna pjesma)◀◀

24 tipke za reprodukciju/pauzu, TWS funkcija ▶||

25 gumb za ponavljanje

26 ekvilajzera

27 Svezak -

28 broj djeluje 0 - 9

Leđa:

29 Priključna utičnica kabela za napajanje

Punjenje baterije/baterije:

Uređaj je opremljen punjivom Li-ion baterijom 7,4 V.

Prije prve uporabe potpuno napunite bateriju:

- Utaknite priloženi kabel za napajanje u utičnicu na stražnjoj strani uređaja i utaknite utikač u slobodno dostupnu, pravilno postavljenu kućnu utičnicu (100–240 V ~ 50/60 Hz). Čim se uređaj priključi na električnu mrežu, ugrađena baterija se puni, a LED indikator punjenja svijetli crveno.
- Ako LED indikator punjenja svijetli zeleno, baterija je potpuno napunjena (nakon cca. 5 sati) i uređaj se može isključiti iz napajanja.

Bilješka:

- Kako biste osigurali dugo trajanje baterije, kabel za napajanje nikada ne smije biti priključen na napajanje dulje od 10 sati.
- Kada koristite uređaj, uvijek uklonite kabel za napajanje.
- S potpuno napunjenom baterijom uređaj može raditi cca 6 sati na 70% glasnoće.
- Ako baterija postane niska (reprodukcija je izobličena ili ima buke), isključite uređaj i ponovno ga spojite u utičnicu kao što je prethodno opisano.
- Trajanje baterije varira i ovisi o radnim uvjetima, kao što su: B. Izbor funkcije, volumena itd.
- Ako uređaj ne koristite dulje vrijeme, bateriju ipak treba povremeno puniti kako bi održala funkcionalnost.
- Kada odlažete uređaj, bateriju morate izvaditi iz uređaja i odložiti je odvojeno na određenom sabirnom mjestu. Baterije/punjive baterije su opasan otpad i ne smiju se odlagati s kućnim otpadom.



Daljinski upravljač:

Umetnite baterije:

- Otvorite pretinac za baterije na dnu daljinskog upravljača.
- Umetnite 2 priložene baterije (AAA / 1,5 V) u odjeljak za baterije, pazeći na navedeni polaritet.
- Pažljivo zatvorite odjeljak za baterije.

Sigurnosne upute za baterije:

- Ako je potrebno, očistite bateriju i kontakte uređaja prije umetanja.
- Istrošene baterije izvadite iz uređaja na vrijeme i odmah! Povećana opasnost od curenja!
- Ako baterija iscuri, pažljivo obrišite iscurjelu tekućinu i umetnite nove baterije.
- Uvijek stavljajte baterije iste marke i tipa.
- Uvijek zamijenite obje baterije u isto vrijeme.
- Nemojte koristiti nove i stare baterije zajedno.
- Uvijek umetajte baterije u skladu s navedenim polaritetom, inače se uređaj može oštetiti.
- Nikada nemojte izlagati baterije pretjeranoj toplini, kao što je sunčeva svjetlost, vatra ili slično!
- Nikada ne bacajte baterije u vatru. OPASNOST OD EKSPLOZIJE!
- Nikada nemojte uranjati baterije u vodu.

- Izvadite baterije iz uređaja ako ga ne koristite dulje vrijeme.
- Iskorištene baterije ne odlažite u kućni otpad. Baterije se moraju predati na sabirnom mjestu za istrošene baterije.



Korištenje daljinskog upravljača:

- Usmerite daljinski upravljač prema uređaju.
- Domet daljinskog upravljača je cca 6 m.
- Funkcionalni kut je cca 30°.
- Ako se daljinski upravljač koristi u blizini drugih uređaja koji generiraju infracrvene zrake, oni mogu utjecati na funkcionalnost daljinskog upravljača.



Način rada za uštedu energije:

Uređaj je opremljen funkcijom automatskog isključivanja kako bi se izbjegla nepotrebna potrošnja energije.

- Uređaj se prebacuje u stanje pripravnosti ako zvučnik ne primi signal unutar otprilike 30 minuta. Nakon dodatnih 15 minuta uređaj se potpuno isključuje.
- Za nastavak rada pritisnite tipku za napajanje.

Ova funkcija je regulirana EU standardom i njeno isključivanje ne predstavlja tehnički kvar!

Ako se uređaj neće koristiti dulje vrijeme, treba ga potpuno isključiti iz struje radi uštede energije.

Osnovne značajke

Imajte na umu da se nekim funkcijama može upravljati samo putem upravljačkih tipki na uređaju, nekima samo putem daljinskog upravljača, a nekima na oba načina.

Uključivanje/isključivanje uređaja:

- Pritisnite i držite tipku za uključivanje/isključivanje najmanje 3 sekunde za pokretanje uređaja. Na zaslonu se nakratko pojavljuje "HI" i čuje se zvučni signal.
- Za ponovno isključivanje uređaja ponovno pritisnite ovu tipku najmanje 3 sekunde.
- Na displeju se na kratko pojavljuje "OFF".

Pričekaj:

Uključivanje/isključivanje uređaja pomoću daljinskog upravljača radi samo ako nije u potpunosti isključen nego ostaje u stanju pripravnosti:

- Uključite uređaj kao što je prethodno opisano.
- Kratko pritisnite tipku za uključivanje/isključivanje na uređaju ili daljinskom upravljaču za prebacivanje u stanje pripravnosti. Tipka za uključivanje/isključivanje uređaja svijetli crveno.
- Za uključivanje uređaja ponovno kratko pritisnite tipku za uključivanje/isključivanje na uređaju ili daljinskom upravljaču.

Bilješka:

U stanju pripravnosti baterija se ne može puniti.

U stanju pripravnosti uređaj ima malu potrošnju energije.

Ako uređaj nećete koristiti dulje vrijeme, potpuno ga isključite.

Odabir funkcije:

Kada uključite uređaj, on se automatski prebacuje na istu funkciju kao kada ste ga isključili. Za prebacivanje na drugu funkciju pritisnite tipku za odabir funkcije:

PLAVO : Bežična reprodukcija putem Bluetootha

LINE: Reprodukcija putem vanjskog uređaja s 3,5 mm audio kabelom

USB: Reprodukcija s USB uređaja za pohranu

KARTICA: Reprodukcija s memorijske kartice

Kontrola zvuka:

- Glavni volumen:

Glavna glasnoća se kontrolira pomoću kontrola glasnoće "VOL -/+". Indikacija na zaslonu: V 00 – V 32:

Povećaj glasnoću:

Okrenite regulator glasnoće na uređaju u smjeru kazaljke na satu ili pritisnite "VOL+" na daljinskom upravljaču;

Smanjite glasnoću:

Okrenite kontrolu glasnoće na uređaju u smjeru suprotnom od kazaljke na satu ili pritisnite "VOL-" za smanjenje glasnoće.

- Glasnoća mikrofona:

Ako ste spojili mikrofonski kabel preko utičnice za spajanje mikrofona, glasnoću možete kontrolirati pomoću kontrole glasnoće mikrofona na uređaju "GLASNO MICROFONA -/+".

Volumen:

Sljedeće funkcije postavljaju se pomoću gumba izbornika na upravljačkoj ploči uređaja i kontrole glasnoće:

visokotonac (tr)

Bas (bA)

mikrofonski visokotonac (nt)

Bas mikrofona (nb)

Odjek mikrofona (ECO)

Veza za glasnoću glazbenog instrumenta (Gt)

- Više puta pritisnite gumb izbornika dok se na zaslonu ne pojavi željena postavka.
- Okrenite kontrolu glasnoće i promatrajte poruku na zaslonu.

MUTE / isključivanje zvuka:

Imate mogućnost privremenog isključivanja zvuka:

- Pritisnite tipku MUTE na daljinskom upravljaču. Zvuk se isključuje i zaslon treperi.
- Ponovno pritisnite ovaj gumb za ponovno uključivanje zvuka.

Ekvilajzer / unaprijed postavljene zvučne slike:

Uređaj ima 5 unaprijed postavljenih zvukova koji se mogu podešavati pomoću gumba ekvilizatora "EQ" na daljinskom upravljaču. Na zaslonu se pojavljuje jedna od sljedećih poruka:

POP - ROC - JAZZ - CLAS - FLAT

LED svjetlosni efekti:

Uređaj ima 8 različitih efekata LED rasvjete (zvučnika) mijenjanja boja. To se može podesiti pomoću prekidača za odabir LED rasvjete na uređaju.

Obratite pažnju na indikaciju na zaslonu: LED 1 do LED 7 ili ISKLJUČENO.

servis

Bluetooth:

Bilješka:

- Istovremeno se može spojiti samo jedan uređaj za reprodukciju.
- Zbog različitih proizvođača uređaja, modela i verzija softvera, ne može se jamčiti puna funkcionalnost za sve Bluetooth uređaje.
- Kako biste optimalno koristili Bluetooth funkciju, provjerite jeste li izvršili sva ažuriranja softvera za svoj Bluetooth uređaj (npr. pametni telefon) i koristite li najnoviju verziju. Za pitanja i dodatne informacije obratite se svom davatelju mobilnih usluga.

Bluetooth prijenos glazbe :

- Uvjerite se da je Bluetooth funkcija na vašem mobitelu/pametnom telefonu uključena i da nije udaljen više od 10 m od uređaja.
- Uključite uređaj i odaberite Bluetooth funkciju. Čuje se zvučni signal i na zaslonu treperi "PLAVI".
- Potražite novi uređaj koristeći svoj vanjski uređaj (mobilni telefon/pametni telefon). Uređaj se prikazuje s nazivom "SB-TWS 200 BT".
- Potvrdite vezu na svom mobilnom/pametnom telefonu. Ako je Bluetooth uparivanje uspješno dovršeno, oglasit će se zvučni signal i na zaslonu će se stalno pojavljivati Bluetooth indikator "PLAVI".
- Počnite reproducirati glazbu s vanjskog uređaja.
- **Pauza:**
Ako želite nakratko prekinuti reprodukciju, pritisnite gumb za reprodukciju/pauzu ►|| Za nastavak reprodukcije ponovno pritisnite ovaj gumb.
- **Preskoči naprijed/natrag:**

Za odabir sljedeće pjesme pritisnite gumb Preskoči naprijed ►►.

Za odabir prethodne pjesme pritisnite tipku Skip Back ◀◀.

- Kako biste prekinuli Bluetooth vezu, prijedite na drugu funkciju ili prekinite Bluetooth vezu na svom mobilnom/pametnom telefonu.
- Ako se nakon kratkog vremena vratite na Bluetooth način rada, automatski će se ponovno uspostaviti veza s posljednjim Bluetooth uređajem.

TWS funkcija (pravi bežični stereo):

Ako imate na raspolaganju 2 zvučne kutije SB-TWS 200 BT, možete koristiti ovu funkciju. Odgovarajućim postavljanjem dva uređaja na maksimalnu udaljenost od 10 m, bežično se može postići pravi stereo efekt. Bluetooth signal prima glavni uređaj, koji zauzvrat proslijeđuje signal drugom uređaju. To omogućuje potpuno bežični stereo prijem.

- Uključite oba uređaja i odaberite Bluetooth funkciju.
- Pritisnite i držite tipku za reprodukciju ► || na uređaju koji će biti glavni uređaj (lijevi stereo kanal).
- Glavni uređaj se automatski povezuje s drugim uređajem (desni stereo kanal). Nakon uspješnog uparivanja oglašava se zvučni signal.
- Bluetooth reprodukcija s oba uređaja sada će se prenositi u stereo formatu.
- Sve postavke koje napravite na glavnom uređaju (npr. glasnoća) istovremeno se preuzimaju od sekundarnog uređaja.

Bilješka:

- Ako uparivanje dva uređaja nije uspjelo, isključite oba uređaja i pokušajte ponovno.
- Mogu se upariti samo 2 uređaja iste vrste.

AUX ULAZ:

Imate mogućnost spajanja eksternog audio uređaja preko "AUX" utičnice.

Napomena: Funkcijama reprodukcije glazbe (preskakanje/pretraživanje, pauza itd.) može se upravljati samo putem vanjskog uređaja.

- Uključite uređaj i odaberite funkciju "LINE".
- Upotrijebite 3,5 mm audio kabel (nije uključen) i povežite svoj vanjski audio uređaj (MP3 player, CD player, pametni telefon, itd.) na "AUX" audio ulaz.
- Upravljajte svojim vanjskim uređajem.
- Podesite glasnoću pomoću kontrole glasnoće.
- Za zaustavljanje reprodukcije pritisnite gumb za pauzu na vanjskom uređaju i odspojite audio vezu .

Bilješka:

Kada ste u AUX načinu rada, postavite glasnoću na svom vanjskom uređaju na maksimum i regulirajte glasnoću reprodukcije pomoću kontrole glasnoće na ovom uređaju kako biste spriječili isključivanje uređaja ako je prijemni signal preslab (pogledajte "Način rada za uštedu energije").

Reprodukcija s USB uređaja za pohranu ili memorijske kartice:

Ovaj uređaj podržava medije koji sadrže podatke u MP3 formatu (maks. 32 GB).

Uključite uređaj i odaberite funkciju "USB" ili "CARD".

Umetnite USB uređaj za pohranu u USB sučelje ili umetnite memorijsku karticu u utor za memorijsku karticu.

Reprodukcija počinje automatski. Na zaslonu se nakratko pojavljuje broj zapisa, a zatim proteklo vrijeme za zapis.

Podesite glasnoću i ton.

- PAUZA:

Reprodukciju možete privremeno pauzirati pritiskom na gumb za reprodukciju/pauzu ►||| pritisnite. Na zaslonu se pojavljuje "PAUS". Za nastavak reprodukcije ponovno pritisnite ovaj gumb

- PRESKOČI/TRAŽI naprijed/natrag:

pritisnite ◀◀ tipku " " za povratak na prethodnu pjesmu.

pritisnite ▶▶ tipku " " za prelazak na sljedeću pjesmu.

pritisnite ◀◀ tipku " " za odabir trenutnog odlomka unutar naslova.

pritisnite ▶▶ tipku " " za pomicanje na sljedeći odlomak unutar pjesme.

- REPEAT / funkcija ponavljanja:

Tijekom reprodukcije pritisnite tipku za ponavljanje na daljinskom upravljaču:

1 x kratko: JEDAN se pojavljuje na zaslonu i trenutni zapis se ponavlja.

2 x kratko: SVE se pojavljuju na zaslonu i svi se zapisi ponavljaju.

1 x dugo: na zaslonu se pojavljuje OFF. Funkcija ponavljanja ponovno je isključena.

- Brojčane tipke:

Također možete odabrati naslove izravno pomoću brojčanih tipki.

STOP:

Ako želite zaustaviti reprodukciju putem USB uređaja za pohranu, pritisnite gumb za reprodukciju/pauzu ►||| uklonite disk.

Bilješka:

- Nosač podataka ne smije se uklanjati tijekom reprodukcije jer bi se mogao oštetiti.
- Kako biste izbjegli smetnje, nemojte koristiti adaptere i uvijek uključite nosače podataka izravno u uređaj.
- Formatirajte USB memoriju/SD karticu na računalu u FAT formatu (16 ili 32).
- Zbog velikog broja različitih nosača podataka na tržištu, ne može se jamčiti 100% kompatibilnost sa svima njima.

Priključak mikrofona ili instrumenta (MIC/GT):

Ovaj uređaj vam nudi mogućnost prijenosa mikrofona ili instrumenta:

Mikrofon:

- Priključite mikrofon (nije uključen) u jedan od "MIC" priključaka.
- Uključi mikrofon.

- Pjevajte ili govorite u mikrofona.
- Priključivanje mikrofona ne prekida reprodukciju iz drugih izvora. To vam omogućuje da pjevate ili govorite kroz mikrofona u isto vrijeme dok svira glazba = karaoke funkcija.
- Podesite glasnoću i ton glazbenog emitiranja i kontrole glasnoće kao što je gore opisano.
- Nakon završetka prijenosa putem mikrofona, ponovno isključite mikrofona i izvucite ga iz utičnice.

Instrument:

- Spojite instrument pomoću spojnog kabela s utičnicom od 6,3 mm na priključnu utičnicu "GT".
- Glazba s vašeg instrumenta prenosi se preko zvučnika uređaja. Podesite glasnoću i ton kao što je prethodno opisano.

Snimanje na USB uređaj za pohranu ili memorijsku karticu:

Možete snimati s izvora Bluetooth, AUX, mikrofona ili instrument na memorijsku karticu ili USB stick:

- Upravljajte uređajem i pokrenite željenu reprodukciju kao što je opisano u prethodnim paragrafima
- Čim želite započeti snimanje, pritisnite tipku "REC" na daljinskom upravljaču. Na zaslonu se pojavljuje "RECO".
- Ako želite zaustaviti snimanje, ponovno pritisnite ovu tipku.

Bilješka:

Na vašem nosaču podataka stvorit će se posebna mapa "RECORD".

Ako se ovdje pohranjeni glazbeni podaci ne mogu reproducirati, moraju se ukloniti iz mape (priprema podataka na prijenosnom računalu).

Korisni savjeti

Ako uređaj ne radi ispravno, sljedeće točke mogu biti od pomoći u rješavanju problema. Svakako provjerite ovo prije nego kontaktirate centar za korisničku podršku:

Nema struje:

- Provjerite je li baterija dovoljno napunjena.
- Provjerite funkcionalnost kabela za punjenje.
- Provjerite utičnicu i osigurač ako je uređaj priključen na električnu mrežu.

Uređaj ne reagira ni na jedan unos ili zaslon ne radi:

- Zbog vanjskih elektromagnetskih utjecaja, ugrađeni mikroprocesor možda više neće ispravno raditi. Isključite uređaj, pričekajte nekoliko minuta i ponovno ga uključite.

Bez zvuka:

- Glasnoća je postavljena prenisko - okrenite regulator glasnoće u smjeru kazaljke na satu.
- U USB funkciji: Provjerite jesu li glazbeni zapisi pohranjeni na nosaču podataka u potrebnom formatu (MP3, maks. 32 GB).
- Provjerite je li aktivirano isključivanje zvuka.

Iskrivljena reprodukcija ili pozadinska buka:

- Glasnoća je preglasna – smanjite glasnoću;
- Izvor reprodukcije je loš/pokvaren – upotrijebite drugi.
- Je li priključen mikrofoni koji se ne koristi? Isključite ga ako je potrebno.
- Jesu li smetnje uzrokovane drugim uređajima postavljenim preblizu? Uklonite ove uređaje.

Nema reprodukcije s USB-a/memorijske kartice:

- Provjerite je li USB nosač podataka/memorijska kartica pažljivo umetnuta ili je možda neispravna.
- Provjerite jesu li glazbene datoteke spremjene u ispravnom formatu (MP3, maks. 32 GB). DRM datoteke se ne mogu čitati.
- Brzina čitanja diska je možda prespora. Pokušajte s drugim.

Nije moguće uspostaviti Bluetooth vezu:

- Provjerite Bluetooth funkciju vašeg vanjskog uređaja:
- Je li vaš vanjski uređaj "vidljiv"?
- Ima li vaš vanjski uređaj najnoviju verziju Bluetootha?
- Jeste li odabrali Bluetooth funkciju?
- Provjerite da nijedan drugi vanjski Bluetooth uređaj nije prethodno uparen i da je još uvijek povezan.
- Smanjite udaljenost između uređaja.
- Prekinite Bluetooth vezu i ponovno započnite uparivanje.

Održavanje i njega

- Isključite uređaj iz napajanja.
- S vremena na vrijeme očistite kućište lagano vlažnom, mekom krpom.
- Ni pod kojim okolnostima ne smijete koristiti jaka sredstva za čišćenje ili razrjeđivače koji sadrže alkohol ili benzin.
- Nemojte koristiti abrazivna sredstva za čišćenje.



RIZIK OD STRUJNOG UDARA:

Nikada ne uranjajte uređaj i kabel za napajanje s utikačem u vodu ili druge tekućine.

Ako uređaj nećete koristiti dulje vrijeme, zapakirajte ga u originalnu kutiju i čuvajte na hladnom mjestu bez prašine.

Tehnički podaci

Napajanje	AC 110-240V / 50 ~ 50/60 Hz
Ugrađena punjiva	Li-Ion 5000mAh 7.4V baterija
Ocjena u vat satima:	37 Wh (prema UN 38.3)
Vrijeme punjenja:	cca 5 sati
Vrijeme reprodukcije:	cca 6 sati, na 70% glasnoće
Frekvencijski raspon:	60Hz - 16kHz
Omjer signal-šum:	>70dB
Izlazna snaga:	max 20W x 2 RMS 400 Wpmpo .
Bluetooth:	verzija 5.0 + DER
Frekvencija odašiljača:	2402 - 2480 MHz
Snaga odašiljača: 0 dBm	
	Domet: cca 10 m
USB / SD	MP3 format, maksimalno 32 GB
Temperatura okoline:	0°C ~ 40°C
Dimenzije uređaja (ŠxVxD):	26,9 x 62,6 x 29 cm
Neto težina:	cca 6,5 kg

Kada je isključen, uređaj troši < 0,001 W.

U stanju mirovanja uređaj troši < 0,5 W.

* Zadržavamo pravo na tiskarske pogreške, dizajn i tehničke promjene!



Informacije o zaštiti okoliša



Na kraju životnog vijeka ovaj se proizvod ne smije odlagati s običnim kućnim otpadom, već se mora odnijeti na sabirno mjesto za recikliranje električne i elektroničke opreme. Na to ukazuje simbol na proizvodu, u uputama za uporabu ili na pakiranju.



Materijali se mogu reciklirati prema njihovoj etiketi. Ponovnom uporabom, recikliranjem ili drugim oblicima recikliranja starih uređaja dajete važan doprinos zaštiti našeg okoliša.



Punjive baterije moraju se ukloniti iz uređaja kada se odlažu i zbrinuti odvojeno i pravilno. Zbog toga je potrebno otvoriti kućište uređaja. Da biste to učinili, obratite se kvalificiranom stručnom osoblju.

Materijali se mogu reciklirati prema njihovoj etiketi. Ponovnom uporabom, recikliranjem ili drugim oblicima recikliranja starih uređaja dajete važan doprinos zaštiti našeg okoliša.

Pitajte lokalne vlasti o odgovornom mjestu za odlaganje.

Jamstvo / Garancija

Osim zakonskog jamstva, na ovaj uređaj dajemo 24 mjeseca garancije, računajući od datuma izdavanja računa ili otpremnice. Unutar ovog garantnog roka, uz predocenje računa ili otpremnice, svi proizvodni i/ili materijalni nedostaci bit će besplatno otklonjeni popravkom i/ili zamjenom neispravnih dijelova, odnosno (po našem izboru) zamjenom za jednako vrijedan, ispravan proizvod. Uvjet za ovakvu garancijsku uslugu je da je uređaj pravilno korišten i održavan. Bilo kakvi daljnji zahtjevi koji nadilaze naše garantne usluge su isključeni. Garancija uključuje u opravdanom slučaju samo popravak uređaja. Daljnji zahtjevi, kao i odgovornost za eventualne posljedice, u načelu su isključeni. Garancija se ne može dati za dijelove koji podliježu prirodnom trošenju ili za oštećenja uzrokovana udarcima, nepravilnim rukovanjem, djelovanjem vlage ili drugim vanjskim utjecajima, kao i za intervencije neovlaštenih osoba. U slučaju garancije uređaj se mora reklamirati s računom ili otpremnicom kod vašeg specijaliziranog prodavača.

Silva-Schneider Handelsges.m.b.H.
Karolingerstraße 1
A-5020 Salzburg
office@silva-schneider.at



Jamstvo:

Jamstvo je izričito određeno zakonom i odnosi se samo na nedostatke koji su postojali u trenutku predaje robe. Potraživanje se uvijek upućuje prema ugovornom partneru (trgovcu), koji mora besplatno (za potrošača) otkloniti ili organizirati otklanjanje nedostatka.

Garancija:

Garancija je dobrovoljna, ugovorna obveza proizvođača (generalnog uvoznika), za koju ne postoje nikakvi sadržajni ili formalni minimalni zahtjevi. Mnoge garancije pokrivaju samo dio troškova nastalih pri otklanjanju nedostataka, ali obično vrijede za sve nedostatke koji se pojave u određenom roku.

biztonsági utasítások

-  Biztonsági okokból a készülékházát csak szakember távolíthatja el. Belül nincsenek vezérlők.
-  Javítást csak szakképzett villanszerelő végezhet. A szakszerűtlen javítás jelentős kockázatokkal járhat, és a készülék károsodásához vezethet. A készülék házát nem szabad kinyitni - **ÁRAMÜTÉS VESZÉLY!**
- A készülék csatlakoztatásakor vagy kihúzásakor soha ne húzza a kábelt – ez károsíthatja a kábelt.
- Soha ne érintse meg a készüléket vagy a kábelt nedves vagy nedves kézzel.
- Helyezze a készüléket stabil, rezgésmentes, sík felületre.
- A készüléket nem szabad túlzott hőnek vagy közvetlen napsugárzásnak kitenni, illetve közvetlenül sugárzást kibocsátó eszközök és radiátorok mellé helyezni.
- A készüléket nem szabad nagy hidegben használni.
- Működtesse a készüléket a lehető legtávolabb más vevőegységektől, erősítőktől, számítógépektől, TV-ktől és mikrohullámú készülékektől.
- Soha ne takarja le a készülék szellőzőnyílásait (pl. takaróval, függönnyel, újságokkal stb.)
- Annak érdekében, hogy a készülék szellőzését ne rontsa, ne helyezze túl szűk dobozokba, polcokba. A készülék felett legalább 20 cm, a készülék körül pedig legalább 5 cm távolságnak kell lennie.
- Folyadékkal töltött tárgyakat (ivópoharak, virágvázák stb.) nem szabad a készülékre helyezni.

- Ne helyezzen égő gyertyát a készülékre, és tartsa távol nyílt lángtól.
- A készüléket csak száraz helyiségben szabad üzemeltetni. Ne használja a készüléket vízforrások közelében, pl. fürdőkád, mosogató, mosdókagyló stb.
- A készülék nem alkalmas magas páratartalmú trópusi országokban való használatra.
- Ne tegye ki a készüléket szennyeződésnek vagy pornak.
- Védje a kábelt. A kábelre nem szabad rálépni, betörni vagy két tárgy vagy ajtó közé beszorulni.
- Időnként ellenőrizze, hogy a töltőkábel nem sérült-e. Ha a töltőkábel megsérül, a készüléket nem szabad használni, és a kábelt újra kell cserélni.
- Zivatar esetén, vagy ha hosszabb ideig nem használja, húzza ki a készüléket a konnektorból.
- Tisztítás előtt válassza le a készüléket az elektromos hálózatról. Ne használjon benzint tartalmazó tisztítószeret, hígítókat vagy antisztatikus spray-eket. A tisztításhoz használjon nedves ruhát.
- Ne dugjon be szögeket, tűket vagy más tárgyakat a hangszórórácsba vagy a készülék más nyílásaiba.
- Ha égett és/vagy füstszagot észlel, húzza ki a készüléket az áramforrásból. Újbóli használat előtt vigye el a készüléket szervizbe.
- Csak a mellékelt vagy az útmutatóban javasolt tartozékokat használja.

Gyermekek:

- Soha ne engedje, hogy gyermekek felügyelet nélkül használják vagy játsszanak elektromos készülékeket.
- Használat előtt adjon megfelelő utasításokat a gyerekeknek.
- A csomagolófóliákat is tartsa távol a gyermekektől. Fennáll a fulladás veszélye .

Csomagolja ki a készüléket / szállítási terjedelem:

- Kicsomagolás után ellenőrizze a szállítási terjedelmet:
 - SB-TWS 200 BT hangdoboz
 - Tápkábel
 - távirányító
 - használati utasítás
- Ellenőrizze, hogy nem sérült-e a készülék. Ha a készülék megsérült, ne használja, hanem azonnal forduljon szaktereskedőjéhez.
- A csomagolóanyagok, például a műanyag zacskók vagy a polisztirolhab alkatrészek veszélyesek a gyermekekre (fulladásveszély). Ezért ezeket a részeket tartsa távol gyermekektől.
- Sok csomagolóanyag újrahasznosított – ezért ügyeljen arra, hogy helyesen dobja ki őket, ezzel jelentősen hozzájárul a környezet védelméhez.
- Távolítsa el a szállítási zárat: A készülék és a benne lévő alkatrészek a szállításhoz megfelelően rögzítve vannak. Távolítsa el minden ragasztócsíkot és védőfóliát.
- Helyezze a készüléket stabil, rezgésmentes, sík felületre, és tartsa távol a többi elektromos készüléktől.

Felül:

távirányító, hátul:

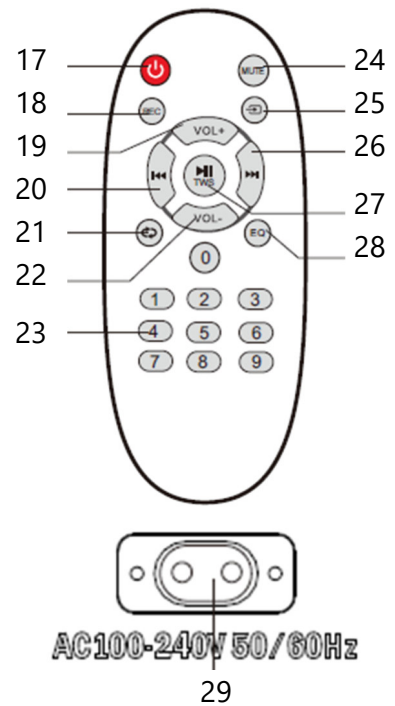
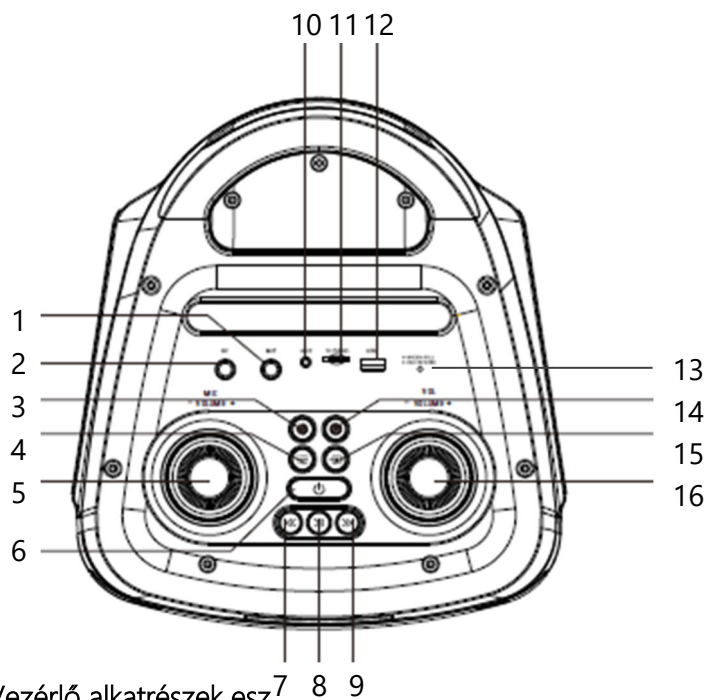

Vezérlő alkatrészek esz 7 8 9

- 1 Mikrofon csatlakozóaljzat 6,5 mm (MIC)
- 2 Műszercsatlakozó aljzat 6,5 mm (GT)
- 3 LED világítás választó kapcsoló
- 4 Menü gomb
- 5 Mikrofon hangerőszabályzó
- 6 Be/ki kapcsoló, készenlét
- 7 Ugrás vissza (előző szám)
- 8 Lejátszás/Szünet gomb/TWS funkció
- 9 Ugrás előre (következő szám)
- 10 Audio bemeneti jack AUX
- 11 Memóriakártya nyílás
- 12 USB interfész
- 13 LED töltésjelző piros/zöld
- 14 Felvétel gomb
- 15 Funkcióválasztó kapcsoló
- 16 Hangerőszabályzó -/+ (fő hangerő)

- 17 be/ki kapcsoló, készenlét
- 18 Némítás MUTE
- 19 REC gomb
- 20 funkcióválasztó gomb
- 21 kötet +
- 22 Ugrás előre (következő szám) ►►
- 23 Ugrás vissza (előző szám) ◄◄
- 24 lejátszás/szünet gomb, TWS funkció ►►
- 25 ismétlés gomb
- 26 egyenlítő
- 27 kötet -
- 28 számfelvonás 0-9

Vissza:

- 29 Tápkábel csatlakozóaljzat

Akkumulátor/akkumulátor töltése:

újrátölthető Li-ion akkumulátorral van felszerelve.

Az első használat előtt töltsse fel teljesen az akkumulátort:

- Dugja be a mellékelt tápkábelt a készülék hátulján található aljzatba, és csatlakoztassa a csatlakozót egy szabadon hozzáférhető, megfelelően felszerelt háztartási aljzatba (100–240 V ~ 50/60 Hz). Amint a készüléket a hálózatra csatlakoztatják, a beépített akkumulátor feltöltődik, és a LED töltésjelző pirosan világít.
- Ha a LED töltésjelző zölden világít, az akkumulátor teljesen fel van töltve (kb. 5 óra elteltével), és a készülék leválasztható az áramellátásról.

Jegyzet:

- Az akkumulátor hosszú élettartamának biztosítása érdekében a tápkábelt soha ne csatlakoztassa 10 óránál hosszabb ideig az áramforráshoz.
- A készülék használatakor mindig húzza ki a tápkábelt.
- Teljesen feltöltött akkumulátorral a készülék kb. 6 órán keresztül üzemeltethető 70%-os hangerővel.
- Ha az akkumulátor lemerül (a lejátszás torz vagy zajos), kapcsolja ki a készüléket, és a korábban leírtak szerint csatlakoztassa újra a konnektorhoz.
- Az akkumulátor élettartama változó, és az adott működési feltételektől függ, mint például: B. Funkcióválasztás, hangerő stb.
- Ha hosszabb ideig nem használja a készüléket, akkor is időnként fel kell tölteni az akkumulátort a működőképesség megőrzése érdekében.
- Amikor kidobja a készüléket, az akkumulátort ki kell venni a készülékből, és külön kell leadni a kijelölt gyűjtőhelyen. Az elemek/akkumulátorok veszélyes hulladékok, ezért nem szabad a háztartási hulladékkal együtt kidobni.



Távírányító:

Helyezze be az elemeket:

- Nyissa ki a távírányító alján található elemtartót.
- Helyezze be a mellékelt 2 elemet (AAA / 1,5 V) az elemtartóba, ügyelve a megadott polaritásra.
- Óvatosan zárja le az elemtartó rekeszt.

Biztonsági utasítások akkumulátorokhoz:

- Ha szükséges, behelyezés előtt tisztítsa meg az akkumulátort és a készülék érintkezőit.
- A használt elemeket időben és azonnal távolítsa el a készülékből! Fokozott szivárgásveszély!
- Ha az elem szivárog, óvatosan törölje ki a kifolyt folyadékot, és helyezzen be új elemeket.
- Mindig azonos márkájú és típusú elemeket helyezzen be.
- Mindig egyszerre cserélje ki mindkét elemet.
- Ne használjon együtt új és régi elemeket.

- Az elemeket mindig a megadott polaritásnak megfelelően helyezze be, különben a készülék megsérülhet.
- Soha ne tegye ki az elemeket túlzott hőhatásnak, például napfénynek, tűznek vagy hasonlónak!
- Soha ne dobja az elemeket tűzbe. **ROBBANÁSVESZÉLY!**
- Soha ne merítse az elemeket vízbe.
- Vegye ki az elemeket a készülékből, ha hosszabb ideig nem használja.
- A használt elemeket nem szabad a háztartási szemétbe dobni. Az elemeket a használt elemek gyűjtőhelyén kell leadni.



A távirányító használata:

- Irányítsa a távirányítót a készülék felé.
- A távirányító hatótávolsága kb. 6 m.
- A működési szög kb. 30°.
- Ha a távirányítót infravörös sugarakat generáló egyéb eszközök közelében használja, ezek befolyásolhatják a távirányító működését.



Energiatakarékos üzemmód:

A készülék automatikus kikapcsolás funkcióval van felszerelve a felesleges energiafogyasztás elkerülése érdekében.

- A készülék készenléti üzemmódba kapcsol, ha a hangszóró körülbelül 30 percen belül nem kap jelet. További 15 perc elteltével a készülék teljesen kikapcsol.
- A működés folytatásához nyomja meg a bekapcsológombot.

Ezt a funkciót EU szabvány szabályozza, kikapcsolása nem jelent műszaki hibát!

Ha a készüléket hosszabb ideig nem használja, az energiatakarékosság érdekében teljesen ki kell húzni a konnektorból.

Felhívjuk figyelmét, hogy egyes funkciók csak a készülék vezérlőgombjaival vezérelhetők, vannak, amelyek csak a távirányítóval, mások pedig mindkét módon.

A készülék be- és kikapcsolása:

- Nyomja meg és tartsa lenyomva a be-/kikapcsoló gombot legalább 3 másodpercig az eszköz elindításához. A kijelzőn rövid időre megjelenik a „HI” felirat, és hangjelzés hallható.
- A készülék ismételt kikapcsolásához nyomja meg ismét ezt a gombot legalább 3 másodpercig.
- A kijelzőn rövid időre az „OFF” felirat jelenik meg.

Készenlétben lévő:

A készülék távirányítóval történő be-/kikapcsolása csak akkor működik, ha nincs teljesen kikapcsolva, hanem készenléti állapotban marad:

- Kapcsolja be a készüléket a korábban leírtak szerint.
- Nyomja meg röviden a be-/kikapcsoló gombot a készüléken vagy a távirányítón, hogy készenléti állapotba kapcsoljon. A készülék be-/kikapcsoló gombja pirosan világít.
- A készülék üzembe helyezéséhez ismét röviden nyomja meg a készüléken vagy a távirányítón a be/ki gombot.

Jegyzet:

Készenléti üzemmódban az akkumulátor nem tölthető.

Készenléti üzemmódban a készülék alacsony fogyasztású.

Ha hosszabb ideig nem használja a készüléket, kapcsolja ki teljesen.

Funkció kiválasztása:

A készülék bekapcsolásakor automatikusan ugyanarra a funkcióra kapcsol, mint amikor kikapcsolta. Másik funkcióra váltáshoz nyomja meg a funkcióválasztó gombot:

KÉK : Vezeték nélküli lejátszás Bluetooth-on keresztül

LINE: Lejátszás külső eszközön keresztül 3,5 mm-es audiokábelrel

USB: Lejátszás USB-tárolóeszköztől

KÁRTYA: Lejátszás memóriakártyáról

Hangerőszabályozó:

- **Fő hangerő:**

A fő hangerő a „VOL -/+” hangerőszabályzókkal szabályozható. Kijelzés a kijelzőn: V 00 – V 32:

Hangerő növelése:

Forgassa el a hangerőszabályzót a készüléken az óramutató járásával megegyező irányba, vagy nyomja meg a „VOL+” gombot a távirányítón;

Hangerő csökkentése:

Forgassa el a hangerőszabályzót a készüléken az óramutató járásával ellentétes irányba, vagy nyomja meg a „VOL-” gombot a hangerő csökkentéséhez.

- Mikrofon hangereje:

Ha mikrofont csatlakoztatott a mikrofoncsatlakozóaljzaton keresztül, a hangerőt a „MIC VOLUME +/-” készülék mikrofon hangerőszabályzójával szabályozhatja.

Hangerő:

A következő funkciókat állíthatja be a készülék kezelőpaneljének menü gombjával és a hangerőszabályzóval:

Magassugárzó (tr)

Basszus (bA)

mikrofon magassugárzó (nt)

Mikrofon basszus (nb)

Mikrofon visszhang (ECO)

Hangerős hangszer csatlakozás (Gt)

- Nyomja meg többször a menü gombot, amíg a kívánt beállítás kijelzése meg nem jelenik a kijelzőn.
- Forgassa el a hangerőszabályzót, és figyelje a kijelzőn megjelenő üzenetet.

MUTE / némítás:

Lehetősége van a hang ideiglenes elnémítására:

- Nyomja meg a MUTE gombot a távirányítón. A hang ki van kapcsolva, és a kijelző villog.
- Nyomja meg újra ezt a gombot a hang visszakapcsolásához.

Equalizer / előre beállított hangképek:

A készülék 5 előre beállított hanggal rendelkezik, amelyek a távirányító „EQ” hangszínszabályzó gombjával állíthatók be. Az alábbi üzenetek egyike jelenik meg a kijelzőn:

POP - ROC - JAZZ - CLAS - FLAT

LED fényhatások:

A készülék 8 különböző effektussal rendelkezik a színváltó LED világítás (hangszórók) közül. Ez a készüléken található LED világítás választókapcsolóval állítható be.

Kérjük, vegye figyelembe a kijelzőn megjelenő jelzést: 1. LED - 7. LED vagy KI.

Bluetooth:**Jegyzet:**

- Egyszerre csak egy lejátszóeszköz csatlakoztatható.
- A különböző készülégyártók, modellek és szoftververziók miatt nem garantálható minden Bluetooth-eszköz teljes körű működése.
- A Bluetooth funkció optimális kihasználásához győződjön meg arról, hogy minden szoftverfrissítést végrehajtott a Bluetooth-eszközön (például okostelefonon), és a legújabb verziót használja. Kérdéseivel és további információival forduljon mobiltelefon-szolgáltatójához.

Bluetooth zeneátvitel:

- Győződjön meg arról, hogy mobiltelefonján/okostelefonján a Bluetooth funkció be van kapcsolva, és nem lehet 10 m-nél távolabb a készüléktől.
- Kapcsolja be a készüléket, és válassza ki a Bluetooth funkciót. Hangjelzés hallható, és a „BLUE” felirat villog a kijelzőn.
- Keressen új eszközt a külső eszköz (mobiltelefon/okostelefon) segítségével. Az eszköz „SB-TWS 200 BT” néven jelenik meg.
- Erősítse meg a kapcsolatot mobiltelefonján/okostelefonján. Ha a Bluetooth párosítás sikeresen befejeződött, hangjelzés hallható, és a „BLUE” Bluetooth jelző folyamatosan megjelenik a kijelzőn.
- Indítsa el a zenelejátszást külső eszközéről.
- **Szünet:**
Ha rövid időre meg szeretné szakítani a lejátszást, nyomja meg a lejátszás/szünet gombot ►►
A lejátszás folytatásához nyomja meg újra ezt a gombot.
- **Ugrás előre/hátra:**
A következő szám kiválasztásához nyomja meg az Ugrás előre gombot ►►.
Az előző szám kiválasztásához nyomja meg a Visszaugrás gombot ◄◄.
- A Bluetooth-kapcsolat megszakításához váltson másik funkcióra, vagy szakítsa meg a Bluetooth-kapcsolatot mobiltelefonján/okostelefonján.
- Ha rövid idő elteltével visszavált Bluetooth módba, a kapcsolat automatikusan visszaáll az utolsó Bluetooth-eszközzel.

TWS funkció (True Wireless Stereo):

Ha 2 db SB-TWS 200 BT hangdoboz áll rendelkezésére, használhatja ezt a funkciót. Ha a két eszközt megfelelően, legfeljebb 10 m távolságra helyezük el, igazi sztereó hatás érhető el vezeték nélkül. A Bluetooth jelet a fő eszköz veszi, amely továbbítja a jelet a második eszköznek. Ez lehetővé teszi a sztereó vételt teljesen vezeték nélkül.

- Kapcsolja be mindkét eszközt, és válassza ki a Bluetooth funkciót.
- Nyomja meg és tartsa lenyomva a lejátszás gombot ► ► azon az eszközön, amelyik a fő eszköz lesz (bal oldali sztereó csatorna).

- A fő eszköz automatikusan csatlakozik a második eszközhöz (jobb sztereó csatorna). A sikeres párosítás után hangjelzés hallható.
- A Bluetooth-lejátszás mindkét eszközről most sztereóban fog közvetíteni.
- A fő eszközön végzett összes beállítást (például a hangerőt) egyidejűleg a másodlagos eszköz is átveszi.

Jegyzet:

- Ha a két eszköz párosítása nem működik, kapcsolja ki mindkét eszközt, és próbálja újra.
- Csak 2 azonos típusú eszköz párosítható.

AUX IN:

Lehetősége van külső audioeszköz csatlakoztatására az „AUX” aljzaton keresztül.

Megjegyzés: A zenelejátszási funkciók (Kihagyás/Keresés, Szünet stb.) csak külső eszközön keresztül vezérelhetők.

- Kapcsolja be a készüléket és válassza ki a „LINE” funkciót.
- Használjon 3,5 mm-es audiokábelt (nem tartozék), és csatlakoztassa külső audioeszközét (MP3-lejátszó, CD-lejátszó, okostelefon stb.) az „AUX” audiobemenethez.
- Működtesse külső eszközét.
- Állítsa be a hangerőt a hangerőszabályzóval.
- A lejátszás leállításához nyomja meg a szünet gombot a külső eszközön, és húzza ki az audiocsatlakozást.

Jegyzet:

AUX módban állítsa a külső eszköz hangerejét a maximumra, és szabályozza a lejátszás hangerejét az eszköz hangerőszabályzójával, hogy megakadályozza a készülék kikapcsolását, ha a vételi jel túl alacsony (lásd az „Energiatakarékos mód”).

Lejátszás USB-tárolóeszköztől vagy memóriakártyáról:

Ez a készülék támogatja az MP3 formátumú adatokat tartalmazó adathordozókat (max. 32 GB).

Kapcsolja be a készüléket, és válassza ki az „USB” vagy „CARD” funkciót.

Helyezzen be egy USB-tárolóeszközt az USB-interfészbe, vagy helyezze be a memóriakártyát a memóriakártya-nyílásba.

A lejátszás automatikusan elindul. A kijelzőn rövid időre megjelenik a műsorszám száma, majd a műsorszámhoz eltelt idő.

Állítsa be a hangerőt és a hangszínt.

- SZÜNET:

szünet gomb megnyomásával ideiglenesen szüneteltetheti a lejátszást ►||Nyomja meg. A „PAUS” felirat jelenik meg a kijelzőn. A lejátszás folytatásához nyomja meg újra ezt a gombot

- UGRÁS/KERESÉS előre/hátra:

Nyomja meg röviden a „◀” gombot az előző számra lépéshez.

Nyomja meg röviden a „▶” gombot a következő számra lépéshez.

lenyomva a „◀” gombot a címen belüli aktuális rész kiválasztásához.

Nyomja meg hosszan a „▶” gombot, hogy a számon belüli következő részre lépjen.

- REPEAT / Ismétlés funkció:

Lejátszás közben nyomja meg az ismétlés gombot a távirányítón:

1 x short: ONE jelenik meg a kijelzőn, és az aktuális szám ismételtelen lejátszásra kerül.

2 x short: A kijelzőn megjelenik az ALL felirat, és az összes műsorszámot ismételtelen lejátszsa.

1 x hosszú: OFF felirat jelenik meg a kijelzőn. Az ismétlés funkció ismét kikapcsol.

- **Számbillentyűk:**

A számgombokkal közvetlenül is kiválaszthat címeket.

ÁLLJ MEG:

Ha le szeretné állítani az USB-tárolóeszközön keresztüli lejátszást, nyomja meg a lejátszás/szünet gombot ►IIés távolítsa el a lemezt.

Jegyzet:

- Lejátszás közben nem szabad eltávolítani az adathordozót, mert az megsérülhet.
- Az interferencia elkerülése érdekében ne használjon adaptereket, és az adathordozókat mindig közvetlenül a készülékbe csatlakoztassa.
- Formázza meg az USB-memóriát/SD-kártyát a számítógépen FAT formátumban (16 vagy 32).
- A piacon lévő különféle adathordozók nagy száma miatt nem garantálható a 100%-os kompatibilitás mindegyikkel.

Mikrofon vagy hangszer csatlakozás (MIC/GT):

Ez a készülék lehetőséget kínál mikrofon vagy hangszer átvitelre:

Mikrofon:

- Csatlakoztasson egy mikrofont (nem tartozék) az egyik „MIC” porthoz.
- Kapcsolja be a mikrofont.
- Énekeljen vagy beszéljen a mikrofonba.

A mikrofon csatlakoztatása nem szakítja meg a lejátszást más forrásból. Ez lehetővé teszi, hogy zenelejátszás közben énekeljen vagy beszéljen a mikrofonon keresztül = karaoke funkció.

- Állítsa be a zenei adás hangerejét és hangját, valamint a hangerőszabályzókat a fent leírtak szerint.
- Ha a mikrofonon keresztüli átvitel befejeződött, kapcsolja ki ismét a mikrofont, és húzza ki.

Hangszer:

- Csatlakoztasson egy műszert egy 6,3 mm-es jack csatlakozókábelrel a „GT” csatlakozóaljzathoz.
- A hangszer zenéjét a készülék hangszóróján keresztül továbbítják. Állítsa be a hangerőt és a hangszínt a korábban leírtak szerint.

Felvétel USB-tárolóeszközre vagy memóriakártyára:

Felvehet Bluetooth, AUX, mikrofon vagy hangszerforrásról memóriakártyára vagy USB pendrive-ra:

- Működtesse a készüléket, és indítsa el a kívánt lejátszást az előző bekezdésekben leírtak szerint
- Amint el akarja indítani a felvételt, nyomja meg a „REC” gombot a távirányítón. A „RECO” felirat jelenik meg a kijelzőn.
- Ha le szeretné állítani a felvételt, nyomja meg újra ezt a gombot.

Jegyzet:

Az adathordozón külön „RECORD” mappa jön létre.

Ha az itt tárolt zenei adatokat nem lehet lejátszani, akkor azokat el kell távolítani a mappából (az adatok laptopon történő előkészítése).

Hasznos tippet

Ha az eszköz nem működik megfelelően, a következő pontok segíthetnek a probléma megoldásában. Kérjük, feltétlenül ellenőrizze ezeket, mielőtt kapcsolatba lépne egy ügyfélszolgálati központtal:

Nincs áram:

- Ellenőrizze, hogy az akkumulátor megfelelően fel van-e töltve.
- Ellenőrizze a töltőkábel működőképességét.
- Ellenőrizze az aljzatot és a biztosítékot, ha a készülék csatlakoztatva van a hálózathoz.

Az eszköz nem reagál semmilyen bemenetre, vagy a kijelző nem működik:

- A külső elektromágneses hatások miatt előfordulhat, hogy a beépített mikroprocesszor már nem működik megfelelően. Húzza ki a készüléket, várjon néhány percet, majd dugja vissza.

Nincs hang:

- A hangerő túl alacsonyra van állítva - forgassa el a hangerőszabályzót az óramutató járásával megegyező irányba.
- USB funkcióban: Ellenőrizze, hogy a zeneszámok a kívánt formátumban (MP3, max. 32 GB) vannak-e elmentve az adathordozóra.
- Ellenőrizze, hogy a némítás aktiválva van-e.

Torz lejátszás vagy háttérzaj:

- A hangerő túl hangos – csökkentse a hangerőt;

- A lejátszási forrás rossz/elromlott – használjon másikat.
- Van olyan mikrofon bedugva, amit nem használnak? Húzza ki, ha szükséges.
- Nem okoznak interferenciát a túl közel elhelyezett eszközök? Távolítsa el ezeket az eszközöket.

Nincs lejátszás USB-ről/memóriakártyáról:

- Ellenőrizze, hogy az USB adathordozót/memóriakártyát gondosan helyezte-e be, vagy esetleg hibás-e.
- Ellenőrizze, hogy a zenefájlokat a megfelelő formátumban mentette-e el (MP3, max. 32 GB). A DRM-fájlok nem olvashatók.
- A lemez olvasási sebessége túl lassú lehet. Próbáljon ki egy másikat.

Bluetooth kapcsolat nem hozható létre:

- Ellenőrizze a külső eszköz Bluetooth funkcióját:
- A külső eszköz „látható”?
- Külső eszközén van a legújabb Bluetooth-verzió?
- A Bluetooth funkciót választotta?
- Győződjön meg arról, hogy korábban nincs más külső Bluetooth-eszköz párosítva, és továbbra is csatlakoztatva van.
- Csökkentse az eszközök közötti távolságot.
- Válassza le a Bluetooth-kapcsolatot, és kezdje újra a párosítást.

Karbantartás és gondozás

- Válassza le a készüléket az áramellátásról.
- Időnként tisztítsa meg a házat enyhén nedves, puha ruhával.
- Semmilyen körülmények között ne használjon erős tisztítószereket vagy hígítókat, amelyek alkoholt vagy benzint tartalmaznak.
- Ne használjon súroló hatású tisztítóeszközöket.



ÁRAMÜTÉS VESZÉLYE:

Soha ne merítse a készüléket és a tápkábelt vízbe vagy más folyadékba.

Ha hosszabb ideig nem használja a készüléket, csomagolja be az eredeti dobozba, és tárolja hűvös, pormentes helyen.

Műszaki adatok

Tápellátás	AC 110-240V / 50 ~ 50/60 Hz
Beépített újratölthető	Li-Ion 5000mAh 7,4V akkumulátor
Wattóra névleges teljesítmény:	37 Wh (az UN 38.3 szerint)
Töltési idő:	kb 5 óra
Lejátszási idő:	kb. 6 óra, 70%-os hangerőn
Frekvencia tartomány:	60Hz - 16kHz
Jel-zaj arány:	>70 dB
Kimeneti teljesítmény:	max 20W x 2 RMS 400Wpmpo .
Bluetooth:	5.0 + DER verzió
Adófrekvencia:	2402 - 2480 MHz
Adóteljesítmény: 0 dBm	
	Hatótávolság: kb. 10 m
USB / SD	MP3 formátum, maximum 32 GB
Környezeti hőmérséklet:	0°C ~ 40°C
Készülék méretei (SzxMaxMé):	26,9 x 62,6 x 29 cm
Nettó tömeg:	kb. 6,5 kg

Kikapcsolt állapotban a készülék fogyasztása < 0,001 W.

Készenléti üzemmódban a készülék fogyasztása < 0,5 W.

* Nyomdai hibák, tervezési és műszaki változtatások jogát fenntartjuk!



Információk a környezetvédelemről



Élettartamának végén ezt a terméket nem szabad a normál háztartási hulladékkal együtt kidobni, hanem az elektromos és elektronikus berendezések újrahasznosítására szolgáló gyűjtőhelyre kell vinni. A terméken, a használati utasításban vagy a csomagoláson található szimbólum ezt jelzi.

Az anyagok a címkéjük szerint újrahasznosíthatók. A régi eszközök újrafelhasználásával, újrahasznosításával vagy más módon történő újrahasznosításával Ön jelentősen hozzájárul környezetünk védelméhez.



Az újratölthető elemeket el kell távolítani a készülékből, ha azokat külön és megfelelően kell ártalmatlanítani, és ártalmatlanítani kell. Ez szükségessé teszi a készülék házának kinyitását. Ehhez vegye fel a kapcsolatot képzett szakemberrel.

Az anyagok a címkéjük szerint újrahasznosíthatók. A régi eszközök újrafelhasználásával, újrahasznosításával vagy más módon történő újrahasznosításával Ön jelentősen hozzájárul környezetünk védelméhez.

Érdeklődjön a helyi hatóságnál a felelős hulladéklerakó helyről.

Jótállás / Garancia

A törvényes jótállás mellett erre a készülékre 24 hónap garanciát vállalunk, a számla vagy a szállítólevél kiállításának dátumától számítva. A garanciális időszakon belül, a számla vagy a szállítólevél bemutatásával minden előforduló gyártási és/vagy anyaghibát ingyenesen javítással és/vagy a hibás alkatrészek cseréjével, illetve (választásunk szerint) azonos értékű, hibátlan termékkel történő cserével szabályozunk. Az ilyen garanciális szolgáltatás feltétele, hogy a készüléket szakszerűen kezelték és karbantartották. A garanciális szolgáltatásainkon túlmutató követelések kizártak. A garancia jogos esetben csak a készülék javítását foglalja magában. További követelések, valamint az esetleges következményes károkért való felelősség alapvetően kizártak. A garancia nem vonatkozik azokra az alkatrészekre, amelyek természetes kopásnak vannak kitéve, illetve azokra a károkra, amelyek ütés, helytelen kezelés, nedvesség hatása vagy egyéb külső behatások miatt keletkeztek, illetve jogosulatlan harmadik felek beavatkozásából erednek. Garanciális esetben a készüléket a számlával vagy szállítólevéllel együtt szakkereskedőjénél kell reklamálni.



Silva-Schneider Handelsges.m.b.H.
Karolingerstraße 1
A-5020 Salzburg
office@silva-schneider.at

Jótállás:

A jótállás kifejezetten a törvényben van rögzítve, és csak azokra a hibákra vonatkozik, amelyek az áruk átadásakor már fennálltak. Az igény mindig a szerződéses partnerrel (kereskedővel) szemben áll fenn, aki a hibát ingyenesen (a fogyasztó számára) köteles kijavítani vagy kijavíttatni.

Garancia:

A garancia a gyártó (általános importőr) önkéntes, szerződéses vállalása, amelyre nincsenek sem tartalmi, sem formai minimális követelmények. Számos garancia csak a hibák kijavításakor felmerülő költségek egy részét fedezi, de általában minden olyan hibára vonatkozik, amely egy meghatározott időn belül jelentkezik.

-  Per motivi di sicurezza l'alloggiamento dell'apparecchio può essere rimosso solo da uno specialista. All'interno non ci sono controlli.
-  Le riparazioni possono essere eseguite solo da elettricisti qualificati. Riparazioni improprie possono comportare rischi significativi e provocare danni al dispositivo. L'alloggiamento dell'apparecchio non deve essere aperto - **RISCHIO DI SCOSSE ELETTRICHE!**
- Quando si collega o si scollega il dispositivo, non tirare mai il cavo: ciò potrebbe danneggiarlo.
- Non toccare mai il dispositivo o il cavo con le mani bagnate o umide.
- Posizionare il dispositivo su una superficie piana, stabile e priva di vibrazioni.
- L'apparecchio non deve essere esposto a calore eccessivo o luce solare diretta né posizionato direttamente accanto a dispositivi che producono radiazioni e radiatori.
- Il dispositivo non deve essere utilizzato in condizioni di freddo estremo.
- Utilizzare l'apparecchio il più lontano possibile da altri ricevitori, amplificatori, PC, televisori e dispositivi a microonde.
- Non coprire mai le aperture di ventilazione dell'apparecchio (ad es. con coperte, tende, giornali, ecc.)
- Per non compromettere la ventilazione dell'apparecchio, non collocarlo in scatole o scaffali troppo stretti. Dovrebbe esserci una distanza di almeno 20 cm sopra il dispositivo e di almeno 5 cm attorno al dispositivo.
- Non è consentito appoggiare oggetti pieni di liquidi (bicchieri, vasi di fiori, ecc.) sull'apparecchio.
- Non posizionare candele accese sul dispositivo e tenerlo lontano da fiamme libere.

- L'apparecchio deve essere utilizzato solo in ambienti asciutti. Non utilizzare il dispositivo in prossimità di fonti d'acqua, ad esempio vasca da bagno, lavello, lavandino, ecc.
- L'apparecchio non è adatto al funzionamento in paesi tropicali con elevata umidità.
- Non esporre il dispositivo a sporco o polvere.
- Proteggi il cavo. Il cavo non deve essere calpestato, schiacciato o intrappolato tra due oggetti o una porta.
- Controllare di tanto in tanto il cavo di ricarica per eventuali danni. Se il cavo di ricarica è danneggiato, il dispositivo non deve essere utilizzato e il cavo deve essere sostituito con uno nuovo.
- In caso di temporale o quando non viene utilizzato per un lungo periodo, scollegare l'apparecchio dalla rete elettrica.
- Scollegare il dispositivo dall'alimentazione prima della pulizia. Non utilizzare detergenti, diluenti o spray antistatici che contengano benzina. Utilizzare un panno umido per pulire.
- Non inserire chiodi, spilli o altri oggetti nella griglia dell'altoparlante o in altre aperture del dispositivo.
- Se si avverte odore di bruciato e/o fumo, scollegare l'apparecchio dalla rete elettrica. Portare il dispositivo in assistenza prima di utilizzarlo nuovamente.
- Utilizzare solo gli accessori forniti o consigliati nelle istruzioni.

Bambini:

- Non permettere mai ai bambini di utilizzare o giocare con dispositivi elettrici senza sorveglianza.
- Dare ai bambini istruzioni appropriate prima dell'operazione.
- Tenere anche le pellicole di imballaggio lontano dalla portata dei bambini. Esiste il pericolo di soffocamento .

Disimballare il dispositivo/volume di consegna:

- Dopo aver disimballato, controllare la fornitura:
 - Cassa armonica SB-TWS 200 BT
 - Cavo di alimentazione
 - telecomando
 - manuale operativo
- Controllare il dispositivo per eventuali danni. Se l'apparecchio risulta danneggiato non utilizzarlo ma rivolgersi immediatamente al proprio rivenditore specializzato.
- I materiali di imballaggio come sacchetti di plastica o parti in polistirolo sono pericolosi per i bambini (pericolo di soffocamento). Pertanto, tenere queste parti lontano dalla portata dei bambini.
- Molti materiali di imballaggio vengono riciclati, quindi assicurati di smaltirli correttamente, stai dando un contributo importante alla protezione dell'ambiente.
- Rimuovere i fermi per il trasporto: il dispositivo e le parti interne sono adeguatamente fissati per il trasporto. Rimuovere tutte le strisce adesive e le pellicole protettive.
- Posizionare il dispositivo su una superficie piana, stabile e priva di vibrazioni e mantenersi a distanza da altri dispositivi elettrici.

Sopra:

telecomando, dietro:

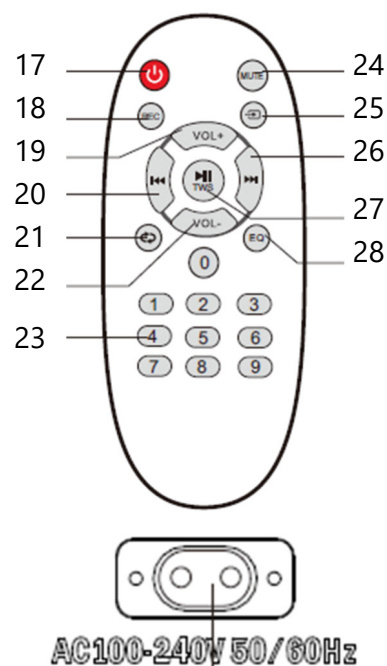
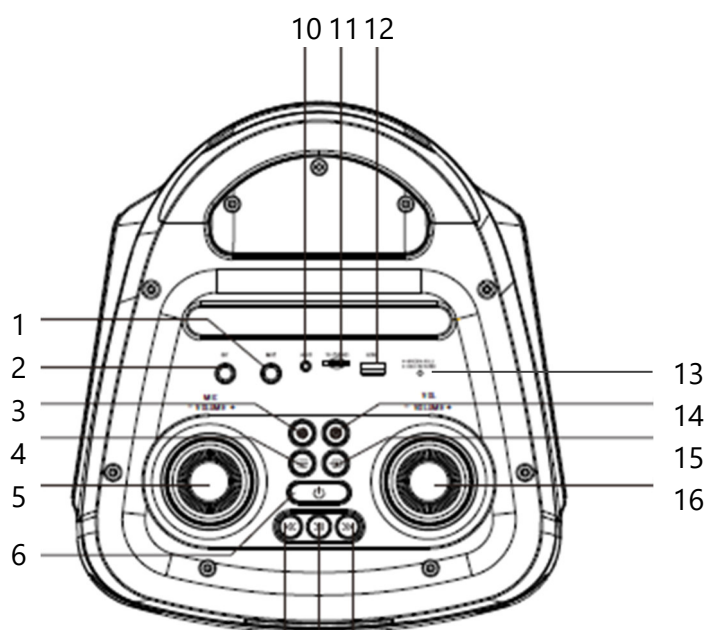

Dispositivo di controllo 7 8 9

- 1 Presa di collegamento del microfono 6,3 mm (MIC)
- 2 Presa di collegamento allo strumento 6,5 mm (GT)
- 3 Selettore illuminazione LED
- 4 Pulsante del menu
- 5 Controllo del volume del microfono
- 6 Interruttore on/off, standby
- 7 Torna indietro (traccia precedente)
- 8 Pulsante Riproduci/Pausa/Funzione TWS
- 9 Salta avanti (traccia successiva)
- 10 Presa di ingresso audio AUX
- 11 Slot per scheda di memoria
- 12 Interfaccia USB
- 13 Indicatore di carica LED rosso/verde
- 14 Pulsante Registra
- 15 Selettore di funzioni
- 16 Controllo volume -/+ (volume principale)

- 17 interruttore on/off, standby
- 18 Muto MUTO
- 19 Tasto REC
- Pulsante di selezione di 20 funzioni
- 21 volume +
- 22 Salta avanti (traccia successiva) ►►
- 23 Torna indietro (traccia precedente) ◀◀
- 24 pulsanti riproduci/pausa, funzione TWS ►►
- 25 pulsante di ripetizione
- 26 equalizzatori
- 27 Volume -
- 28 numeri atti da 0 a 9

Indietro:

- 29 Presa di collegamento del cavo di alimentazio

Ricarica batteria/batterie:

Il dispositivo è dotato di una batteria ricaricabile agli ioni di litio da 7,4 V.

Prima del primo utilizzo, caricare completamente la batteria:

- Collegare il cavo di alimentazione in dotazione alla presa sul retro dell'apparecchio e inserire la spina in una presa domestica liberamente accessibile e correttamente installata (100-240 V ~ 50/60 Hz). Non appena il dispositivo viene collegato alla rete elettrica, la batteria integrata viene caricata e l'indicatore LED di carica si illumina di rosso.
- Se l'indicatore LED di carica si illumina in verde, la batteria è completamente carica (dopo circa 5 ore) e il dispositivo può essere scollegato dalla rete elettrica.

Nota:

- Per garantire una lunga durata della batteria, il cavo di alimentazione non deve mai essere collegato alla rete elettrica per più di 10 ore.
- Quando si utilizza il dispositivo, rimuovere sempre il cavo di alimentazione.
- Con una batteria completamente carica il dispositivo può essere utilizzato per circa 6 ore al 70% del volume.
- Se la batteria si scarica (la riproduzione è distorta o rumorosa), spegnere il dispositivo e ricollegarlo alla presa di corrente come descritto in precedenza.
- La durata della batteria varia e dipende dalle rispettive condizioni operative, come ad esempio: B. Scelta della funzione, volume, ecc.
- Se non si utilizza il dispositivo per un lungo periodo, la batteria dovrebbe comunque essere caricata di tanto in tanto per mantenerne la funzionalità.
- Quando si smaltisce il dispositivo, la batteria deve essere rimossa dal dispositivo e smaltita separatamente nel punto di raccolta designato. Le batterie/batterie ricaricabili sono rifiuti pericolosi e non devono essere smaltite con i rifiuti domestici.



Telecomando:

Inserire le batterie:

- Aprire il vano batterie nella parte inferiore del telecomando.
- Inserire le 2 batterie in dotazione (AAA / 1,5 V) nel vano batterie, rispettando la polarità specificata.
- Chiudere attentamente il vano batterie.

Istruzioni di sicurezza per le batterie:

- Se necessario, pulire la batteria e i contatti del dispositivo prima di inserirli.
- Rimuovere tempestivamente e immediatamente le batterie usate dal dispositivo! Maggiore rischio di perdite!
- Se una batteria perde, asciugare con attenzione il liquido fuoriuscito e inserire nuove batterie.
- Inserire sempre batterie della stessa marca e tipo.
- Sostituire sempre entrambe le batterie contemporaneamente.
- Non utilizzare insieme batterie nuove e vecchie.
- Inserire sempre le batterie rispettando la polarità specificata, altrimenti il dispositivo potrebbe danneggiarsi.
- Non esporre mai le batterie a calore eccessivo, ad esempio dovuto alla luce solare, al fuoco o simili!
- Non gettare mai le batterie nel fuoco. PERICOLO DI ESPLOSIONE!

- Non immergere mai le batterie in acqua.
- Rimuovere le batterie dal dispositivo quando non viene utilizzato per un lungo periodo di tempo.
- Le batterie usate non devono essere smaltite nei rifiuti domestici. Le batterie devono essere consegnate presso un punto di raccolta per batterie usate.



Utilizzando il telecomando:

- Puntare il telecomando verso il dispositivo.
- La portata del telecomando è di ca.
- L'angolo funzionale è di ca.
- Se il telecomando viene utilizzato vicino ad altri dispositivi che generano raggi infrarossi, questi potrebbero influenzare la funzionalità del telecomando.



Modalità di risparmio energetico:

Il dispositivo è dotato di una funzione di spegnimento automatico per evitare inutili consumi energetici.

- Il dispositivo passa alla modalità standby se l'altoparlante non riceve un segnale entro circa 30 minuti. Dopo altri 15 minuti l'apparecchio si spegne completamente.
- Per riprendere il funzionamento, premere il pulsante di accensione.

Questa funzione è regolata da una norma UE e la sua disattivazione non rappresenta un difetto tecnico!

Se si prevede di non utilizzare il dispositivo per un lungo periodo di tempo, è necessario scollegarlo completamente per risparmiare energia.

Caratteristiche generali

Tieni presente che alcune funzioni possono essere controllate solo tramite i pulsanti di controllo del dispositivo, alcune solo tramite il telecomando e altre in entrambe le modalità.

Accendere/spegnere il dispositivo:

- Tenere premuto il pulsante di accensione/spegnimento per almeno 3 secondi per avviare il dispositivo. Sul display viene visualizzato brevemente "HI" e viene emesso un segnale acustico.
- Per spegnere nuovamente il dispositivo, premere nuovamente questo pulsante per almeno 3 secondi.
- Sul display viene visualizzato brevemente "OFF".

Stand-by:

L'accensione/spegnimento del dispositivo con il telecomando funziona solo se questo non è completamente spento ma rimane in stand-by:

- Accendere il dispositivo come descritto in precedenza.
- Premere brevemente il pulsante di accensione/spegnimento sul dispositivo o sul telecomando per passare alla modalità standby. Il pulsante di accensione/spegnimento del dispositivo si illumina di rosso.
- Per mettere in funzione l'apparecchio, premere nuovamente brevemente il pulsante di accensione/spegnimento sull'apparecchio o sul telecomando.

Nota:

In modalità standby la batteria non può essere caricata.

In modalità standby, il dispositivo ha un basso consumo energetico.

Se non utilizzerete l'apparecchio per un lungo periodo, spegnetelo completamente.

Selezione funzione:

Quando accendi il dispositivo, passa automaticamente alla stessa funzione di quando lo hai spento. Per passare ad un'altra funzione, premere il pulsante di selezione della funzione:

bLUE : riproduzione wireless tramite Bluetooth

LINE: Riproduzione tramite dispositivo esterno con cavo audio da 3,5 mm

USB: riproduzione da un dispositivo di archiviazione USB

CARD: riproduzione da una scheda di memoria

Controllo del volume:

- Volume principale:

Il volume principale viene controllato utilizzando i controlli del volume "VOL -/+". Indicazione sul display: V 00 – V 32:

Aumenta il volume:

Ruotare il controllo del volume sul dispositivo in senso orario o premere "VOL+" sul telecomando;

Ridurre il volume:

Ruotare il controllo del volume sul dispositivo in senso antiorario o premere "VOL-" per ridurre il volume.

- **Volume del microfono:**

Se avete collegato un microfono tramite la presa di collegamento del microfono, potete regolare il volume utilizzando il regolatore del volume del microfono sul dispositivo "MIC VOLUME +/-".

Volume:

Le seguenti funzioni vengono impostate utilizzando il pulsante menu sul pannello di controllo del dispositivo e il controllo del volume:

- Tweeter (tr)
 - Bassi (bA)
 - tweeter del microfono (nt)
 - Microfono bassi (nb)
 - Eco del microfono (ECO)
 - Collegamento strumento musicale volume (Gt)
- Premere ripetutamente il pulsante menu finché sul display non viene visualizzata la schermata relativa all'impostazione desiderata.
 - Ruotare il controllo del volume e osservare il messaggio sul display.

MUTE/silenziamento:

Hai la possibilità di disattivare temporaneamente l'audio:

- Premere il pulsante MUTE sul telecomando. L'audio viene disattivato e il display lampeggia.
- Premere nuovamente questo pulsante per riattivare l'audio.

Equalizzatore/immagini audio preimpostate:

Il dispositivo dispone di 5 suoni preimpostati che possono essere regolati utilizzando il pulsante dell'equalizzatore "EQ" sul telecomando. Sul display appare uno dei seguenti messaggi:

POP - ROC - JAZZ - CLAS - FLAT

Effetti di luce a LED:

Il dispositivo dispone di 8 diversi effetti di illuminazione LED che cambia colore (altoparlanti). Questo può essere regolato utilizzando il selettore di illuminazione a LED sul dispositivo.

Si prega di notare l'indicazione sul display: da LED 1 a LED 7 oppure OFF.

Bluetooth:**Nota:**

- È possibile collegare un solo dispositivo di riproduzione alla volta.
- A causa dei diversi produttori, modelli e versioni software dei dispositivi, non è possibile garantire la piena funzionalità per tutti i dispositivi Bluetooth.
- Per utilizzare in modo ottimale la funzione Bluetooth, assicurati di aver eseguito tutti gli aggiornamenti software per il tuo dispositivo Bluetooth (ad esempio smartphone) e di utilizzare la versione più recente. Per domande e ulteriori informazioni contattare il proprio gestore di telefonia mobile.

Trasmissione musicale Bluetooth:

- Assicuratevi che la funzione Bluetooth del vostro telefono cellulare/smartphone sia attivata e che non si trovi a più di 10 metri di distanza dal dispositivo.
- Accendi il dispositivo e seleziona la funzione Bluetooth. Viene emesso un segnale acustico e sul display lampeggia la scritta "BLU".
- Cerca un nuovo dispositivo utilizzando il tuo dispositivo esterno (telefono cellulare/smartphone). Il dispositivo viene visualizzato con il nome "SB-TWS 200 BT".
- Conferma la connessione sul tuo cellulare/smartphone. Se l'accoppiamento Bluetooth è stato completato con successo, verrà emesso un segnale acustico e sul display apparirà costantemente l'indicatore Bluetooth "BLU".
- Inizia a riprodurre la musica dal tuo dispositivo esterno.
- **Rottura:**
Se si desidera interrompere brevemente la riproduzione, premere il pulsante di riproduzione/pausa ►|| Per riprendere la riproduzione, premere nuovamente questo pulsante.
- **Salta avanti/indietro:**
Per selezionare la traccia successiva, premere il pulsante Salta avanti ►►.
Per selezionare la traccia precedente, premere il pulsante Salta indietro ◄◄.
- Per terminare la connessione Bluetooth, passa ad un'altra funzione o termina la connessione Bluetooth sul tuo telefono cellulare/smartphone.
- Se dopo poco tempo si ritorna alla modalità Bluetooth, la connessione con l'ultimo dispositivo Bluetooth verrà ristabilita automaticamente.

Funzione TWS (True Wireless Stereo):

Se hai a disposizione 2 casse audio SB-TWS 200 BT puoi utilizzare questa funzione. Posizionando opportunamente i due dispositivi ad una distanza massima di 10 m, è possibile ottenere in modalità wireless un vero effetto stereo. Il segnale Bluetooth viene ricevuto dal dispositivo principale, che a sua volta lo inoltra al secondo dispositivo. Ciò rende possibile la ricezione stereo completamente senza fili.

- Accendi entrambi i dispositivi e seleziona la funzione Bluetooth.
- Tieni premuto il pulsante di riproduzione ► || sul dispositivo che deve essere il dispositivo principale (canale stereo sinistro).
- Il dispositivo principale si connette automaticamente al secondo dispositivo (canale stereo destro). Dopo l'accoppiamento riuscito viene emesso un segnale acustico.
- La riproduzione Bluetooth da entrambi i dispositivi verrà ora trasmessa in stereo.

- Tutte le impostazioni effettuate sull'apparecchio principale (ad es. volume) vengono adottate contemporaneamente anche sull'apparecchio secondario.

Nota:

- Se l'associazione dei due dispositivi non ha funzionato, spegni entrambi i dispositivi e riprova.
- È possibile accoppiare solo 2 dispositivi dello stesso tipo.

INGRESSO AUSILIARIO:

Avete la possibilità di collegare un dispositivo audio esterno tramite la presa "AUX".

Nota: le funzioni di riproduzione musicale (Salta/Cerca, Pausa, ecc.) possono essere controllate solo tramite il dispositivo esterno.

- Accendere il dispositivo e selezionare la funzione "LINE".
- Utilizza un cavo audio da 3,5 mm (non incluso) e collega il tuo dispositivo audio esterno (lettore MP3, lettore CD, smartphone, ecc.) all'ingresso audio "AUX".
- Utilizza il tuo dispositivo esterno.
- Regolare il volume utilizzando il controllo del volume.
- Per interrompere la riproduzione, premere il pulsante Pausa sul dispositivo esterno e disconnettere la connessione audio .

Nota:

In modalità AUX, impostare il volume del dispositivo esterno al massimo e regolare il volume di riproduzione utilizzando il controllo del volume su questo dispositivo per evitare che il dispositivo si spenga se il segnale di ricezione è troppo basso (vedere "Modalità di risparmio energetico").

Riproduzione da dispositivo di archiviazione USB o scheda di memoria:

Questo dispositivo supporta supporti contenenti dati in formato MP3 (max. 32 GB).

Accendere il dispositivo e selezionare la funzione "USB" o "CARD".

Inserire un dispositivo di archiviazione USB nell'interfaccia USB o inserire la scheda di memoria nell'apposito slot.

La riproduzione si avvia automaticamente. Sul display viene visualizzato brevemente il numero del brano, quindi il tempo trascorso del brano.

Regola volume e tono.

- **ROTTURA:**

È possibile mettere temporaneamente in pausa la riproduzione premendo il pulsante di riproduzione/pausa ►►. Sul display appare "PAUS". Per riprendere la riproduzione, premere nuovamente questo pulsante

- **SALTA/CERCA avanti/indietro:**

Premere brevemente il ◀◀ pulsante " " per passare alla traccia precedente.

Premere brevemente il ▶▶ pulsante " " per passare alla traccia successiva.

Premere a lungo il pulsante " ◀◀ " per selezionare il passaggio corrente all'interno di un titolo.

Premere a lungo il pulsante " ▶▶ " per passare al passaggio successivo all'interno di una traccia.

- **RIPETI / funzione di ripetizione:**

Durante la riproduzione, premere il pulsante Ripeti sul telecomando:

1 x breve: sul display appare ONE e il brano attuale viene riprodotto ripetutamente.

2 x brevi: sul display appare ALL e tutti i brani vengono riprodotti ripetutamente.

1 x lungo: sul display appare OFF. La funzione di ripetizione viene nuovamente disattivata.

- **Tasti numerici:**

È anche possibile selezionare i titoli direttamente utilizzando i tasti numerici.

FERMARE:

Se desideri interrompere la riproduzione tramite il dispositivo di archiviazione USB, premi il pulsante riproduci/pausa ►||e rimuovere il disco.

Nota:

- Il supporto dati non deve essere rimosso durante la riproduzione poiché ciò potrebbe danneggiarlo.
- Per evitare interferenze, non utilizzare adattatori e collegare sempre i supporti dati direttamente al dispositivo.
- Formattare la memoria USB/scheda SD sul computer in formato FAT (16 o 32).
- A causa dell'elevato numero di diversi supporti dati presenti sul mercato, non è possibile garantire la compatibilità al 100% con tutti.

Collegamento microfono o strumento (MIC/GT):

Questo dispositivo ti offre la possibilità di trasmissione tramite microfono o strumento:

Microfono:

- Collega un microfono (non incluso) a una delle porte "MIC".
- Accendi il microfono.
- Canta o parla al microfono.
Collegando il microfono non si interrompe la riproduzione da altre sorgenti. In questo modo è possibile cantare o parlare attraverso il microfono mentre viene riprodotta la musica = funzione karaoke.
- Regolare il volume e il tono della trasmissione musicale e i controlli del volume come descritto sopra.
- Una volta terminata la trasmissione tramite microfono, spegnere nuovamente il microfono e scollegarlo.

Strumento:

- Collegare uno strumento con un cavo di collegamento con jack da 6,3 mm alla presa di collegamento "GT".
- La musica del tuo strumento viene trasmessa attraverso l'altoparlante del dispositivo. Regolare volume e tono come descritto in precedenza.

Registrazione su dispositivo di archiviazione USB o scheda di memoria:

È possibile registrare da sorgenti Bluetooth, AUX, microfono o strumento su una scheda di memoria o una chiavetta USB:

- Azionare il dispositivo e avviare la riproduzione desiderata come descritto nei paragrafi precedenti
- Non appena si desidera avviare la registrazione, premere il pulsante "REC" sul telecomando. Sul display appare "RECO".
- Se vuoi interrompere la registrazione, premi nuovamente questo pulsante.

Nota:

Sul supporto dati verrà creata una cartella "RECORD" separata.

Se i dati musicali qui memorizzati non possono essere riprodotti, devono essere rimossi dalla cartella (preparazione dei dati su un laptop).

Se il dispositivo non funziona correttamente, i seguenti punti potrebbero essere utili per risolvere il problema. Assicurati di controllarli prima di contattare un centro di assistenza clienti:

Niente elettricità:

- Controllare se la batteria è sufficientemente carica.
- Controllare la funzionalità del cavo di ricarica.
- Controllare la presa e il fusibile se l'apparecchio è collegato alla rete elettrica.

Il dispositivo non risponde a nessun input o il display non funziona:

- A causa di influenze elettromagnetiche esterne, il microprocessore integrato potrebbe non funzionare più correttamente. Scollega il dispositivo, attendi qualche minuto e ricollegalo.

Nessun suono:

- Il volume è impostato troppo basso: ruotare il controllo del volume in senso orario.
- Nella funzione USB: verificare se i brani musicali sono salvati sul supporto dati nel formato richiesto (MP3, max. 32 GB).
- Controllare se è stato attivato il muting.

Riproduzione distorta o rumore di fondo:

- Il volume è troppo alto: riduci il volume;
- La sorgente di riproduzione è difettosa/rotta: utilizzarne un'altra.
- È collegato un microfono che non viene utilizzato? Scollegarlo se necessario.
- L'interferenza è causata da altri dispositivi posizionati troppo vicini? Rimuovi questi dispositivi.

Nessuna riproduzione da USB/scheda di memoria:

- Controllare se il supporto dati USB/la scheda di memoria è stato inserito con cautela o eventualmente è difettoso.
- Controlla se i file musicali sono stati salvati nel formato corretto (MP3, max. 32 GB). I file DRM non possono essere letti.
- La velocità di lettura del disco potrebbe essere troppo lenta. Provane un'altro.

Impossibile stabilire la connessione Bluetooth:

- Controlla la funzione Bluetooth del tuo dispositivo esterno:
- Il tuo dispositivo esterno è reso "visibile"?
- Il tuo dispositivo esterno ha l'ultima versione Bluetooth?
- Hai selezionato la funzione Bluetooth?
- Assicurati che nessun altro dispositivo Bluetooth esterno sia stato precedentemente abbinato e che sia ancora connesso.
- Ridurre la distanza tra i dispositivi.
- Disconnettere la connessione Bluetooth e riavviare l'accoppiamento.

- Scollegare il dispositivo dall'alimentazione.
- Pulire di tanto in tanto l'alloggiamento con un panno morbido e leggermente umido.
- Non utilizzare in nessun caso detergenti aggressivi o diluenti che contengano alcool o benzina.
- Non utilizzare utensili per la pulizia abrasivi.



RISCHIO DI SCOSSE ELETTRICHE:

Non immergere mai il dispositivo e il cavo di alimentazione con spina in acqua o altri liquidi. Se prevedi di non utilizzare il dispositivo per un lungo periodo di tempo, imballalo nella scatola originale e conservalo in un luogo fresco e privo di polvere.

Dati tecnici

Alimentazione ricaricabile integrata	CA 110-240 V / 50 ~ 50/60 Hz agli ioni di litio da 5000 mAh 7,4 V
Potenza wattora:	37 Wh (secondo UN 38.3)
Tempo di ricarica:	circa 5 ore
Tempo di riproduzione:	circa 6 ore, al 70% del volume
Gamma di frequenza:	60Hz - 16kHz
Rapporto segnale-rumore:	>70dB
Potenza in uscita:	massimo 20 W x 2 RMS 400Wpmpo .
Bluetooth:	versione 5.0 + DER
Frequenza del trasmettitore:	2402 - 2480 MHz
Potenza del trasmettitore:	0 dBm Portata: ca 10 m
USB/SD	MP3, massimo 32 GB
Temperatura ambiente:	0°C ~ 40°C
Dimensioni del dispositivo (LxAxP):	26,9 x 62,6 x 29 cm
Peso netto:	ca. 6,5 kg

Quando è spento, il dispositivo ha un consumo energetico < 0,001 W.
In modalità standby, il dispositivo ha un consumo energetico di < 0,5 W.
* Con riserva di errori tipografici, design e modifiche tecniche!



Informazioni sulla tutela dell'ambiente



Al termine della sua vita, questo prodotto non deve essere smaltito con i normali rifiuti domestici, ma deve essere portato in un punto di raccolta per il riciclaggio di apparecchiature elettriche ed elettroniche. Lo indica il simbolo presente sul prodotto, nelle istruzioni per l'uso o sulla confezione.

I materiali sono riciclabili secondo la loro etichettatura. Riutilizzando, riciclando o utilizzando altre forme di riciclaggio di vecchi dispositivi, dai un contributo importante alla protezione del nostro ambiente.



Le batterie ricaricabili devono essere rimosse dal dispositivo quando smaltite e smaltite separatamente e correttamente. Ciò rende necessario aprire l'alloggiamento del dispositivo. Per fare ciò rivolgersi a personale specializzato qualificato.

I materiali sono riciclabili secondo la loro etichettatura. Riutilizzando, riciclando o utilizzando altre forme di riciclaggio di vecchi dispositivi, dai un contributo importante alla protezione del nostro ambiente.

Chiedi alle tue autorità locali informazioni sul punto di smaltimento responsabile.

Garanzia

Oltre alla garanzia legale, offriamo su questo dispositivo una garanzia di 24 mesi, calcolata dalla data di emissione della fattura o del documento di trasporto. Durante questo periodo di garanzia, presentando la fattura o il documento di trasporto, tutti i difetti di fabbricazione e/o dei materiali verranno riparati gratuitamente e/o le parti difettose verranno sostituite, oppure (a nostra discrezione) l'articolo verrà sostituito con uno equivalente e privo di difetti. La condizione per questo tipo di servizio di garanzia è che il dispositivo sia stato trattato e mantenuto correttamente. Qualsiasi altro reclamo al di fuori dei nostri servizi di garanzia è escluso. La garanzia copre solo la riparazione del dispositivo nei casi giustificati. Ulteriori reclami, nonché la responsabilità per eventuali danni conseguenti, sono espressamente esclusi. La garanzia non può essere concessa per parti soggette a normale usura o per danni causati da urti, uso improprio, esposizione all'umidità o altri influssi esterni, nonché da interventi di terzi non autorizzati. In caso di garanzia, il dispositivo deve essere reclamato con fattura o documento di trasporto presso il vostro rivenditore specializzato.

Silva-Schneider Handelsges.m.b.H.

Karolingerstraße 1



A-5020 Salzburg

office@silva-schneider.at

Garanzia:

La garanzia è espressamente stabilita dalla legge e si applica solo ai difetti esistenti al momento della consegna della merce. Il diritto è sempre rivolto al partner contrattuale (venditore), che deve riparare o far riparare gratuitamente il difetto (per il consumatore).

La garanzia è un impegno volontario e contrattuale del produttore (importatore generale), per il quale non esistono requisiti minimi né di contenuto né di forma. Tuttavia, molte garanzie coprono solo una parte dei costi che sorgono durante la riparazione dei difetti, ma in genere si applicano a tutti i difetti che si verificano entro un determinato periodo.

-  Iz varnostnih razlogov sme ohišje naprave odstraniti samo strokovnjak. V notranjosti ni krmilnih elementov.
-  Popravila lahko izvajajo samo usposobljeni električarji. Nepravilna popravila lahko predstavljajo veliko tveganje in povzročijo poškodbe naprave. Ohišja naprave se ne sme odpirati – NEVARNOST ELEKTRIČNEGA UDARA!
- Ko priklapljate ali odklapljate napravo, nikoli ne vlecite za kabel - s tem lahko poškodujete kabel.
- Nikoli se ne dotikajte naprave ali kabla z mokrimi ali vlažnimi rokami.
- Napravo postavite na stabilno, ravno površino brez tresljajev.
- Naprave ne smete izpostavljati prekomerni vročini ali neposredni sončni svetlobi ali postaviti neposredno poleg naprav, ki proizvajajo sevanje, in radiatorjev.
- Naprave ne smete uporabljati v ekstremnem mrazu.
- Napravo uporabljajte čim dlje od drugih sprejemnikov, ojačevalnikov, osebnih računalnikov, televizorjev in mikrovalovnih naprav.
- Nikoli ne prekrivajte prezračevalnih odprtin naprave (npr. z odejami, zavesami, časopisi itd.)
- Da ne bi motili prezračevanja naprave, je ne postavljajte v preozke škatle ali police. Nad napravo naj bo vsaj 20 cm razdalje, okoli naprave pa vsaj 5 cm.
- Na napravo ne smete postavljati predmetov, napolnjenih s tekočino (kozarci, vaze za rože itd.).
- Na napravo ne postavljajte gorečih sveč in jo hranite stran od odprtega ognja.
- Napravo je dovoljeno uporabljati samo v suhih prostorih. Naprave ne uporabljajte v bližini vodnih virov, npr. kopalne kadi, kuhinjskega korita, umivalnika itd.

- Naprava ni primerna za delovanje v tropskih državah z visoko vlažnostjo.
- Naprave ne izpostavljajte umazaniji ali prahu.
- Zaščitite kabel. Na kabel ne smete stopiti, ga stisniti ali ujeti med dva predmeta ali vrata.
- Občasno preverite, ali je polnilni kabel poškodovan. Če je polnilni kabel poškodovan, naprave ne smete uporabljati in ga morate zamenjati z novim.
- V primeru nevihte ali če naprave dlje časa ne uporabljate, jo izključite iz električnega omrežja.
- Pred čiščenjem napravo odklopite iz električnega omrežja. Ne uporabljajte čistil, razredčil ali antistatičnih razpršil, ki vsebujejo bencin. Za čiščenje uporabite vlažno krpo.
- Ne vstavljajte žebeljev, zatičev ali drugih predmetov v rešetko zvočnika ali druge odprtine naprave.
- Če zaznate vonj po zažganem in/ali dimu, izključite napravo iz električnega omrežja. Pred ponovno uporabo napravo odnesite na servis.
- Uporabljajte le dodatke, ki so priloženi ali priporočeni v navodilih.

otroci:

- Nikoli ne dovolite, da bi otroci brez nadzora uporabljali električne naprave ali se igrali z njimi.
- Otrokom pred operacijo dajte ustrezna navodila.
- Embalažne folije hranite tudi izven dosega otrok. Obstaja nevarnost zadužitve .

Razpakirajte napravo / obseg dostave:

- Po razpakiranju preverite obseg dobave:
 - SB-TWS 200 BT zvočna škatla
 - Napajalni kabel
 - daljinec
 - navodila za uporabo
- Preverite, ali je naprava poškodovana. Če je naprava poškodovana, je ne uporabljajte, temveč se takoj obrnite na svojega specializiranega prodajalca.
- Embalažni materiali, kot so plastične vrečke ali deli iz stiropora, so nevarni za otroke (nevarnost zadužitve). Zato te dele hranite stran od otrok.
- Številni embalažni materiali se reciklirajo – zato poskrbite, da jih boste pravilno odvrgli; s tem pomembno prispevate k varstvu okolja.
- Odstranite transportne ključavnice: Naprava in njeni deli so ustrezno zavarovani za transport. Odstranite vse lepilne trakove in zaščitne folije.
- Napravo postavite na stabilno, ravno površino brez tresljajev in se držite oddaljene od drugih električnih naprav.

Zgoraj:

daljinski upravljalnik, zadaj:

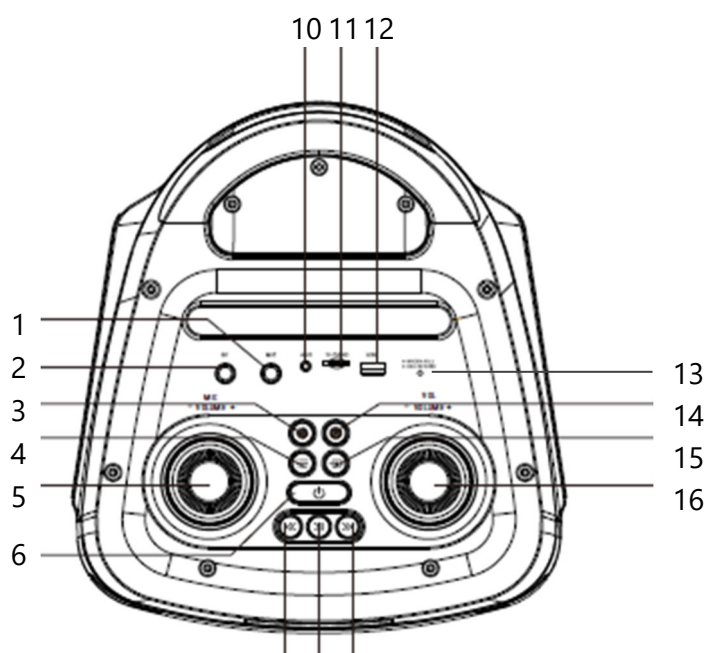

Naprava za krmilne dele 7 8 9

- 1 Priključna vtičnica za mikrofona 6,5 mm (MIC)
- 2 Priključna vtičnica za instrumente 6,5 mm (GT)
- 3 Stikalo za izbiro LED osvetlitve
- 4 Gumb menija
- 5 Kontrola glasnosti mikrofona
- 6 Stikalo za vklop/izklop, stanje pripravljenosti
- 7 Preskoči nazaj (prejšnja skladba)
- 8 Gumb za predvajanje/pavzo/funkcija TWS
- 9 Preskoči naprej (naslednja skladba)
- 10 Avdio vhodni priključek AUX
- 11 Reža za pomnilniško kartico
- 12 USB vmesnik
- 13 LED indikator polnjenja rdeče/zelen
- 14 Gumb za snemanje
- 15 Stikalo za izbiro funkcij
- 16 Nadzor glasnosti -/+ (glavna glasnost)

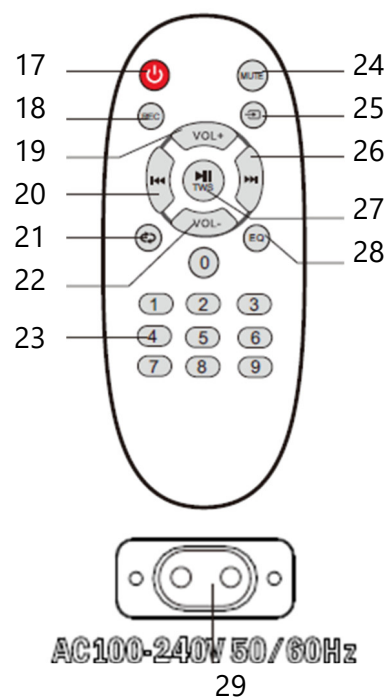

- 17 stikalo za vklop/izklop, stanje pripravljenosti
- 18 Izklop zvoka MUTE
- 19 Gumb REC
- 20 gumb za izbiro funkcij
- 21 Glasnost +
- 22 Preskoči naprej (naslednja skladba)▶▶
- 23 Preskoči nazaj (prejšnja skladba)◀◀
- 24 gumbov za predvajanje/pavzo, funkcija TWS ▶
- 25 gumb za ponovitev
- 26 izenačevalnikov
- 27 Zvezek -
- 28 deluje od 0 do 9

Nazaj:

- 29 Priključna vtičnica za napajalni kabel

Polnjenje baterije/baterije:

Naprava je opremljena z polnilno Li-ion baterijo 7,4 V.

Pred prvo uporabo popolnoma napolnite baterijo:

- Priložen napajalni kabel priključite v vtičnico na zadnji strani naprave in vtič vtaknite v prosto dostopno, pravilno nameščeno gospodinjstvo vtičnico (100-240 V ~ 50/60 Hz). Takoj, ko je naprava priključena na električno omrežje, se vgrajena baterija napolni in LED indikator polnjenja sveti rdeče.
- Če LED indikator polnjenja sveti zeleno, je baterija popolnoma napolnjena (po cca. 5 urah) in napravo lahko izklopite iz električnega omrežja.

Opomba:

- Za zagotovitev dolge življenjske dobe baterije napajalni kabel nikoli ne sme biti priključen na napajanje dlje kot 10 ur.
- Pri uporabi naprave vedno odstranite napajalni kabel.
- S popolnoma napolnjeno baterijo lahko naprava deluje približno 6 ur pri 70% glasnosti.
- Če se baterija izprazni (predvajanje je popačeno ali hrupno), izklopite napravo in jo znova priključite v električno vtičnico, kot je opisano prej.
- Življenjska doba baterije se spreminja in je odvisna od posameznih pogojev delovanja, kot so: B. Izbira funkcije, glasnosti itd.
- Če naprave dlje časa ne uporabljate, je treba baterijo vseeno občasno napolniti, da ohranite funkcionalnost.
- Ko napravo zavržete, morate baterijo odstraniti iz naprave in jo ločeno odvreči na označenem zbirnem mestu. Baterije/akumulatorji so nevarni odpadki in jih ne smete zavreči med gospodinjstvo odpadke.



Daljinec:

Vstavite baterije:

- Odprite prostor za baterije na dnu daljinskega upravljalnika.
- Vstavite 2 priloženi bateriji (AAA / 1,5 V) v predal za baterije, pri čemer upoštevajte navedeno polarnost.
- Previdno zaprite prostor za baterije.

Varnostna navodila za baterije:

- Po potrebi očistite baterijo in kontakte naprave pred vstavljanjem.
- Izrabljene baterije odstranite iz naprave pravočasno in takoj! Povečano tveganje puščanja!
- Če baterija pušča, previdno obrišite izteklo tekočino in vstavite nove baterije.
- Vedno vstavite baterije iste znamke in tipa.
- Vedno zamenjajte obe bateriji hkrati.
- Ne uporabljajte novih in starih baterij skupaj.
- Baterije vedno vstavljajte v skladu z navedeno polarnostjo, sicer lahko poškodujete napravo.
- Baterij nikoli ne izpostavljajte prekomerni vročini, kot je sončna svetloba, ogenj ali podobno!
- Nikoli ne mečite baterij v ogenj. NEVARNOST EKSPLOZIJE!
- Baterij nikoli ne potaplajte v vodo.
- Odstranite baterije iz naprave, ko je dlje časa ne uporabljate.
- Izrabljenih baterij ne odlagajte med gospodinjstvo odpadke. Baterije morate oddati na zbirnem mestu za rabljene baterije.



Uporaba daljinskega upravljalnika:

- Daljinski upravljalnik usmerite proti napravi.
- Domet daljinskega upravljalnika je cca 6 m.
- Funkcionalni kot je 30°.
- Če daljinski upravljalnik uporabljate v bližini drugih naprav, ki ustvarjajo infrardeče žarke, lahko te vplivajo na delovanje daljinskega upravljalnika.



Način varčevanja z energijo:

Naprava je opremljena s funkcijo samodejnega izklopa, ki preprečuje nepotrebno porabo energije.

- Naprava preklopi v stanje pripravljenosti, če zvočnik ne prejme signala v približno 30 minutah. Po nadaljnjih 15 minutah se naprava popolnoma izklopi.
- Za nadaljevanje delovanja pritisnite gumb za vklop.

Ta funkcija je regulirana z EU standardom in njen izklop ne predstavlja tehnične napake!

Če naprave dlje časa ne boste uporabljali, jo popolnoma odklopite, da prihranite energijo.

Splošne značilnosti

Upoštevajte, da je nekatere funkcije mogoče upravljati samo z gumbi za upravljanje naprave, nekatere samo z daljinskim upravljalnikom in nekatere na oba načina.

Vklop/izklop naprave:

- Pritisnite in držite gumb za vklop/izklop vsaj 3 sekunde, da zaženete napravo. Na zaslonu se za kratek čas prikaže »HI« in oglasi se zvočni signal.
- Za ponovni izklop naprave ponovno pritisnite ta gumb za vsaj 3 sekunde.
- Na zaslonu se za kratek čas prikaže »OFF«.

Ostani v pripravljenosti:

Vklop/izklop naprave z daljinskim upravljalnikom deluje le, če ni popolnoma izklopljena, temveč ostane v stanju pripravljenosti:

- Vklopite napravo, kot je opisano prej.
- Za preklop v stanje pripravljenosti na kratko pritisnite gumb za vklop/izklop na napravi ali daljinskem upravljalniku. Gumb za vklop/izklop naprave sveti rdeče.
- Napravo zaženete tako, da ponovno na kratko pritisnete tipko za vklop/izklop na napravi ali daljinskem upravljalniku.

Opomba:

V stanju pripravljenosti baterije ni mogoče polniti.

V stanju pripravljenosti ima naprava nizko porabo energije.

Če naprave dlje časa ne boste uporabljali, jo popolnoma izklopite.

Izbira funkcije:

Ko napravo vklopite, samodejno preklopi na isto funkcijo, kot ste jo izklopili. Za preklop na drugo funkcijo pritisnite gumb za izbiro funkcije:

MODRA : Brežično predvajanje prek povezave Bluetooth

LINE: Predvajanje prek zunanje naprave s 3,5 mm avdio kablom

USB: Predvajanje iz pomnilniške naprave USB

KARTICA: Predvajanje s pomnilniške kartice

Nadzor glasnosti:

- **Glavna glasnost:**

Glavna glasnost se upravlja z gumbi za glasnost "VOL -/+". Prikaz na zaslonu: V 00 – V 32:

Povečanje glasnosti:

Obrnite regulator glasnosti na napravi v smeri urnega kazalca ali pritisnite "VOL+" na daljinskem upravljalniku;

Zmanjšaj glasnost:

Obrnite regulator glasnosti na napravi v nasprotni smeri urnega kazalca ali pritisnite "VOL-", da zmanjšate glasnost.

- **Glasnost mikrofona:**

Če ste priključili mikrofona prek vtičnice za povezavo mikrofona, lahko glasnost nadzirate z gumbom za nastavev glasnosti mikrofona na napravi "MIC VOLUME -/+".

obseg:

Naslednje funkcije se nastavijo z gumbom menija na nadzorni plošči naprave in regulatorjem glasnosti:

Visokotonec (tr)

Bas (bA)

mikrofonski visokotonec (nt)

Bas mikrofona (nb)

Odmev mikrofona (ECO)

Priključek glasbila glasbila (Gt)

- Večkrat pritisnite gumb menija, dokler se na zaslonu ne prikaže prikaz želene nastavitve.
- Obrnite regulator glasnosti in opazujte sporočilo na zaslonu.

MUTE / izklop zvoka:

Zvok lahko začasno utišate:

- Pritisnite gumb MUTE na daljinskem upravljalniku. Zvok je izklopljen in zaslon utripa.
- Ponovno pritisnite ta gumb, da znova vklopite zvok.

Izenačevalnik / prednastavljene zvočne slike:

Naprava ima 5 prednastavljenih zvokov, ki jih lahko prilagodite z gumbom izenačevalnika "EQ" na daljinskem upravljalniku. Na zaslonu se prikaže eno od naslednjih sporočil:

POP - ROC - JAZZ - CLAS - FLAT

LED svetlobni učinki:

Naprava ima 8 različnih efektov spreminjanja barv LED osvetlitve (zvočniki). To lahko prilagodite s stikalom za izbiro LED osvetlitve na napravi.

Prosimo, upoštevajte indikacijo na zaslonu: LED 1 do LED 7 ali OFF.

storitev

Bluetooth:

Opomba:

- Naenkrat je mogoče povezati samo eno napravo za predvajanje.
- Zaradi različnih proizvajalcev naprav, modelov in različic programske opreme ni mogoče zagotoviti popolne funkcionalnosti za vse naprave Bluetooth.
- Za optimalno uporabo funkcije Bluetooth se prepričajte, da ste izvedli vse posodobitve programske opreme za svojo napravo Bluetooth (npr. pametni telefon) in uporabljate najnovejšo različico. Za vprašanja in dodatne informacije se obrnite na svojega ponudnika mobilne telefonije.

Bluetooth prenos glasbe :

- Prepričajte se, da je funkcija Bluetooth na vašem mobilnem/pametnem telefonu vključena in da ni več kot 10 m oddaljen od naprave.
- Vključite napravo in izberite funkcijo Bluetooth. Zaslisi se zvočni signal in na zaslonu utripa »MODRO«.
- Poiščite novo napravo s svojo zunanjo napravo (mobilni telefon/pametni telefon). Naprava je prikazana z imenom »SB-TWS 200 BT«.
- Povezavo potrdite na svojem mobilnem/pametnem telefonu. Če je bilo povezovanje Bluetooth uspešno zaključeno, se bo oglasil zvočni signal in indikator Bluetooth »MODRO« bo stalno prikazan na zaslonu.
- Začnite predvajati glasbo iz zunanje naprave.
- **Premor:**
Če želite za kratek čas prekiniti predvajanje, pritisnite gumb za predvajanje/pavza ►|| Za nadaljevanje predvajanja znova pritisnite ta gumb.
- **Preskoči naprej/nazaj:**
Če želite izbrati naslednjo skladbo, pritisnite gumb Preskoči naprej ►►.
Če želite izbrati prejšnjo skladbo, pritisnite gumb Preskoči nazaj ◄◄.
- Če želite prekiniti povezavo Bluetooth, preklopite na drugo funkcijo ali prekinite povezavo Bluetooth na svojem mobilnem/pametnem telefonu.
- Če po kratkem času preklopite nazaj v način Bluetooth, bo povezava z zadnjo napravo Bluetooth samodejno znova vzpostavljena.

Funkcija TWS (True Wireless Stereo):

Če imate na voljo 2 zvočnika SB-TWS 200 BT, lahko uporabite to funkcijo. Z ustrezno postavitvijo obeh naprav na razdalji največ 10 m lahko brezžično dosežete pravi stereo učinek. Signal Bluetooth prejme glavna naprava, ta pa posreduje signal drugi napravi. To omogoča stereo sprejem popolnoma brezžično.

- Vključite obe napravi in izberite funkcijo Bluetooth.
- Pritisnite in držite gumb za predvajanje ► || na napravi, ki bo glavna naprava (levi stereo kanal).
- Glavna naprava se samodejno poveže z drugo napravo (desni stereo kanal). Po uspešnem seznanjanju se oglasi zvočni signal.

- Predvajanje Bluetooth iz obeh naprav se bo zdaj prenašalo v stereo obliki.
- Vse nastavitve, ki jih naredite na glavni napravi (npr. glasnost), sočasno sprejme sekundarna naprava.

Opomba:

- Če seznanjanje obeh naprav ni uspelo, izklopite obe napravi in poskusite znova.
- Seznanite lahko samo 2 napravi istega tipa.

AUX IN:

Imate možnost priklopa zunanje avdio naprave preko vtičnice "AUX".

Opomba: Funkcije predvajanja glasbe (preskok/iskanje, premor itd.) je mogoče upravljati le prek zunanje naprave.

- Vključite napravo in izberite funkcijo "LINE".
- Uporabite 3,5 mm avdio kabel (ni priložen) in povežite svojo zunanjo avdio napravo (MP3 predvajalnik, CD predvajalnik, pametni telefon itd.) na avdio vhod »AUX«.
- Upravljajte zunanjo napravo.
- Prilagodite glasnost s pomočjo regulatorja glasnosti.
- Če želite ustaviti predvajanje, pritisnite gumb za premor na zunanji napravi in prekinite zvočno povezavo .

Opomba:

Ko ste v načinu AUX, nastavite glasnost zunanje naprave na najvišjo vrednost in uravnavajte glasnost predvajanja z nadzorom glasnosti na tej napravi, da preprečite izklop naprave, če je sprejemni signal prenizek (glejte »Način varčevanja z energijo«).

Predvajanje iz pomnilniške naprave USB ali pomnilniške kartice:

Ta naprava podpira medije, ki vsebujejo podatke v formatu MP3 (največ 32 GB).

Vključite napravo in izberite funkcijo "USB" ali "CARD".

Vstavite pomnilniško napravo USB v vmesnik USB ali vstavite pomnilniško kartico v režo za pomnilniško kartico.

Predvajanje se začne samodejno. Na zaslonu se na kratko prikaže številka skladbe, nato pa pretečeni čas skladbe.

Prilagodite glasnost in ton.

- ODMOR:

Predvajanje lahko začasno zaustavite s pritiskom na gumb za predvajanje/pavzo ►|| pritisnite. Na zaslonu se prikaže "PAUS". Za nadaljevanje predvajanja znova pritisnite ta gumb

- PRESKOK/ISKANJE naprej/nazaj:

Za prehod na prejšnjo skladbo na kratko pritisnite tipko " " .◀◀

pritisnite tipko " ▶▶" za pomik na naslednjo skladbo.

pritisnite ◀◀gumb " " , da izberete trenutni odlomek v naslovu.

pritisnite ▶▶gumb " " , da se premaknete na naslednji odlomek v skladbi.

- REPEAT / funkcija ponavljanja:

Med predvajanjem pritisnite gumb za ponovitev na daljinskem upravljalniku:

1 x kratek: na zaslonu se prikaže ENA in trenutna skladba se ponavlja.

2 x kratko: na zaslonu se prikaže VSE in vse skladbe se predvajajo večkrat.

1 x dolgo: na zaslonu se prikaže OFF. Funkcija ponavljanja je ponovno izklopljena.

- Številske tipke:

Naslove lahko izberete tudi neposredno s številskimi gumbi.

STOP:

Če želite ustaviti predvajanje prek pomnilniške naprave USB, pritisnite gumb za predvajanje/pavzo ►||in odstranite disk.

Opomba:

- Podatkovnega nosilca med predvajanjem ne smete odstraniti, ker ga lahko poškodujete.
- Da bi se izognili motnjam, ne uporabljajte adapterjev in nosilce podatkov vedno priključite neposredno v napravo.
- Formatirajte pomnilnik USB/SD kartico v računalniku v formatu FAT (16 ali 32).
- Zaradi velikega števila različnih nosilcev podatkov na trgu ni mogoče zagotoviti 100-odstotne združljivosti z vsemi.

Povezava mikrofona ali instrumenta (MIC/GT):

Ta naprava vam ponuja možnost prenosa mikrofona ali instrumenta:

Mikrofon:

- Priključite mikrofon (ni priložen) v enega od vrat »MIC«.
- Vklopi mikrofon.
- Pojte ali govorite v mikrofon.
Priključitev mikrofona ne prekine predvajanja iz drugih virov. To vam omogoča, da požete ali govorite skozi mikrofon hkrati s predvajanjem glasbe = funkcija karaok.
- Prilagodite glasnost in ton predvajane glasbe ter gumb za glasnost, kot je opisano zgoraj.
- Ko se prenos prek mikrofona konča, mikrofon ponovno izklopite in izključite.

Instrument:

- Priključite instrument s priključnim kablom s 6,3 mm priključkom na priključno vtičnico "GT".
- Glasba iz vašega instrumenta se prenaša prek zvočnika naprave. Prilagodite glasnost in ton, kot je opisano prej.

Snemanje na pomnilniško napravo USB ali pomnilniško kartico:

Na pomnilniško kartico ali ključek USB lahko snemate iz virov Bluetooth, AUX, mikrofona ali instrumentov:

- Upravljajte napravo in zaženite zeleno predvajanje, kot je opisano v prejšnjih odstavkih
- Takoj, ko želite začeti snemati, pritisnite gumb "REC" na daljinskem upravljalniku. Na zaslonu se prikaže »RECO«.
- Če želite ustaviti snemanje, znova pritisnite ta gumb.

Opomba:

Na vašem nosilcu podatkov bo ustvarjena posebna mapa »RECORD«.

Če tukaj shranjenih glasbenih podatkov ni mogoče predvajati, jih je treba odstraniti iz mape (priprava podatkov na prenosniku).

Koristni namigi

Če naprava ne deluje pravilno, so lahko naslednje točke v pomoč pri reševanju težave. Preden se obrnete na center za pomoč strankam, preverite naslednje:

Brez elektrike:

- Preverite, ali je baterija dovolj napolnjena.
- Preverite delovanje polnilnega kabla.
- Preverite vtičnico in varovalko, če je naprava priključena na električno omrežje.

Naprava se ne odziva na noben vnos ali zaslon ne deluje:

- Zaradi zunanjih elektromagnetnih vplivov vgrajeni mikroprocesor morda ne bo več pravilno deloval. Odklopite napravo, počakajte nekaj minut in jo znova priključite.

Brez zvoka:

- Glasnost je nastavljena prenizko - obrnite regulator glasnosti v smeri urinega kazalca.
- V funkciji USB: Preverite, ali so skladbe shranjene na nosilcu podatkov v zahtevanem formatu (MP3, največ 32 GB).
- Preverite, ali je izklop zvoka aktiviran.

Popačeno predvajanje ali hrup v ozadju:

- Glasnost je preglasna – zmanjšajte glasnost;
- Vir predvajanja je slab/pokvarjen – uporabite drugega.
- Ali je priključen mikrofoni, ki ga ne uporabljate? Po potrebi ga odklopite.
- Ali motnje povzročajo druge naprave, nameščene preblizu? Odstranite te naprave.

Ni predvajanja z USB-ja/pomnilniške kartice:

- Preverite, ali je USB nosilec podatkov/pomnilniška kartica vstavljena previdno ali je morda okvarjena.
- Preverite, ali so bile glasbene datoteke shranjene v pravilnem formatu (MP3, največ 32 GB). Datotek DRM ni mogoče brati.
- Hitrost branja diska je morda prepočasna. Poskusi z drugim.

Bluetooth povezave ni mogoče vzpostaviti:

- Preverite funkcijo Bluetooth vaše zunanje naprave:
- Ali je vaša zunanja naprava "vidna"?
- Ali ima vaša zunanja naprava najnovejšo različico Bluetooth?
- Ali ste izbrali funkcijo Bluetooth?
- Prepričajte se, da nobena druga zunanja naprava Bluetooth ni bila predhodno seznanjena in da je še vedno povezana.
- Zmanjšajte razdaljo med napravami.
- Prekinite povezavo Bluetooth in znova začnite seznanjati.

Vzdrževanje in nega

- Odklopite napravo iz električnega omrežja.
- Ohišje občasno očistite z rahlo vlažno, mehko krpo.
- V nobenem primeru ne uporabljajte močnih čistilnih sredstev ali razredčil, ki vsebujejo alkohol ali bencin.
- Ne uporabljajte abrazivnih pripomočkov za čiščenje.



NEVARNOST ELEKTRIČNEGA UDARA:

Naprave in napajalnega kabla z vtičem nikoli ne potaplajte v vodo ali druge tekočine.

Če naprave dlje časa ne boste uporabljali, jo zapakirajte v originalno škatlo in shranite na hladnem mestu brez prahu.

Tehnični podatki

Napajanje	AC 110-240V / 50 ~ 50/60 Hz
Vgrajena polnilna	Li-Ion 5000 mAh 7,4 V baterija
Ocena vatne ure:	37 Wh (v skladu z UN 38.3)
Čas polnjenja:	pribl
Čas predvajanja:	približno 6 ur pri 70 % glasnosti
Frekvenčni razpon:	60Hz - 16kHz
Razmerje med signalom in šumom:	>70dB
Izhodna moč:	max 20W x 2 RMS 400 Wpmpo .
Bluetooth:	različica 5.0 + DER
Frekvenca oddajnika:	2402 - 2480 MHz
Moč oddajnika: 0 dBm	

USB / SD	Domet: pribl
Temperatura okolja:	format MP3, največ 32 GB
Mere naprave (ŠxVxG):	0°C ~ 40°C
Neto teža:	26,9 x 62,6 x 29 cm
	cca 6,5 kg

Ko je izklopljena, naprava porabi < 0,001 W.

V stanju pripravljenosti ima naprava porabo < 0,5 W.

* Pridržujemo si pravico do tiskarskih napak, oblikovnih in tehničnih sprememb!



Informacije o varstvu okolja



Ob koncu življenjske dobe tega izdelka ne smete zavreči med običajne gospodinjske odpadke, ampak ga morate odnesti na zbirno mesto za recikliranje električne in elektronske opreme. To označuje simbol na izdelku, v navodilih za uporabo ali na embalaži.

Materiale je mogoče reciklirati v skladu z njihovo oznako. S ponovno uporabo, recikliranjem ali drugimi oblikami recikliranja starih naprav pomembno prispevate k varovanju našega okolja.



Akumulatorske baterije je treba odstraniti iz naprave, ko jih zavržete, ter jih ločeno in pravilno odvreči. Zaradi tega je treba odpreti ohišje naprave. Če želite to narediti, se obrnite na usposobljeno strokovno osebje.

Materiale je mogoče reciklirati v skladu z njihovo oznako. S ponovno uporabo, recikliranjem ali drugimi oblikami recikliranja starih naprav pomembno prispevate k varovanju našega okolja.

O odgovornem mestu za odlaganje se pozanimajte pri lokalni upravi.

Jamstvo / Garancija

Poleg zakonske garancije na to napravo nudimo 24 mesečno jamstvo, ki se šteje od datuma izdaje računa ali dobavnice. V tem garancijskem obdobju bodo ob predložitvi računa ali dobavnice vse proizvodne in/ali materialne napake brezplačno odpravljene s popravilo in/ali zamenjavo okvarjenih delov, oziroma (po naši izbiri) zamenjavo z enakovrednim, brezhibnim izdelkom. Pogoji za takšno garancijsko storitev je, da je bila naprava pravilno uporabljena in vzdrževana. Kakršne koli nadaljnje zahtevke, ki presegajo naše garancijske storitve, so izključeni. Garancija vključuje v upravičenih primerih samo popravilo naprave. Nadaljnje zahtevke ter odgovornost za morebitno posledično škodo so načeloma izključeni. Garancija ne more biti dana za dele, ki so podvrženi naravni obrabi oziroma za škodo, ki jo povzročijo udarci, nepravilna uporaba, vpliv vlage ali drugi zunanji vplivi, kot tudi posegi nepooblaščenih tretjih oseb. V primeru reklamacije mora biti naprava z računom ali dobavnico reklamirana pri vašem specializiranem prodajalcu.

Silva-Schneider Handelsges.m.b.H.

Karolingerstraße 1

A-5020 Salzburg



office@silva-schneider.at

Jamstvo:

Jamstvo je izrecno določeno z zakonom in se nanaša samo na napake, ki so obstajale ob prevzemu blaga. Zahtevki se vedno uveljavlja proti pogodbenemu partnerju (prodajalcu), ki mora brezplačno (za potrošnika) odpraviti ali poskrbeti za odpravo napake.

Garancija:

Garancija je prostovoljna, pogodbeno zaveza proizvajalca (generalnega uvoznika), za katero ni nobenih vsebinskih ali formalnih minimalnih zahtev. Vendar pa mnoge garancije zajemajo le del stroškov, ki nastanejo pri odpravljanju napak, vendar se običajno nanašajo na vse napake, ki se pojavijo v določenem obdobju.

-  Ze względów bezpieczeństwa obudowa urządzenia może być zdejmowana wyłącznie przez specjalistę. W środku nie ma żadnych kontroli.
-  Naprawy mogą być wykonywane wyłącznie przez wykwalifikowanych elektryków. Nieprawidłowe naprawy mogą stwarzać poważne zagrożenie i uszkodzić urządzenie. Obudowy urządzenia nie wolno otwierać – **RYZYSKO PORAŻENIA PRĄDEM!**
- Podczas podłączania lub odłączania urządzenia nigdy nie ciągnij za kabel – może to spowodować uszkodzenie kabla.
- Nigdy nie dotykaj urządzenia ani przewodu z mokrymi lub wilgotnymi rękami.
- Umieść urządzenie na stabilnej, wolnej od drgań i płaskiej powierzchni.
- Urządzenie nie może być narażone na nadmierne ciepło ani bezpośrednio światło słoneczne, ani umieszczone bezpośrednio obok urządzeń generujących promieniowanie i grzejników.
- Urządzenie nie może być używane w ekstremalnych zimnach.
- Obsługuj urządzenie jak najdalej od innych odbiorników, wzmacniaczy, komputerów, telewizorów i mikrofalówek.
- Nigdy nie zakrywaj otworów wentylacyjnych urządzenia (np. kocami, zasłonami, gazetami itp.)
- Aby nie utrudniać wentylacji urządzenia, nie powinno się go umieszczać w zbyt wąskich pudełkach ani półkach. Należy zachować co najmniej 20 cm nad urządzeniem i co najmniej 5 cm wokół urządzenia.
- Przedmioty wypełnione płynami (szklanki do picia, wazon y na kwiaty, ...) nie mogą być umieszczane na urządzeniu.

- Nie umieszczaj na urządzeniu zapalonych świec i trzymaj je z dala od otwartych ogniów.
- Urządzenie powinno być używane w suchych pomieszczeniach bez wyjątku. Nie używaj urządzenia obok źródeł wody, np. wanny, zlewu kuchennego, zlewu itp.
- Urządzenie nie nadaje się do pracy w krajach tropikalnych o wysokiej wilgotności.
- Nie narażaj urządzenia na brud ani kurz.
- Chroń kabel. Lina nie może być kopnięta, zmiażdżona ani uwięziona między dwoma przedmiotami lub drzwiami.
- Od czasu do czasu sprawdzaj kabel ładowający pod kątem uszkodzeń. Jeśli kabel ładowający jest uszkodzony, urządzenie nie może być uruchamiane, a kabel należy wymienić na nowy.
- W przypadku burz lub długotrwałego nieużywania odłącz urządzenie od zasilania.
- Odłącz urządzenie przed czyszczeniem. Nie używaj środków czyszczących, rozcieńczalników zawierających benzynę, ani sprayów antystatycznych. Użyj wilgotnej ściereczki do czyszczenia.
- Nie wkładaj gwoździ, szpilek ani innych przedmiotów do kratki głośnika ani innych otworów urządzenia.
- Jeśli poczujesz zapach spaleniny i/lub dymu, odłącz urządzenie od zasilania. Oddać urządzenie do serwisu przed ponownym użyciem.
- Używaj tylko akcesoriów zawartych lub zalecanych w instrukcji.

Dzieci:

- Nigdy nie pozwól dzieciom korzystać z urządzeń elektrycznych ani bawić się nimi bez nadzoru.
- Przed operacją przełączaj dzieciom odpowiednie instrukcje.
- Trzymaj też folie opakowawcze z dala od dzieci. Istnieje ryzyko uduszenia.

Rozpakuj urządzenie / Zakres dostawy:

- Po rozpakowaniu sprawdź zakres dostawy:
 - SB-TWS 200 BT Soundbox
 - Przewód zasilający
 - Zdalne sterowanie
 - Instrukcja obsługi
- Sprawdź urządzenie pod kątem uszkodzeń. Jeśli urządzenie jest uszkodzone, nie używaj go, lecz natychmiast skontaktuj się ze swoim specjalistycznym dealerem.
- Materiały opakowaniowe, takie jak plastikowe torby czy części z polistyrenu, są niebezpieczne dla dzieci (ryzyko zadławienia). Dlatego trzymaj te części z dala od dzieci.
- Wiele materiałów opakowaniowych jest recyklingowanych – więc upewnij się, że są one prawidłowo utylizowane, ponieważ wnosisz ważny wkład w ochronę środowiska.
- Usuń zamki transportowe: Urządzenie i części wewnątrz są odpowiednio zabezpieczone do transportu. Usuń wszystkie paski klejące i folie ochronne.
- Umieść urządzenie na stabilnej, wolnej od wibracji płaskiej powierzchni i zachowaj dystans od innych urządzeń elektrycznych.

Góra:

Pilot pilot, tył:

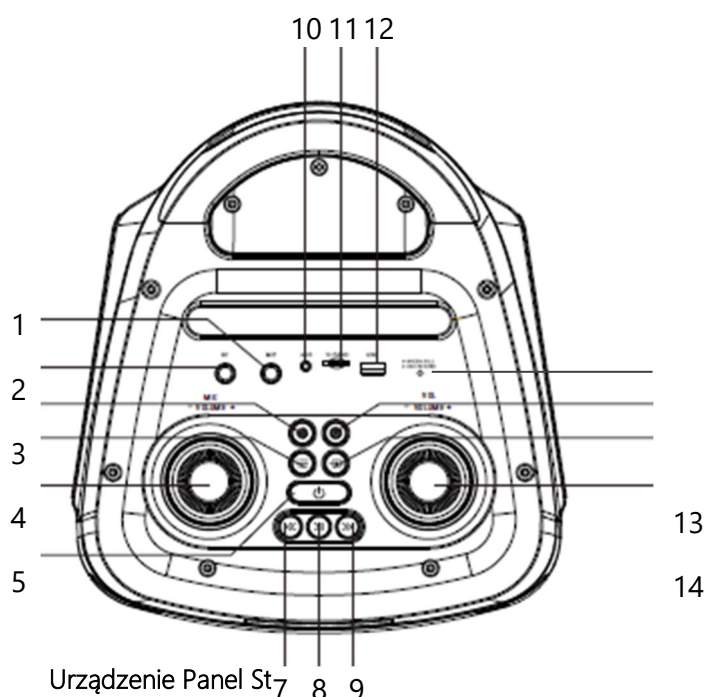

Urządzenie Panel St 7 8 9

- 1 Gniazdo mikrotonowe 6,5 mm (MIC)
- 2 Gniazdo przyrządowe 6,5 mm (GT)
- 3 Przełącznik wyboru oświetlenia LED
- 4 Przycisk menu
- 5 Regulacja głośności mikrofonu
- 6 Przełącznik włącznik/wyłącz, gotowy
- 7 Back (poprzedni utwór)
- 8 Przycisk odtwarzania/pauzy / funkcja TWS
- 9 Przejdź do (następnego utworu)
- 10 AUX wejścia audio
- 11 Gniazdo karty pamięci
- 12 Interfejs USB
- 13 Dioda LED na czerwony/zielony wskaźnik ładowani
- 14 Przycisk nagrywania
- 15 Przełącznik selektora funkcji
- 16 Regulacja głośności +/- (Głośność główna)

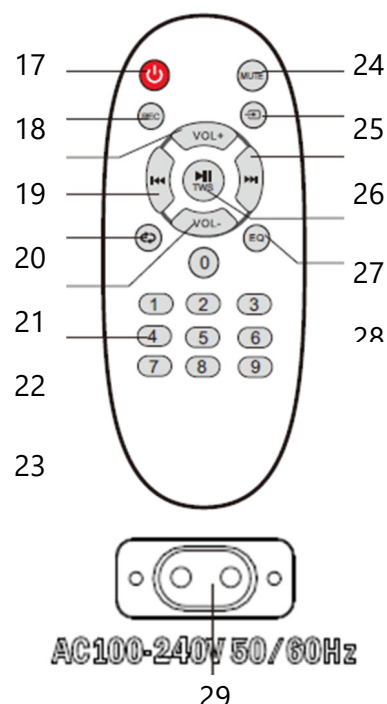

- 17 Przełącznik włącz/wyłącz, tryb czuwania
- 18 Stummschaltung MUTE
- 19 Przycisk nagrywania REC
- 20 Przycisk wyboru funkcji
- 21 Volume +
- 22 Przejdź do (następnego utworu) ►►
- 23 Back (poprzedni utwór) ◀◀
- 24 Przycisk odtwarzania/pauzy, funkcja TWS ►►
- 25 Powtarzaj klucz
- 26 Equalizer
- 27 Volume -
- 28 Wykroczenia numerowane 0 - 9
- 29 Gniazdo do kabla zasilającego

Ładowanie baterii/baterii:

Urządzenie wyposażone jest w akumulator Li-Ion o napięciu 7,4 V.

Naładuj baterię całkowicie przed pierwszym użyciem:

- Podłącz dołączony kabel zasilający do gniazdka na tylnej stronie urządzenia, a wtyczkę podłącz do łatwo dostępnego, prawidłowo zamontowanego gniazdka domowego (100-240 V ~ 50/60 Hz). Po podłączeniu urządzenia do sieci wbudowana bateria jest ładowana, a dioda LED zmienia się na czerwono.
- Gdy dioda LED zapali się na zielono, bateria jest w pełni naładowana (po około 5 godzinach) i urządzenie można odłączyć.

Uwaga:

- Aby zapewnić długą żywotność baterii, kabel zasilający nigdy nie powinien być podłączony do sieci przez więcej niż 10 godzin.
- Kiedy korzystasz z urządzenia, zawsze odłącz kabel zasilający.
- Przy w pełni naładowanej baterii urządzenie może działać na 70% głośności przez około 6 godzin.
- Jeśli bateria jest niska (odtwarzanie zniekształcone lub szumowe), wyłącz urządzenie i podłącz je ponownie do zasilacza, jak opisano wcześniej.
- Żywotność baterii zależy od warunków pracy, takich jak wybór funkcji, objętość itp.
- Jeśli nie używasz urządzenia przez dłuższy czas, bateria powinna być od czasu do czasu ładowana, aby utrzymać jego działanie.
- Jeśli utylizujesz urządzenie, bateria musi zostać wyjęta z urządzenia i wyrzucona osobno w wyznaczonym punkcie zbioru. Baterie są odpadami niebezpiecznymi i nie wolno ich wyrzucać do odpadów domowych.



Zdalne sterowanie:

Wkładaj baterie:

- Otwórz komorę na baterie na dole pilota.
- Włóż 2 dostarczone baterie (AAA / 1,5 V) do komory baterii, zachowując określoną polaryzację.
- Zamknij ostrożnie komorę na baterie.

Instrukcje bezpieczeństwa dotyczące baterii:

- Jeśli trzeba, przed włożeniem wyczyść baterię i styki urządzenia.
- Wyjmij zużyte baterie z urządzenia w odpowiednim czasie i natychmiast! Zwiększone ryzyko wycieku!
- Jeśli akumulator wycieka, ostrożnie wytrzyj wyciekły płyn i włóż nowe baterie.
- Zawsze wkładaj baterie tej samej marki i typu.
- Zawsze wymieniaj obie baterie jednocześnie.
- Nie używaj nowych i starych baterii razem.

- Zawsze wkładaj baterie zgodnie z określoną polaryzacją, w przeciwnym razie urządzenie może zostać uszkodzone.
- Nigdy nie narażaj baterii na nadmierne ciepło, takie jak światło słoneczne, ogień czy podobne czynniki!
- Nigdy nie wrzucaj baterii do ognia. ZAGROŻENIE WYBUCEM!
- Nigdy nie zanurzaj baterii w wodzie.
- Wyjmij baterie z urządzenia, gdy nie jest ono używane przez dłuższy czas.
- Zużyte baterie nie powinny trafiać do odpadów domowych. Baterie muszą być oddane w punkcie zbiórki zużytych baterii.



Korzystanie z pilota:

- Przytrzymaj pilot w stronę urządzenia.
- Zasięg pilota to około 6 m.
- Kąt pracy wynosi około 30°.
- Jeśli pilot jest używany w pobliżu innych urządzeń generujących promienie podczerwone, mogą one zakłócać jego działanie.



Tryb oszczędzania energii:

Urządzenie wyposażone jest w funkcję automatycznego wyłączenia, aby uniknąć niepotrzebnego zużycia energii.

- Urządzenie przełącza się w tryb czuwania, jeśli głośnik nie odbierze sygnału w ciągu około 30 minut. Po kolejnych 15 minutach urządzenie całkowicie się wyłącza.
- Aby wznowić działalność, naciśnij przycisk zasilania.

Funkcja ta jest regulowana przez normę UE i wyłączenie nie stanowi wady technicznej!

Jeśli urządzenie nie jest używane przez dłuższy czas, powinno być całkowicie odłączone od prądu, aby oszczędzać energię.

Cechy ogólne

Należy zauważyć, że niektóre funkcje można sterować tylko przyciskami sterującymi urządzenia, inne tylko pilotem, a inne na oba sposoby.

Włącz/wyłącz urządzenie:

- Naciśnij i przytrzymaj przycisk zasilania przez co najmniej 3 sekundy, aby uruchomić urządzenie. Na wyświetlaczu pojawia się na krótko "HI" i pojawia się sygnał akustyczny (HI).
- Aby ponownie wyłączyć urządzenie, naciśnij ten przycisk przez co najmniej 3 sekundy.
- Na wyświetlaczu pojawia się na krótko napis "WYŁĄCZONE".

Gotowi:

Włączanie/wyłączanie urządzenia nawet za pomocą pilota działa tylko wtedy, gdy nie jest całkowicie wyłączone, ale pozostaje w trybie czuwania:

- Włącz urządzenie, jak opisano powyżej.
- Krótko naciśnięcie przycisku zasilania urządzenia lub pilota, aby przełączyć się w tryb czuwania. Przycisk włącz/wyłącz urządzenia zapala się na czerwono.
- Aby uruchomić urządzenie, krótko naciśnij przycisk włącz/wyłącz ponownie lub pilot pilota.

Uwaga:

W trybie czuwania bateria nie może być ładowana.

W trybie czuwania urządzenie ma niskie zużycie energii.

Jeśli nie używasz urządzenia przez długi czas, całkowicie je wyłącz.

Wybór funkcji:

Gdy urządzenie zostanie włączone, automatycznie przyjmuje funkcję wyłączenia urządzenia. Aby przełączyć się na inną funkcję, naciśnij przycisk wyboru funkcji:

bLUE: Bezprzewodowe odtwarzanie przez Bluetooth

LINIA: Odtwarzanie przez urządzenie zewnętrzne z kablem audio 3,5 mm

USB: Odtwarzanie z pendrive'a

KARTA: Odtwarzanie z karty pamięci

Regulacja głośności:

- Tom główny:

Główna głośność jest kontrolowana przez regulatory głośności "VOL -/+". Wyświetlacz na wyświetlaczu: V 00 – V 32:

Zwiększ objętość:

Należy obrócić regulator głośności w urządzeniu zgodnie z ruchem wskazówek zegara lub nacisnąć "VOL+" na pilocie;

Zmniejsz objętość:

Przekręć suwak głośności w urządzeniu przeciwnie do ruchu wskazówek zegara lub naciśnij "VOL-", aby zmniejszyć głośność.

- **Głośność mikrofonu:**

Jeśli podłączyłeś mikrofon przez gniazdo mikrofonowe, możesz sterować głośnością za pomocą przycisku głośności mikrofonu na urządzeniu "MIC VOLUME -/+".

Dźwięk:

Następujące funkcje są ustawiane za pomocą przycisku menu na panelu sterowania urządzenia oraz regulacji głośności:

Tweeter (tr)

Bas (bA)

Tweeter mikrofonowy (nt)

Mikrofon bas (uwaga)

Echo mikrofonu (ECO)

Złącze instrumentów głośnych (Gt)

- Naciśnij przycisk Menu wielokrotnie, aż na wyświetlaczu pojawi się wskaźnik pożądanego ustawienia.
- Wyłącz regulator głośności i zanotuj wyświetlacz na wyświetlaczu.

WYCISZ / Wycisz DŹWIĘK:

Masz możliwość wyciszenia dźwięku na krótki czas:

- Naciśnij przycisk MUTE na pilocie. Dźwięk jest wyłączony, wyświetlacz miga.
- Naciśnij ten przycisk ponownie, aby włączyć dźwięk.

Obrazy dźwięku z korektorem / presetami:

Urządzenie posiada 5 predefiniowanych obrazów dźwiękowych, które można regulować za pomocą przycisku korektora "EQ" na pilocie. Na wyświetlaczu pojawia się jeden z następujących wskaźników:

POP – ROC - JAZZ – CLAS – FLAT

Efekty świetlne LED:

Urządzenie posiada 8 różnych efektów zmieniającego kolor oświetlenia LED (głośników). Można to regulować za pomocą przełącznika oświetlenia LED w urządzeniu.

Zwróć uwagę na wyświetlacz: LED 1 do LED 7 lub WYŁĄCZONE.

Bluetooth:

Uwaga:

- Jednocześnie można podłączyć tylko jedno urządzenie odtwarzające.
- Ze względu na różnych producentów urządzeń, modele i wersje oprogramowania, pełna funkcjonalność nie może być gwarantowana dla wszystkich urządzeń Bluetooth.
- Aby w pełni wykorzystać funkcję Bluetooth, upewnij się, że masz wszystkie aktualizacje oprogramowania dla swojego urządzenia Bluetooth (np. smartfona) i korzystasz z najnowszej wersji. Skontaktuj się ze swoim operatorem komórkowym, aby uzyskać więcej pytań i informacji.

Transmisja muzyki przez Bluetooth:

- Upewnij się, że funkcja Bluetooth jest aktywowana na telefonie/smartfonie i że jest on nie dalej niż 10 m od urządzenia.
- Włącz urządzenie i wybierz funkcję Bluetooth. Na wyświetlaczu pojawia się sygnał akustyczny i miga "BLUE".
- Użyj swojego zewnętrznego urządzenia (telefon komórkowy/smartfon), aby znaleźć nowe urządzenie. Urządzenie jest wyświetlane pod nazwą "SB-TWS 200 BT".
- Potwierdź połączenie na swoim telefonie komórkowym/smartfonie. Jeśli parowanie Bluetooth się powiedzie, pojawi się sygnał dźwiękowy, a na wyświetlaczu pojawi się nieustannie wskaźnik Bluetooth "BLUE".
- Zaczynij odtwarzać muzykę z zewnętrznego urządzenia.
- **Przerwa:**
Jeśli chcesz na chwilę wstrzymać odtwarzanie, naciśnij przycisk odtwarzania/pauzy ►|| Aby wznowić odtwarzanie, naciśnij ten przycisk ponownie.
- **Przewijanie do przodu/do tyłu:**
Aby wybrać kolejny utwór, naciśnij przycisk Pomiń wcześniej ►►.
Aby wybrać poprzedni utwór, naciśnij przycisk Skip Back ◀◀.
- Aby zakończyć połączenie Bluetooth, przełącz się na inną funkcję lub zakończ połączenie Bluetooth w telefonie/smartfonie.
- Jeśli po krótkim czasie wrócisz do trybu Bluetooth, automatycznie połączy się z ostatnim urządzeniem Bluetooth.

Funkcja TWS (True Wireless Stereo):

Jeśli masz dostępne 2 soundboxy SB-TWS 200 BT, możesz skorzystać z tej funkcji. Umieszczając oba urządzenia w maksymalnej odległości maksymalnie 10 m, można osiągnąć prawdziwy efekt stereo bezprzewodowo. Sygnał Bluetooth jest odbierany przez główne urządzenie, które z kolei przekazuje sygnał do drugiego urządzenia. Pozwala to na całkowicie bezprzewodowy odbiór stereo.

- Włącz oba urządzenia i wybierz funkcję Bluetooth.
- Naciśnij i przytrzymaj przycisk odtwarzania ► || urządzenia, które ma być główną jednostką (lewy kanał stereo).

- Główna jednostka automatycznie łączy się z drugą jednostką (prawy kanał stereo). Po udanym sparowaniu pojawia się sygnał akustyczny (akustyczny sygnał).
- Teraz odtwarzanie Bluetooth z obu urządzeń jest transmitowane w stereo.
- Wszystkie ustawienia wprowadzone przez główną jednostkę (np. głośność) są jednocześnie stosowane przez urządzenie drugorzędne.

Uwaga:

- Jeśli sparowanie obu urządzeń nie pomogło, wyłącz oba urządzenia i spróbuj ponownie.
- Jednocześnie można sparować tylko 2 urządzenia tego samego typu.

WKŁAD UNIE:

Masz opcję podłączenia zewnętrznego urządzenia audio przez gniazdo "AUX".

Uwaga: Funkcje odtwarzania muzyki (pomijanie/wyszukiwanie, pauza itp.) można kontrolować wyłącznie za pomocą zewnętrznego urządzenia.

- Włącz urządzenie i wybierz funkcję "LINE".
- Użyj kabla audio 3,5 mm (nie dołączony) i podłącz zewnętrzne urządzenie audio (odtwarzacz MP3, odtwarzacz CD, smartfon itp.) do wejścia audio "AUX".
- Obsługuj swoje zewnętrzne urządzenie.
- Kontroluj głośność za pomocą regulacji głośności.
- Aby zatrzymać odtwarzanie, naciśnij przycisk pauzy na urządzeniu zewnętrznym i odłącz dźwięk.

Uwaga:

Ustaw głośność w trybie AUX na swoim urządzeniu zewnętrznym na maksimum i kontroluj głośność odtwarzania za pomocą regulacji głośności tego urządzenia, aby zapobiec wyłączeniu urządzenia, jeśli sygnał jest zbyt słaby (patrz "Tryb oszczędzania energii").

Odtwarzanie z dysku USB lub karty pamięci:

Urządzenie obsługuje dyski z danymi w formacie MP3 (maksymalnie 32 GB).

Włącz urządzenie i wybierz funkcję "USB" lub "CARD".

Włóż pendrive USB do portu USB lub włóż kartę pamięci do gniazda karty pamięci.

Odtwarzanie rozpocznie się automatycznie. Na wyświetlaczu pojawia się krótko numer utworu, a następnie upływający czas tytułu.

Kontroluj głośność i dźwięk.

- PRZERWA:

Możesz zatrzymać odtwarzanie na krótko, naciskając przycisk odtwarzania/pauzy ►||. Na wyświetlaczu pojawia się napis "PAUS". Aby wznowić odtwarzanie, naciśnij ponownie ten przycisk

- PRZESKOCZ/WYSZUKAJ do przodu/do tyłu:

Naciśnij i zwolnij klawisz "", ◀ aby przejść do poprzedniego utworu.

Naciśnij i zwolnij klawisz "", ▶ aby przejść do następnego utworu.

Długie naciśnięcie klawisza "", ◀ aby przejść do istniejącego fragmentu w trakcie ścieżki.

Długie naciśnięcie klawisza "", ▶ aby przejść do kolejnego fragmentu w trakcie ścieżki.

- Funkcja REPEAT / REPEAT:

Podczas odtwarzania naciśnij przycisk powtórzenia na pilocie:

1 x short: Na wyświetlaczu pojawia się ONE, a aktualny utwór jest odtwarzany wielokrotnie.

2 x short: ALL pojawia się na wyświetlaczu, a wszystkie utwory są odtwarzane wielokrotnie.

1 x długi: Na wyświetlaczu pojawia się WYŁĄCZONE. Funkcja powtarzania jest ponownie wyłączona.

- **Klucze liczbowe:**

Możesz także używać klawiszy liczbowych, aby bezpośrednio wybierać tytuły.

STOP:

Jeśli chcesz zatrzymać odtwarzanie przez pendrive, naciśnij przycisk play/pause ►|| i wyjmij płytę.

Uwaga:

- Nośniki danych nie powinny być usuwane podczas odtwarzania, ponieważ mogłoby to je uszkodzić.
- Aby uniknąć zakłóceń, nie używaj adapterów, zawsze podłączaj nośniki danych bezpośrednio do urządzenia.
- Sformatuj pendrive/kartę SD w komputerze w formacie FAT (16 lub 32).
- Ze względu na dużą liczbę różnych nośników danych na rynku, 100% kompatybilności ze wszystkimi nie można zagwarantować.

Połączenie mikrofonu lub instrumentu (MIC/GT):

To urządzenie daje możliwość transmisji przez mikrofon lub instrument:

Mikrofon:

- Podłącz mikrofon (nie dołączony) do jednego z portów "MIC".
- Włącz mikrofon.
- Śpiewaj lub mów do mikrofonu.

Podłączenie mikrofonu nie przerywa odtwarzania z innych źródeł. Dzięki temu możesz śpiewać lub mówić przez mikrofon jednocześnie z odtwarzaniem muzyki = karaoke.

- Kontroluj głośność i ton transmisji muzyki oraz regulacje głośności, jak opisano powyżej.
- Gdy mikrofon skończy, wyłącz go ponownie i odłącz od prądu.

Instrument:

- Podłącz instrument do gniazda "GT" za pomocą kabla łączącego gniazdo 6,3 mm.
- Muzyka z twojego instrumentu jest przesyłana przez głośnik urządzenia. Kontroluj głośność i dźwięk tak, jak opisano wcześniej.

Nagrywanie na dysk USB lub kartę pamięci:

Możesz nagrywać z Bluetooth, AUX, mikrofonu lub instrumentów na kartę pamięci lub pendrive:

- Uruchom urządzenie i rozpocznij żądane odtwarzanie, jak opisano w poprzednich akapitach
- Gdy będziesz gotowy do rozpoczęcia nagrywania, naciśnij przycisk "REC" na pilocie. Na wyświetlaczu pojawia się napis "RECO".
- Jeśli chcesz przerwać nagrywanie, naciśnij ten przycisk ponownie.

Uwaga:

Na Twoim nośniku danych zostanie utworzony osobny folder "RECORD".

Jeśli dane muzyczne przechowywane tutaj nie mogą być odtwarzane, trzeba je wyjąć z folderu (przygotowanie danych na laptopie).

Pomocne wskazówki

Jeśli urządzenie nie działa prawidłowo, poniższe wskazówki mogą pomóc rozwiązać problem. Prosimy o sprawdzenie ich przed kontaktem z centrum obsługi klienta:

Brak prądu:

- Sprawdź, czy bateria jest wystarczająco naładowana.
- Sprawdź, czy kabel do ładowania działa.
- Sprawdź gniazdko i bezpiecznik, czy urządzenie jest podłączone do sieci.

Urządzenie nie reaguje na dane wejściowe lub wyświetlanie nie działa:

- Z powodu zewnętrznych wpływów elektromagnetycznych wbudowany mikroprocesor może przestać działać prawidłowo. Odłącz urządzenie, odczekaj kilka minut i podłącz je z powrotem.

Brak dźwięku:

- Głośność jest ustawiona zbyt nisko – obróć pokrętkę głośności zgodnie z ruchem wskazówek zegara.
- W funkcji USB: Sprawdź, czy ścieżki muzyczne są przechowywane w odpowiednim formacie na nośniku danych (MP3, maksymalnie 32 GB).
- Sprawdź, czy funkcja wyciszenia została aktywowana.

Zniekształcone odtwarzanie lub szum tła:

- Głośność jest zbyt głośna – zmniejsz głośność;
- Źródło odtwarzania jest uszkodzone/uszkodzone – użyj innego.
- Czy jest podłączony mikrofon, który nie jest używany? Odłącz ją, jeśli trzeba.

- Czy zakłócenia są spowodowane przez inne urządzenia umieszczone zbyt blisko? Usuń te urządzenia.

Brak odtwarzania z USB/karty pamięci:

- Sprawdź, czy nośnik danych USB/karta pamięci została włożona ostrożnie lub jeśli to konieczne, jest wadliwa.
- Sprawdź, czy pliki muzyczne zostały zapisane we właściwym formacie (MP3, maksymalnie 32 GB). Pliki DRM nie mogą być odczytane.
- Szybkość odczytu dysku może być zbyt wolna. Spróbuj innego.

Nie udało się nawiązać połączenia Bluetooth:

- Sprawdź funkcję Bluetooth na swoim urządzeniu zewnętrznym:
- Czy Twoje zewnętrzne urządzenie jest "widoczne"?
- Czy Twoje urządzenie zewnętrzne ma najnowszą wersję Bluetooth?
- Wybrałeś funkcję Bluetooth?
- Upewnij się, że żadne inne, zewnętrzne urządzenie Bluetooth nie zostało wcześniej sparowane i że nadal jest połączone.
- Zmniejsz dystans między urządzeniami.
- Odłącz połączenie Bluetooth i rozpocznij parowanie od nowa.

Utrzymanie i pielęgnacja

- Odłącz urządzenie.
- Od czasu do czasu czyść obudowę miękką ściereczką, która może być lekko wilgotna.
- Pod żadnym pozorem nie należy używać silnych środków czystości ani rozcieńczeń zawierających alkohol czy benzynę.
- Nie używaj ściernych środków czystości.



NIEBEZPIECZEŃSTWO ELEKTRYCZNEGO CYKLU:

Nigdy nie zanurzaj urządzenia ani przewodu zasilającego z wodą lub innymi płynami. Jeśli nie zamierzasz używać urządzenia przez długi czas, spakuj je do oryginalnego pudełka i przechowuj w chłodnym, wolnym od kurzu miejscu.

Dane techniczne

Zasilacz	AC 110-240V/50~50/60Hz
Wbudowana akumulator do ładowania	Li-Ion 5000 mAh, 7,4 V
Ocena watogodzin:	37 Wh (według UN 38.3)
Czas ładowania:	Okolo 5 godzin
Czas odtwarzania:	Okolo 6 godzin, przy 70% objętości
Zakres częstotliwości:	60Hz – 16 kHz
Stosunek sygnału do szumu:	> 70dB
Moc wyjściowa:	maksymalnie 20 W x 2 RMS 400 W p.m.p.o.
Bluetooth:	Wersja 5.0 + DER
Częstotliwość nadajnika:	2402 – 2480 MHz
Moc nadajnika:	0 dBm
	Zasięg: ok. 10 m
USB / SD	Format MP3, maksymalnie 32 GB
Temperatura otoczenia:	0°C ~ 40°C
Wymiary urządzenia (WxHxD):	26,9 x 62,6 x 29 cm
Masa netto:	Okolo 6,5 kg



W trybie wyłączonym zużycie energii < 0,001 W.

W trybie czuwania zużycie energii wynosi < 0,5 W.

* Literówki, zmiany projektowe i techniczne zastrzeżone!

Informacje o ochronie środowiska



Produkt ten nie może być po zakończeniu życia usuwany z zwykłymi odpadami domowymi, lecz musi być oddany do punktu zbiórki sprzętu elektrycznego i elektronicznego. Symbol na produkcie, w instrukcji użytkownika lub na opakowaniu to oznacza.

Materiały można poddać recyklingowi zgodnie z ich etykietami. Dzięki ponownemu wykorzystaniu, recyklingowi materiałów lub innym formom recyklingu starych urządzeń, wnosisz ważny wkład w ochronę naszego środowiska.



Akumulatory należy wyjąć z urządzenia podczas utylizacji i utylizować je osobno oraz profesjonalnie. To sprawia, że konieczne jest otwarcie obudowy urządzenia. Aby to zrobić, skontaktuj się z wykwalifikowanymi specjalistami.

Materiały można poddać recyklingowi zgodnie z ich etykietami. Dzięki ponownemu wykorzystaniu, recyklingowi materiałów lub innym formom recyklingu starych urządzeń, wnosisz ważny wkład w ochronę naszego środowiska.

Poproś administrację miejską o odpowiedni punkt utylizacji.

Gwarancja / Rękojmia

Oprócz gwarancji ustawowej udzielamy na to urządzenie 24-miesięcznej gwarancji, licząc od daty wystawienia faktury lub dokumentu dostawy. W okresie gwarancji, po przedstawieniu faktury lub listu przewozowego, wszystkie wady produkcyjne i/lub materiałowe zostaną usunięte bezpłatnie poprzez naprawę i/lub wymianę wadliwych części lub (według naszego uznania) poprzez wymianę produktu na równoważny, nienaruszony przedmiot. Warunkiem koniecznym takiej gwarancji jest prawidłowa obsługa i konserwacja urządzenia. Wszelkie roszczenia wykraczające poza naszą gwarancję są wykluczone. Gwarancja obejmuje naprawę urządzenia wyłącznie w uzasadnionych przypadkach. Dalsze roszczenia i odpowiedzialność za ewentualne szkody następcze są zasadniczo wykluczone. Nie udziela się gwarancji na części ulegające naturalnemu zużyciu lub uszkodzenia powstałe na skutek uderzeń, nieprawidłowej obsługi, narażenia na działanie wilgoci lub innych czynników zewnętrznych, a także na skutek ingerencji nieupoważnionych osób trzecich. W przypadku roszczenia gwarancyjnego urządzenie należy odesłać do sprzedawcy wraz z fakturą lub dowodem dostawy.

Silva-Schneider Handelsges.m.b.H.
Karolingerstraße 1
A-5020 Salzburg
biuro@silva-schneider.at

Gwarancja:



Gwarancja jest wyraźnie uregulowana przepisami prawa i obejmuje wyłącznie wady istniejące w momencie wydania towaru. Roszczenie jest zawsze kierowane przeciwko partnerowi umowy (sprzedawcy), który jest zobowiązany do bezpłatnego usunięcia wady (dla konsumenta).

Gwarancja:

Gwarancja jest dobrowolnym, umownym zobowiązaniem producenta (generalnego importera), dla którego nie ma minimalnych wymogów merytorycznych ani formalnych. Wiele gwarancji pokrywa jednak tylko część kosztów poniesionych na usunięcie usterek, ale generalnie dotyczą one wszystkich usterek, które wystąpią w określonym przedziale czasowym.

FR INSTRUCTIONS D'UTILISATION ET CONSIGNES DE SÉCURITÉ

Instructions de sécurité

-  Pour des raisons de sécurité, le boîtier de l'appareil ne peut être retiré que par un spécialiste. Il n'y a aucun contrôle à l'intérieur.
-  Les réparations ne peuvent être effectuées que par des électriciens qualifiés. Des réparations inadéquates peuvent présenter des dangers considérables et endommager l'appareil. Le boîtier de l'appareil ne doit pas être ouvert - RISQUE DE CHOC ÉLECTRIQUE !
- Lorsque vous branchez ou débranchez l'appareil, ne tirez jamais sur le câble – cela peut endommager le câble.
- Ne manipulez jamais l'appareil ou le câble avec les mains mouillées ou humides.
- Placez l'appareil sur une surface stable, sans vibrations et plate.
- L'appareil ne doit pas être exposé à une chaleur excessive ou à la lumière directe du soleil, ni placé directement à côté des appareils générateurs de rayonnement et des radiateurs.
- L'appareil ne doit pas être utilisé par un froid extrême.
- Faites fonctionner l'appareil aussi loin que possible des autres récepteurs, amplificateurs, PC, téléviseurs et équipements micro-ondes.
- Ne couvrez jamais les ouvertures de ventilation de l'appareil (par exemple avec des couvertures, des rideaux, des journaux, etc.)
- Pour ne pas nuire à la ventilation de l'appareil, il ne doit pas être placé dans des boîtes ou des étagères trop étroites. Une distance d'au moins 20 cm au-dessus de l'appareil et d'au moins 5 cm autour de l'appareil doit être maintenue.
- Les objets remplis de liquides (verres à boire, vases à fleurs, ...) ne doivent pas être placés sur l'appareil.

- Ne placez pas de bougies allumées sur l'appareil et protégez-le des flammes vives.
- L'appareil doit être utilisé dans des pièces sèches sans exception. N'utilisez pas l'appareil à côté de sources d'eau, par exemple baignoire, évier de cuisine, évier, etc.
- L'appareil n'est pas adapté à l'utilisation dans les pays tropicaux à forte humidité.
- N'exposez pas l'appareil à la saleté ou à la poussière.
- Protégez le câble. Le câble ne doit pas être frappé, écrasé ou coincé entre deux objets ou une porte.
- Vérifiez de temps en temps le câble de recharge pour voir s'il y a des dommages. Si le câble de charge est endommagé, l'appareil ne doit pas être mis en service, le câble doit être remplacé par un nouveau.
- En cas d'orages ou d'inactivité prolongée, déconnectez l'appareil du secteur.
- Débranchez l'appareil avant de nettoyer. N'utilisez pas de produits nettoyants contenant de l'essence, de diluants ou de sprays antistatiques. Utilisez un chiffon humide pour nettoyer.
- N'insérez pas de clous, goupilles ou autres objets dans la grille du haut-parleur ou d'autres ouvertures d'appareils.
- Si vous remarquez une odeur de brûlé et/ou de fumée, déconnectez l'appareil de l'alimentation. Emmenez l'appareil pour un entretien avant de l'utiliser à nouveau.
- N'utilisez que les accessoires inclus ou recommandés dans les instructions.

Enfants :

- Ne laissez jamais les enfants utiliser ou jouer avec des appareils électriques sans surveillance.
- Donnez aux enfants des instructions appropriées avant l'opération.
- Gardez aussi les films d'emballage loin des enfants. Il y a un risque d'étouffement.

Déballer l'appareil / Champ de distribution :

- Après avoir déballé, vérifiez le périmètre de livraison :
 - Boîte de son SB-TWS 200 BT
 - Câble d'alimentation
 - Télécommande
 - Manuel d'instructions
- Vérifiez l'appareil pour détecter des dommages. Si l'appareil est endommagé, ne l'utilisez pas mais contactez immédiatement votre revendeur spécialisé.
- Les matériaux d'emballage tels que les sacs plastiques ou les pièces en polystyrène sont dangereux pour les enfants (risque d'étouffement). Par conséquent, tenez ces parties à l'écart des enfants.
- De nombreux matériaux d'emballage sont recyclés – veillez donc à ce qu'ils soient correctement éliminés, car vous apportez une contribution importante à la protection de l'environnement.
- Retirez les verrous de transport : L'appareil et les pièces à l'intérieur sont correctement sécurisés pour le transport. Retirez toutes les bandes adhésives et films protecteurs.
- Placez l'appareil sur une surface stable, sans vibrations et plate, et gardez vos distances avec les autres appareils électriques.

En haut :

Télécommande, retour :

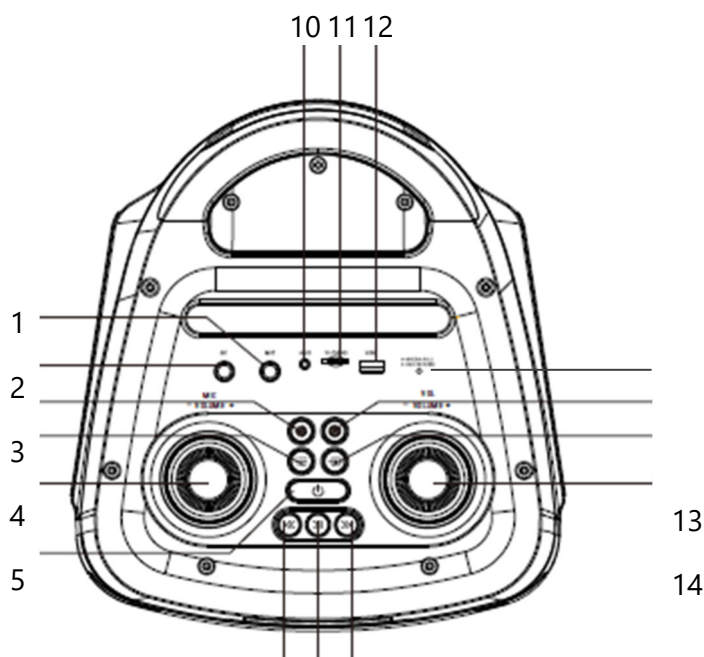

Dispositif de panneau 7 8 9

- 1 Prise micro 6,5 mm (MIC)
- 2 Prise de connexion d'instrument 6,5 mm (GT)
- 3 Interrupteur de sélection d'éclairage LED
- 4 Bouton de menu
- 5 Contrôle du volume du microphone
- 6 Interrupteur marche/arrêt, veille
- 7 Back (titre précédent)
- 8 Bouton lecture/pause / fonction TWS
- 9 Passer à (piste suivante)
- 10 Entrée audio AUX
- 11 Emplacement pour carte mémoire
- 12 Interface USB
- 13 Clignotant de charge LED rouge/vert
- 14 Bouton Enregistrer
- 15 Sélecteur de fonction
- 16 Contrôle du volume -/+ (Volume principal)

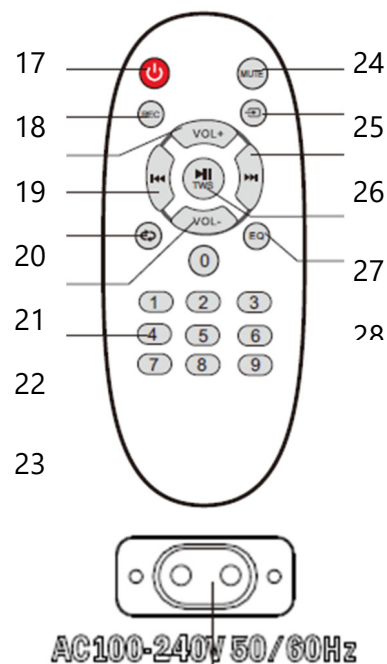

AC100-240V 50/60Hz

- 17 Interrupteur marche/arrêt, Veille
- 18 Stummschaltung MUTE
- 19 Bouton d'enregistrement REC
- 20 Bouton de sélection de fonction
- 21 Volume +
- 22 Passer à (piste suivante) ►►
- 23 Back (titre précédent) ◀◀
- 24 Bouton lecture/pause, fonction TWS ►►
- 25 Répétition
- 26 Égaliseur
- 27 Volume -
- 28 Infractions numérotées de 0 à 9

Dos :

- 29 Prise de câble d'alimentation

Batterie/recharge de la batterie :

L'appareil est équipé d'une batterie Li-Ion rechargeable de 7,4 V.

Rechargez complètement la batterie avant de l'utiliser pour la première fois :

- Branchez le câble d'alimentation fourni dans la prise de connexion à l'arrière de l'appareil et branchez la prise sur une prise domestique librement accessible et correctement installée (100-240 V ~ 50/60 Hz). Une fois l'appareil connecté au secteur, la batterie intégrée est chargée et l'indicateur de charge LED devient rouge.
- Lorsque l'indicateur de charge LED s'allume en vert, la batterie est complètement chargée (après environ 5 heures) et l'appareil peut être débranché.

Note :

- Pour obtenir une longue autonomie, le câble d'alimentation ne doit jamais être raccordé au secteur plus de 10 heures.
- Lorsque vous utilisez l'appareil, retirez toujours le câble d'alimentation.
- Avec une batterie entièrement chargée, l'appareil peut fonctionner à 70 % du volume pendant environ 6 heures.
- Si la batterie est faible (lecture déformée ou bruyante), éteignez l'appareil et reconnectez-le à l'alimentation comme décrit précédemment.
- L'autonomie de la batterie varie et dépend des conditions de fonctionnement respectives, telles que le choix de la fonction, le volume, etc.
- Si vous n'utilisez pas l'appareil longtemps, la batterie devrait quand même être chargée de temps en temps pour qu'il fonctionne.
- Si vous jetez l'appareil, la batterie doit être retirée et éliminée séparément au point de collecte désigné. Les batteries sont des déchets dangereux et ne doivent pas être jetées dans les déchets domestiques.



Télécommande :

Piles insérables :

- Ouvrez le compartiment à piles au bas de la télécommande.
- Insérez les 2 piles fournies (AAA / 1,5 V) dans le compartiment à piles, en respectant la polarité spécifiée.
- Fermez soigneusement le compartiment à batterie.

Instructions de sécurité pour les piles :

- Si nécessaire, nettoyez la batterie et les contacts de l'appareil avant l'insertion.
- Retirez les piles usagées de l'appareil en temps voulu et immédiatement ! Risque accru de fuite !
- Si une batterie fuit, essuyez soigneusement le liquide fuit et insérez de nouvelles piles.
- Insérez toujours des piles de la même marque et du même type.
- Remplacez toujours les deux piles en même temps.
- N'utilisez pas de piles neuves et anciennes en même temps.

- Insérez toujours les piles selon la polarité spécifiée, sinon l'appareil pourrait être endommagé.
- N'exposez jamais les batteries à une chaleur excessive, comme la lumière du soleil, le feu ou autres !
- Ne jetez jamais de piles dans le feu. RISQUE D'EXPLOSION !
- Ne jamais plonger les piles dans l'eau.
- Retirez les piles de l'appareil lorsqu'il n'est pas utilisé pendant longtemps.
- Les piles usagées n'ont pas leur place dans les déchets ménagers. Les batteries doivent être remises à un point de collecte pour les batteries usagées.



Utilisation de la télécommande :

- Tenez la télécommande vers l'appareil.
- La portée de la télécommande est d'environ 6 m.
- L'angle de fonctionnement est d'environ 30°.
- Si la télécommande est utilisée à proximité d'autres appareils générant des rayons infrarouges, elle peut interférer avec le fonctionnement de la télécommande.



Mode économie d'énergie :

L'appareil est équipé d'une fonction d'arrêt automatique pour éviter une consommation d'énergie inutile.

- L'appareil passe en mode veille si le haut-parleur ne reçoit pas de signal dans environ 30 minutes. Après encore 15 minutes, l'appareil s'éteint complètement.
- Pour reprendre le fonctionnement, appuyez sur le bouton d'alimentation.

Cette fonction est régie par une norme européenne et l'extinction ne constitue pas un défaut technique !

Si l'appareil n'est pas utilisé longtemps, il doit être complètement débranché pour économiser de l'énergie.

Caractéristiques générales

Notez que certaines fonctions ne peuvent être contrôlées que via les boutons de contrôle de l'appareil, d'autres uniquement via la télécommande et d'autres encore dans les deux sens.

Allumez/éteignez l'appareil :

- Appuyez et maintenez le bouton d'alimentation pendant au moins 3 secondes pour démarrer l'appareil. « HI » apparaît sur l'écran pendant un court moment et un signal acoustique retentit.
- Pour éteindre à nouveau l'appareil, appuyez à nouveau sur ce bouton pendant au moins 3 secondes.
- « OFF » apparaît sur l'écran pendant un court moment.

En attente :

Activer/éteindre l'appareil même avec la télécommande ne fonctionne que s'il n'est pas complètement éteint, mais reste en veille :

- Allumez l'appareil comme décrit ci-dessus.
- Appuyez rapidement sur le bouton d'alimentation de l'appareil ou de la télécommande pour passer en veille. Le bouton marche/arrêt de l'appareil s'allume en rouge.
- Pour démarrer l'appareil, appuyez brièvement sur le bouton marche/arrêt de l'appareil ou de la télécommande.

Note :

En mode veille, la batterie ne peut pas être chargée.

En mode veille, l'appareil consomme peu d'énergie.

Si vous n'utilisez pas l'appareil pendant longtemps, éteignez-le complètement.

Sélection des fonctions :

Lorsque l'appareil est allumé, il est automatiquement dans la fonction où vous l'avez éteint. Pour passer à une autre fonction, appuyez sur le bouton de sélection de fonction :

bLUE : Lecture sans fil via Bluetooth

RÉPLIQUE : Lecture via un périphérique externe avec câble audio 3,5 mm

USB : Lecture depuis une clé USB

CARTE : Lecture depuis une carte mémoire

Contrôle du volume :

- Volume principal :

Le volume principal est contrôlé par les commandes de volume « VOL -/+ ». Affichage affiché : V 00 – V 32 :

Augmenter le volume :

Tournez le volume de l'appareil dans le sens horaire ou appuyez sur « VOL+ » sur la télécommande ;

Réduire le volume :

Tournez le curseur de volume de l'appareil dans le sens antihoraire ou appuyez sur « VOL- » pour réduire le volume.

- Volume du microphone :

Si vous avez connecté un microphone via la prise micro, vous pouvez contrôler le volume avec le contrôle du volume du microphone sur l'appareil « MICRO VOLUME -/+ ».

Son :

Les fonctions suivantes sont configurées à l'aide du bouton menu sur le panneau de configuration de l'appareil et du contrôle de volume :

Tweeter (tr)

Basse (bA)

Tweeter du microphone (nt)

Basse micro (nb)

Écho de microphone (ECO)

Connecteur d'instrument de musique de volume (gt)

- Appuyez sur le bouton Menu à plusieurs reprises jusqu'à ce que l'indicateur du réglage souhaité apparaisse à l'écran.
- Tourne le volume et note l'affichage de l'écran.

MUET / Muteur :

Vous avez la possibilité de couper le son pendant un court moment :

- Appuyez sur le bouton MUTE de la télécommande. Le son est coupé, l'écran clignote.
- Appuyez à nouveau sur ce bouton pour réactiver le son.

Égaliseur / images sonores prédéfinies :

L'appareil dispose de 5 images sonores prédéfinies qui peuvent être réglées via le bouton égaliseur « EQ » de la télécommande. L'un des indicateurs suivants apparaît à l'écran :

POP – ROC - JAZZ – CLAS – FLAT

Effets lumineux LED :

L'appareil possède 8 effets différents d'éclairage LED changeant de couleur (enceintes). Cela peut être réglé avec l'interrupteur sélecteur d'éclairage LED sur l'appareil.

Notez l'affichage sur l'écran : LED 1 à LED 7 ou OFF.

Bluetooth :

Note :

- Un seul appareil de lecture peut être connecté à la fois.
- En raison des différents fabricants, modèles et versions logicielles d'appareils, la pleine fonctionnalité ne peut être garantie pour tous les appareils Bluetooth.
- Pour tirer le meilleur parti de la fonctionnalité Bluetooth, assurez-vous d'avoir effectué toutes les mises à jour logicielles de votre appareil Bluetooth (par exemple, smartphone) et d'utiliser la dernière version. Contactez votre opérateur mobile pour toute question et plus d'informations.

Transmission musicale Bluetooth :

- Assurez-vous que la fonction Bluetooth est activée sur votre téléphone mobile/smartphone et qu'il se trouve à moins de 10 m de l'appareil.
- Allumez l'appareil et sélectionnez la fonction Bluetooth. Un signal acoustique retentit et « BLUE » clignote sur l'écran.
- Utilisez votre appareil externe (téléphone portable/smartphone) pour en trouver un nouveau. L'appareil est affiché sous le nom « SB-TWS 200 BT ».
- Confirmez la connexion sur votre téléphone portable/smartphone. Si l'appairage Bluetooth réussit, un signal audible retentit et l'indicateur Bluetooth « BLUE » sur l'écran apparaîtra en permanence.
- Commencez à écouter de la musique depuis votre appareil externe.
- **Interruption :**
Si vous souhaitez mettre la lecture en pause un court instant, appuyez sur le bouton lecture/pause ►|| Pour reprendre la lecture, appuyez à nouveau sur ce bouton.
- **Avance/arrière :**
Pour sélectionner la piste suivante, appuyez sur le bouton Passer avant ►►.
Pour sélectionner la piste précédente, appuyez sur le bouton Retour ◀◀ en arrière.
- Pour mettre fin à la connexion Bluetooth, basculez sur une autre fonction ou coupez la connexion Bluetooth de votre téléphone mobile/smartphone.
- Si vous revenez en mode Bluetooth après un court instant, il se reconnectera automatiquement au dernier appareil Bluetooth.

Fonction TWS (True Wireless Stereo) :

Si vous avez deux boîtes d'harmonie SB-TWS 200 BT disponibles, vous pouvez utiliser cette fonction. En plaçant les deux dispositifs à une distance maximale de 10 m, un effet stéréo réel peut être obtenu sans fil. Le signal Bluetooth est reçu par l'appareil principal, qui à son tour transmet le signal au second appareil. Cela permet à la réception stéréo d'être entièrement sans fil.

- Allumez les deux appareils et sélectionnez la fonction Bluetooth.
- Appuyez et maintenez le bouton lecture ► || de l'appareil qui sera l'unité principale (canal stéréo gauche).

- L'unité principale se connecte automatiquement à la seconde unité (canal stéréo droit). Après un appairage réussi, un signal acoustique retentit.
- Désormais, la lecture Bluetooth des deux appareils est transmise en stéréo.
- Tous les réglages que vous effectuez via l'unité principale (par exemple le volume) sont appliqués simultanément par l'appareil secondaire.

Note :

- Si l'appairement des deux appareils ne fonctionnait pas, éteignez les deux appareils et réessayez.
- Seuls 2 appareils du même type peuvent être appairés en même temps.

ENTRÉE AUXILIAIRE :

Vous avez la possibilité de connecter un périphérique audio externe via la prise « AUX ».

Note : Les fonctions de lecture de musique (saut/recherche, pause, etc.) ne peuvent être contrôlées que via l'appareil externe.

- Allumez l'appareil et sélectionnez la fonction « LINE ».
- Utilisez un câble audio 3,5 mm (non inclus) et connectez votre périphérique audio externe (lecteur MP3, lecteur CD, smartphone, etc.) à l'entrée audio « AUX ».
- Utilisez votre appareil externe.
- Contrôlez le volume avec le contrôle de volume.
- Pour arrêter la lecture, appuyez sur le bouton pause de votre appareil externe et déconnectez l'audio.

Note :

Réglez le volume en mode AUX sur votre appareil externe au maximum et contrôlez le volume de lecture avec le contrôle de volume de cet appareil pour éviter que celui-ci ne s'éteigne si le signal de réception est trop bas (voir « Mode économie d'énergie »).

Lecture depuis une disquette USB ou une carte mémoire :

Cet appareil prend en charge les disques contenant des données au format MP3 (max. 32 Go).

Allumez l'appareil et sélectionnez la fonction « USB » ou « CARD ».

Insérez une clé USB dans le port USB ou insérez la carte mémoire dans l'emplacement de la carte mémoire.

La lecture démarrera automatiquement. Le numéro de piste apparaît brièvement à l'écran, puis le temps écoulé du titre.

Contrôlez le volume et le son.

- PAUSE :

Vous pouvez mettre la lecture en pause un court instant en appuyant sur le bouton lecture/pause ►||. « PAUS » apparaît sur l'écran. Pour reprendre la lecture, appuyez à nouveau sur ce bouton

- SAUTE/RECHERCHE avant/arrière :

Appuyez et relâchez la touche « »◀◀ pour accéder à la piste précédente.

Appuyez et relâchez la touche « »▶▶ pour passer à la piste suivante.

Appuyez longuement sur la touche « »◀◀ pour naviguer vers un passage existant dans une piste.

Appuyez longuement sur la touche « »▶▶ pour naviguer vers un passage suivant d'une piste.

- **Fonction RÉPÉTER / RÉPÉTER :**

Pendant la lecture, appuyez sur le bouton répétition de la télécommande :

1 x court : UN apparaît à l'écran et la piste en cours est jouée en boucle.

2 x en moins : TOUS apparaissent à l'écran et toutes les pistes sont jouées en boucle.

1 x long : OFF apparaît à l'écran. La fonction de répétition est de nouveau désactivée.

- **Clés numériques :**

Vous pouvez aussi utiliser les touches numériques pour sélectionner directement les titres.

STOP :

Si vous voulez arrêter la lecture via une clé USB, appuyez sur le bouton lecture/pause ▶|| et retirez le disque.

Note :

- Les supports de données ne doivent pas être retirés pendant la lecture, car cela pourrait les endommager.
- Pour éviter les interférences, n'utilisez pas d'adaptateurs, branchez toujours les supports de données directement sur l'appareil.
- Formatez la clé USB/carte SD de l'ordinateur en format FAT (16 ou 32).
- En raison du grand nombre de fournisseurs de données différents sur le marché, une compatibilité à 100 % avec tous ne peut être garantie.

Connexion microphone ou instrument (MIC/GT) :

Cet appareil vous offre la possibilité de transmission par microphone ou instrument :

Microphone :

- Branchez un microphone (non inclus) dans l'un des ports « MIC ».
- Allume le micro.
- Chante ou parle dans le micro.

Brancher le micro n'interrompt pas la lecture depuis d'autres sources. Cela vous permet de chanter ou de parler au micro en même temps que la musique = fonction karaoké.

- Contrôlez le volume et la tonalité de la transmission musicale ainsi que les contrôles de volume comme décrit ci-dessus.
- Quand le micro est terminé, éteignez-le à nouveau et débranchez-le.

Instrument :

- Connectez un instrument à la prise du connecteur « GT » à l'aide d'un câble jack de 6,3 mm.
- La musique de votre instrument est transmise via le haut-parleur de l'appareil. Contrôlez le volume et le son comme décrit précédemment.

Enregistrement sur une disquette USB ou une carte mémoire :

Vous pouvez enregistrer depuis des sources Bluetooth, AUX, microphone ou instruments vers une carte mémoire ou une clé USB :

- Faites fonctionner l'appareil et lancez la lecture souhaitée comme décrit dans les paragraphes précédents
- Une fois prêt à commencer l'enregistrement, appuyez sur le bouton « REC » de la télécommande. « RECO » apparaît à l'écran.
- Si vous voulez arrêter l'enregistrement, appuyez à nouveau sur ce bouton.

Note :

Un dossier séparé, « RECORD », sera créé sur votre support de données.

Si les données musicales stockées ici ne peuvent pas être lues, elles doivent être extraites du dossier (préparation des données sur ordinateur portable).

Conseils utiles

Si l'appareil ne fonctionne pas correctement, les points suivants peuvent être utiles pour résoudre le problème. Veuillez les vérifier avant de contacter un centre de service client :

Pas d'électricité :

- Vérifiez que la batterie est suffisamment chargée.
- Vérifiez que le câble de charge fonctionne.
- Vérifiez la prise et le fusible si l'appareil est branché au secteur.

L'appareil ne répond pas aux entrées ou l'affichage ne fonctionne pas :

- En raison d'influences électromagnétiques externes, le microprocesseur intégré peut ne plus fonctionner correctement. Débranchez l'appareil, attendez quelques minutes, puis rebranchez-le.

Pas de son :

- Le volume est réglé trop bas – tournez le bouton de volume dans le sens des aiguilles d'une montre.
- En fonction USB : Vérifiez si les pistes musicales sont stockées dans le format nécessaire sur le support de données (MP3, max. 32 Go).
- Vérifiez que la fonction de sourdine a été activée.

Lecture déformée ou bruit de fond :

- Le volume est trop fort – baissez le volume ;
- La source de lecture est mauvaise ou défectueuse – utilisez-en une autre.

- Y a-t-il un micro branché qui n'est pas utilisé ? Débranchez-le si besoin.
- Les interférences sont-elles causées par d'autres appareils placés trop près ? Retirez ces appareils.

Aucune lecture depuis USB/carte mémoire :

- Vérifiez si le support de données USB ou la carte mémoire a été inséré avec soin ou si nécessaire. est défectueux.
- Vérifiez si les fichiers musicaux ont été enregistrés dans le bon format (MP3, max. 32 Go). Les fichiers DRM ne peuvent pas être lus.
- La vitesse de lecture du disque peut être trop lente. Essaie un autre.

Impossible d'établir une connexion Bluetooth :

- Vérifiez la fonction Bluetooth de votre appareil externe :
- Votre appareil externe est-il rendu « visible » ?
- Votre appareil externe a-t-il la dernière version Bluetooth ?
- As-tu sélectionné la fonction Bluetooth ?
- Assurez-vous qu'aucun autre appareil Bluetooth externe n'a été appairé auparavant et qu'il est toujours connecté.
- Réduisez la distance entre les appareils.
- Déconnecte la connexion Bluetooth et relance l'appairage.

Entretien et entretien

- Débranche l'appareil.
- Nettoyez le boîtier de temps en temps avec un chiffon doux qui peut être légèrement humide.
- En aucun cas vous ne devez utiliser d'agents nettoyants agressifs ou des dilutions contenant de l'alcool ou de l'essence.
- N'utilisez pas d'ustensiles de nettoyage abrasifs.



DANGER DU CYCLE ÉLECTRIQUE :

Ne jamais immerger l'appareil et le cordon d'alimentation avec de l'eau ou d'autres liquides. Si vous ne comptez pas utiliser l'appareil pendant longtemps, rangez-le dans la boîte d'origine et rangez-le dans un endroit frais et sans poussière.

Données techniques

Alimentation électrique	AC 110-240V/50~50/60Hz
Batterie rechargeable intégrée	Li-ion 5000 mAh, 7,4 V
Audience en watt-heures :	37 Wh (selon l'ONU 38.3)
Temps de recharge :	environ 5 heures
Temps de lecture :	environ 6 heures, à 70 % du volume
Plage de fréquences :	60Hz – 16 kHz
Rapport signal/bruit :	> 70 dB
Puissance de sortie :	max 20 L x 2 RMS 400 W par jour
Bluetooth :	Version 5.0 + DER
Fréquence de l'émetteur :	2402 – 2480 MHz
Puissance de l'émetteur :	0 dBm
	Portée : environ 10 m
USB / SD	Format MP3, maximum 32 Go
Température ambiante :	0°C ~ 40°C
Dimensions de l'appareil (LxHxP) :	26,9 x 62,6 x 29 cm
Poids net :	environ 6,5 kg

En mode arrêt, l'appareil consomme < 0,001 W.

En mode veille, l'appareil consomme < 0,5 W.

* Fautes de frappe, modifications de conception et techniques réservées !



Informations sur la protection de l'environnement



Ce produit ne doit pas être éliminé avec des déchets ménagers normaux à la fin de sa vie, mais doit être remis à un point de collecte pour le recyclage des équipements électriques et électroniques. Le symbole sur le produit, dans les instructions d'utilisation ou sur l'emballage l'indique.

Les matériaux peuvent être recyclés selon leur marquage. Avec la réutilisation, le recyclage des matériaux ou d'autres formes de recyclage des appareils anciens, vous apportez une contribution importante à la protection de notre environnement.



Les piles rechargeables doivent être retirées de l'appareil lors de leur élimination et éliminées séparément et professionnellement. Cela rend nécessaire l'ouverture du boîtier de l'appareil. Pour cela, contactez des spécialistes qualifiés.

Les matériaux peuvent être recyclés selon leur marquage. Avec la réutilisation, le recyclage des matériaux ou d'autres formes de recyclage des appareils anciens, vous apportez une contribution importante à la protection de notre environnement.

Demandez à votre administration municipale le point d'élimination responsable.

Garantie

Outre la garantie légale, nous offrons une garantie de 24 mois sur cet appareil, à compter de la date de la facture ou du bon de livraison. Pendant cette période, sur présentation de la facture ou du bon de livraison, tout défaut de fabrication et/ou de matériau sera réparé et/ou remplacé gratuitement, ou (à notre discrétion) échangé contre un appareil équivalent et sans défaut. Cette garantie est subordonnée à une utilisation et un entretien corrects de l'appareil. Toute réclamation hors du cadre de notre garantie est exclue. Dans les cas justifiés, la garantie couvre uniquement la réparation de l'appareil. Toute autre réclamation et responsabilité pour dommages indirects sont expressément exclues. La garantie ne couvre pas les pièces soumises à l'usure normale ni les dommages résultant d'un choc, d'une mauvaise utilisation, d'une exposition à l'humidité, d'autres influences extérieures ou d'une intervention par un tiers non autorisé. En cas de réclamation au titre de la garantie, l'appareil doit être retourné à votre revendeur agréé accompagné de la facture ou du bon de livraison.

Silva-Schneider Handelsges.m.b.H.
Karolingerstraße 1
A-5020 Salzburg
office@silva-schneider.at

Garantie :

La garantie est expressément prévue par la loi et ne couvre que les défauts existants au moment de la livraison du bien. Les réclamations sont toujours adressées au partenaire contractuel (le vendeur), qui doit remédier au défaut gratuitement (pour le consommateur) ou organiser sa réparation.

Garantie :

Une garantie est un engagement contractuel volontaire du fabricant (l'importateur général), sans exigence minimale de contenu ni de forme. De nombreuses garanties ne couvrent qu'une partie des frais de réparation, mais elles s'appliquent généralement à tous les défauts survenant pendant une période déterminée.